

ZENDURE

SuperCharged[®]

SolarFlow User Manual

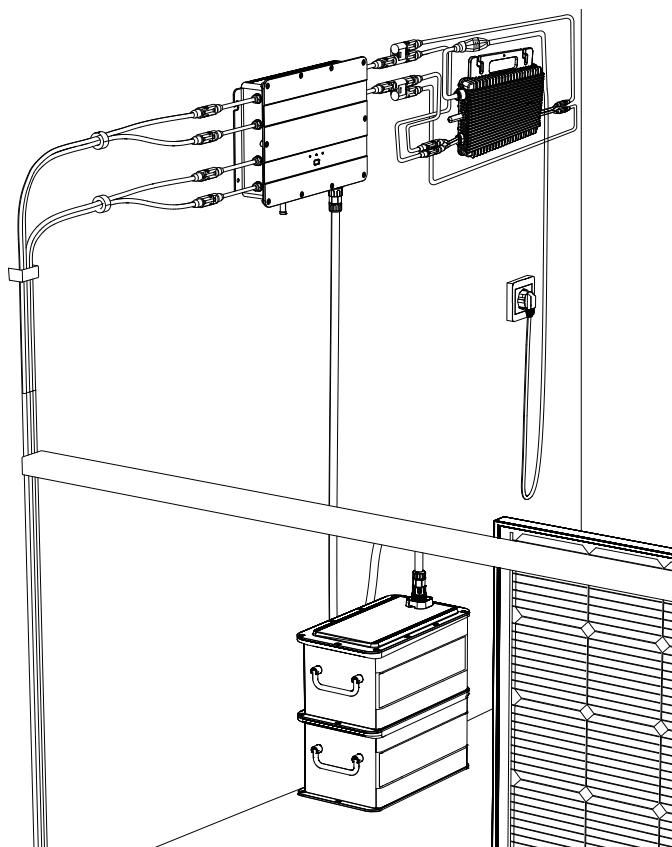

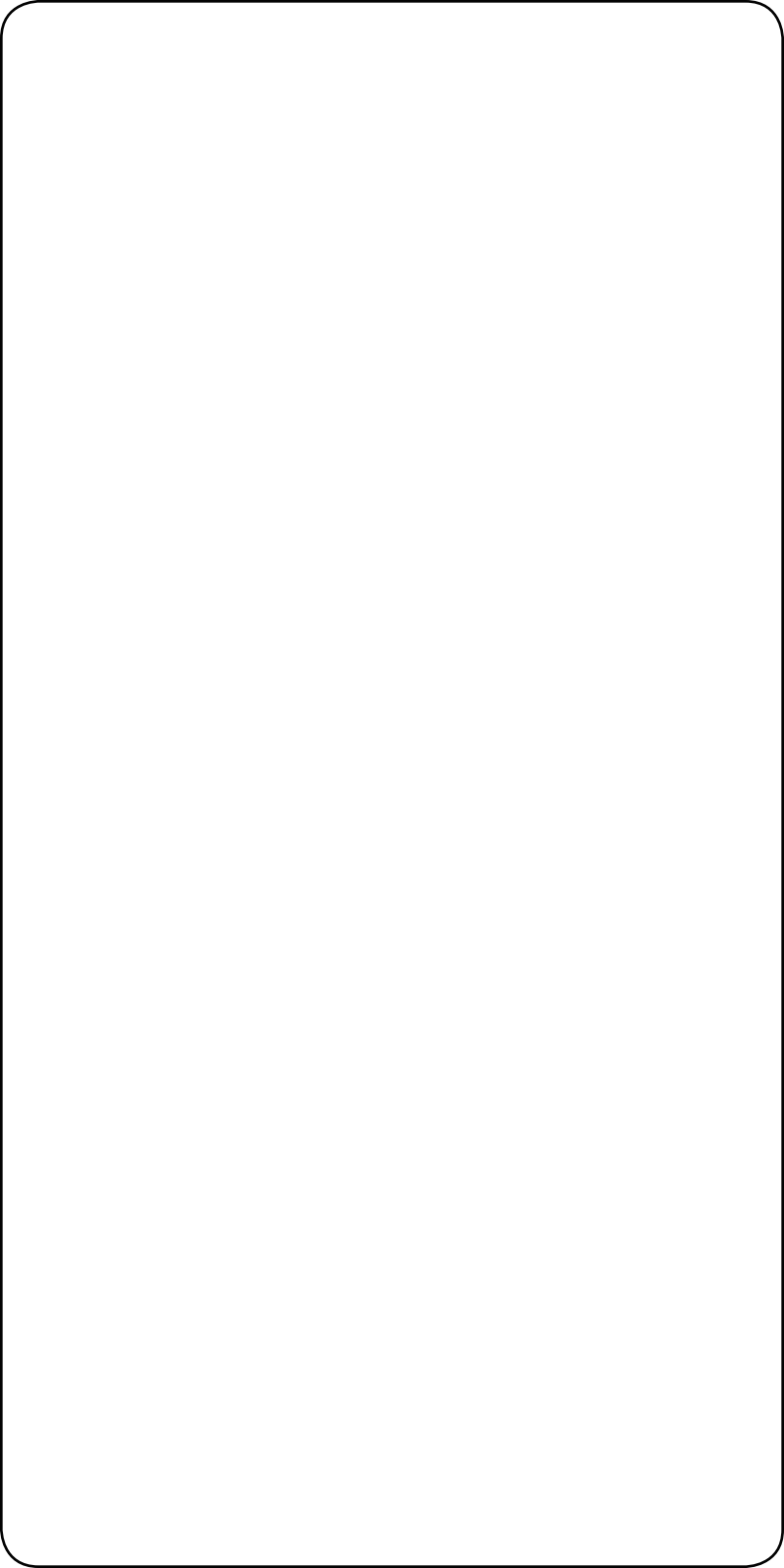

HAFTUNGSAUSSCHLUSS

Lesen Sie vor der Benutzung alle Sicherheitsrichtlinien, Warnungen und anderen Produktinformationen in dieser Anleitung sorgfältig und lesen Sie alle Etiketten oder Aufkleber, die am Produkt angebracht sind. Der Nutzer trägt die volle Verantwortung für die sichere Benutzung und Bedienung dieses Produktes. Machen Sie sich mit relevanten Richtlinien in Ihrer Region vertraut. Sie zeichnen allein dafür verantwortlich, sich mit allen relevanten Richtlinien und der konformen Verwendung von Zendure-Produkten vertraut zu machen.

Bewahren Sie diese Anleitung zum künftigen Nachschlagen auf.

INHALT

- 1. Bevor Sie beginnen**
- 2. Technische Daten**
- 3. Sicherheitsrichtlinien**
 - 3.1 Nutzung
 - 3.2 FCC-ERKLÄRUNG
 - 3.3 EG-KONFORMITÄTSERKLÄRUNG
- 4. Wichtige Tipps**
- 5. Erste Schritte**
 - 5.1 Lieferumfang
 - 5.2 Produktübersicht
 - 5.3 Installation
 - 5.3.1 Installationsschritte im Überblick
 - 5.3.2 Installationswerkzeuge
 - 5.3.3 Trennung
 - 5.3.4 Smart PV Hub installieren
 - 5.3.5 Mikro-Inverter installieren
 - 5.3.6 AB1000 stapeln
 - 5.3.7 Mit Kabeln anschließen
 - 5.3.8 Zendure-App herunterladen
 - 5.3.9 SolarFlow trennen

1. Bevor Sie beginnen

Die Informationen hierin können ohne Ankündigung geändert werden. Die aktuellste Version finden Sie unter <https://zendure.com/pages/download-center>.

2. Technische Daten

Das SolarFlow-System umfasst Smart PV Hub und Zusatzakku AB1000. SolarFlow und Mikro-Inverter stellen ein kleines, mit dem Stromnetz verbundenes PV-Energiespeichersystem dar, das darauf abzielt, Ihre Stromkosten zu reduzieren.

Dieses Produkt kann nicht während Stromausfällen genutzt werden.

Name	Smart PV Hub 1200 Controller
Modell	ZDSPVH1200
Gewicht	≈ 4,7 kg
Abmessungen (L x B x H)	363 × 246 × 64 mm
Drahtlostyp	Bluetooth, 2,4-GHz-WLAN,
IP-Stufe	IP65
Garantie	10 Jahre
PV-Eingang	
Empfohlene Eingangsleistung	Jeweils 210 bis 550 W
Maximale Eingangsgleichspannung	60 V
MPPT-Spannungsbereich	16-48 V
MPPT-Spannungsbereich bei voller Leistung	31-48 V
Minimale Eingangsgleichspannung	16 V
Max. Eingangsstrom	2 x 13 A
Anzahl MPPT	2
AB1000-Eingang	
Max. Eingangsleistung	1200 W
Max. Eingangsstrom	25 A
Nennspannung	48 V
AB1000 aufladen	
Max. Eingangsleistung	800 W
Max. Eingangsstrom	16,6 A
Spannungsbereich	42-54 V
Ausgang an Mikro-Inverter	
Empfohlene Leistung des Mikro-Inverters	400-1200 W
Nennausgangsleistung	1200 W
Max. Mikro-Inverter-Ausgangsleistung	1200 W
Nennausgangsstrom	30 A
Nennspannungsbereich	16-60 V
Effizienz	
Ausgangseffizienz	98 %
MPPT-Effizienz	99 %
Betriebstemperatur (° C)	-20 bis 45°C

Name	Zusatzakku AB1000
Modell	ZDAB1000
Gewicht	≈ 11,5 kg
Abmessungen (L x B x H)	350 × 200 × 186,5 mm
Kapazität	960 Wh/48 V
Typ	LiFePO ₄
Ausgangsleistung	1200 W max.
Eingangsleistung	800 W max.
Max. Anzahl Erweiterungsakkus	4
Max. Erweiterungskapazität	3840 Wh
IP-Stufe	IP65
Farbe	Grau
Ladetemperatur	0 bis 45°C
Entladetemperatur	-20 bis 45°C
Garantie	10 Jahre

Smart PV Hub-Controller beinhaltet keinen Akku; der Akku muss separat erworben werden. Weitere Informationen zum Akku AB1000 finden Sie in der Bedienungsanleitung zum AB1000.

3. SICHERHEITSANWEISUNGEN

3.1 Nutzung

- Bitte prüfen Sie SolarFlow vor dem Betrieb auf Schäden, Risse, ausgetretene Flüssigkeit, Hitze und andere Anomalien sowie Kabelschäden. Falls Sie Probleme feststellen, stellen Sie die Benutzung des Produktes umgehend ein und wenden Sie sich an unseren Kundendienst.
- Halten Sie einen Abstand von 50 mm zwischen Smart PV Hub und anderen Gegenständen ein.
- Vermeiden Sie während des Betriebs des Solarenergie-Systems direktes Sonnenlicht, damit das SolarFlow-System nicht überhitzt. Platzieren Sie SolarFlow nicht in der Nähe einer Wärmequelle.
- Verwenden Sie das Produkt nicht in der Nähe von starker statischer Elektrizität oder starken Magnetfeldern.
- Das Gerät darf nicht in einer Umgebung mit entflammaren, explosiven Gasen oder Rauch platziert werden. Da SolarFlow darauf angewiesen ist, dass das Gehäuse Wärme ableitet, führt eine Überhitzung des Gehäuses zu Schäden.
- Versuchen Sie nicht, interne Komponenten des Gerätes durch unautorisiertes Personal ersetzen zu lassen.
- Installieren Sie das Produkt entsprechend unserer Bedienungsanleitung, damit keine Produktschäden oder Verletzungen auftreten.
- Stellen Sie vor Abschluss der Installation sicher, dass Solarmodul-Kabel und Mikro-Inverter-Kabel vom heimischen Stromnetz getrennt sind.
- Stellen Sie sicher, dass Smart PV Hub und Mikro-Inverter fest installiert sind, damit keine Unfälle oder Produktschäden durch deren Herunterfallen auftreten.
- SolarFlow hat den Schutzgrad IP65, was bedeutet, dass das Produkt nicht in Flüssigkeiten getaucht werden darf. Falls Sie das Produkt im Betrieb versehentlich in Wasser fallen lassen, stellen Sie es an einem sicheren, freien Ort auf und halten Sie es fern, bis es vollständig getrocknet ist. Das getrocknete Produkt sollte nicht wieder verwendet, sondern sachgemäß in Übereinstimmung mit dem Abschnitt Anleitung zur Entsorgung dieser Anleitung entsorgt werden.
- Stellen Sie im Betrieb eine angemessene Belüftung sicher. Eine unzureichende Belüftung kann dauerhafte Geräteschäden verursachen.
- Stellen Sie nichts auf SolarFlow. Installieren Sie es an Orten, an denen es niemand berühren kann.

13. Bewegen oder schütteln Sie das Gerät nicht im Betrieb, da Vibrationen und plötzliche Stöße die Verbindungen der internen Hardware beeinträchtigen können.
14. Im Brandfall eignet sich ausschließlich Löschpulver zum Löschen des Produktes.
15. Reinigen Sie die Anschlüsse nur mit einem trockenen Tuch.
16. Halten Sie das Produkt von Kindern und Haustieren fern.
17. Verwenden Sie aus Sicherheitsgründen nur das originale Ladegerät und die für das Gerät konzipierten Kabel. Wir haften nicht für Schäden durch Drittgeräte. Zudem könnten diese Ihre Garantie erlöschen lassen.

3.2 FCC-ERKLÄRUNG

1. Dieses Gerät erfüllt Teil 15 der FCC-Regularien. Der Betrieb unterliegt den folgenden beiden Bedingungen:
 - (1) Dieses Gerät darf keine Funkstörungen verursachen, und
 - (2) dieses Gerät muss alle empfangenen Interferenzen annehmen, auch solche, die einen unerwünschten Betrieb verursachen können.
2. Nicht ausdrücklich von der für die Einhaltung verantwortlichen Partei zugelassene Änderungen oder Modifikationen könnten die Berechtigung des Nutzers zum Betrieb des Gerätes erlöschen sollen.

HINWEIS:

Dieses Gerät wurde getestet und entspricht den Grenzwerten für ein digitales Gerät der Klasse B in Übereinstimmung mit Teil 15 der FCC-Vorschriften. Diese Grenzwerte wurden festgelegt, um einen angemessenen Schutz vor Interferenzen bei privatem Betrieb zu gewährleisten. Dieses Gerät erzeugt und nutzt Hochfrequenzenergie und kann diese auch abstrahlen und kann, wenn es nicht entsprechend den Anweisungen installiert und verwendet wird, den Funkverkehr empfindlich stören. Allerdings ist nicht gewährleistet, dass es in bestimmten Installationen nicht zu Störungen kommt. Falls dieses Gerät Störungen des Radio- oder Fernsehempfangs verursachen sollte, was leicht durch Aus- und Einschalten des Gerätes herausgefunden werden kann, wird dem Anwender empfohlen, die Störung durch eine oder mehrere der folgenden Maßnahmen zu beseitigen:

- Neuausrichtung oder Neuplatzierung der Empfangsantenne(n).
- Vergrößern des Abstands zwischen Gerät und Empfänger.
- Anschluss des Gerätes an einen vom Stromkreis des Empfängers getrennten Stromkreis.
- Hinzuziehen des Händlers oder eines erfahrenen Radio-/Fernsehtechnikers.

FCC-Erklärung zur Strahlenbelastung

Dieses Gerät stimmt mit den von FCC für eine unkontrollierte Umgebung festgelegten Grenzen der Strahlenbelastung vor. Dieses Gerät muss mit einem Mindestabstand von 20 cm zwischen dem Sender und Ihrem Körper installiert und betrieben werden.

3.3 EG-KONFORMITÄTSERKLÄRUNG

ZENDURE TECHNOLOGY CO., LIMITED erklärt, dass das SolarFlow-Produkt (Smart PV Hub und Zusatzakku AB1000) die Richtlinien 2014/53/EU (RED), 2011/65/EU (RoHS), 2015/863/EU (RoHS) erfüllt.

Den vollständigen Text der Konformitätserklärung finden Sie unter der Internetadresse: <https://zendure.de/pages/download-center>



Konformitätserklärung

Die EU-Konformitätserklärung kann unter der folgenden Adresse angefragt werden : <https://zendure.de/pages/download-center>



Entsorgung

Entsorgung der Verpackung. Verpackung separat nach Typ entsorgen. Pappe und Papier im Altpapier entsorgen. Folien dem Recycling zuführen.



Altgeräte entsorgen (gilt in der Europäischen Union und in anderen europäischen Ländern mit separaten Sammelsystemen (Abfalltrennung)) Altgeräte dürfen nicht über den Hausmüll entsorgt werden! Jeder Kunde ist gesetzlich verpflichtet, Altgeräte, die nicht länger benutzt werden können, separat vom Hausmüll zu entsorgen, bspw. bei einer Sammelstelle für recyclingfähige Abfälle.

Zur Gewährleistung eines angemessenen Recyclings und zur Vermeidung negativer Auswirkungen auf die Umwelt müssen Verbraucher elektronische Geräte zu einer Sammelstelle ihrer Gemeinde bringen. Aus diesem Grund sind elektronische Geräte mit dem hier gezeigten Symbol gekennzeichnet.



Batterien und Akkus dürfen nicht als Hausmüll entsorgt werden! Als Kunde sind Sie gesetzlich verpflichtet, alle Batterien und Akkus unabhängig davon, ob sie Schadstoffe enthalten, bei einer geeigneten Sammelstelle Ihrer Gemeinde/Stadtverwaltung oder beim Händler zu entsorgen, damit sie auf umweltfreundliche Weise entsorgt werden können.

Gekennzeichnet mit: Cd = Cadmium, Hg = Quecksilber, Pb = Blei. Geben Sie Ihr Produkt mit integriertem Akku nur in entladendem Zustand bei Ihrer Sammelstelle ab!

4. Wichtige Tipps



Das Solar-PV-System ist mit dem Stromnetz verbunden. Prüfen Sie, ob dies in Ihrer Region erlaubt ist. Je nach Region könnte vor oder nach der Installation eine offizielle Genehmigung erforderlich sein.



Smart PV Hub und AB1000 sollten vor direktem Sonnenlicht geschützt werden, damit es nicht zu einem schnellen Temperaturanstieg kommt.



Prüfen Sie vor der Installation das Zubehör. Einige Zubehörteile müssen separat erworben werden.



Laden Sie nach der Installation zur Prüfung der erzeugten Elektrizität und zur Einstellung der Leistung vom Mikro-Inverter zunächst die Zendure-App herunter.



Nach der SolarFlow-Installation dauert es etwa 5 Minuten, bis es eine Verbindung zum Stromnetz herstellen kann. Die Daten werden innerhalb von 20 Minuten mit der Zendure-App synchronisiert.



Bitte bestätigen Sie vor Einstellung der Ausgabe an den Mikro-Inverter die Nennleistung Ihres Mikro-Inverters. Die Ausgabe an den Mikro-Inverter darf nicht größer sein als die Nennleistung Ihres Mikro-Inverters.



Bitte schalten Sie vor Entfernen oder Installieren des Akkus AB1000 das Gerät aus (halten Sie die IoT-Taste an Smart PV Hub 6 Sekunden gedrückt).

5. Erste Schritte

5.1 Lieferumfang

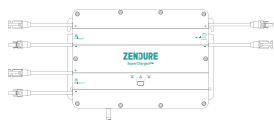

1 x Smart PV Hub

4 x Solarmodulkabel,
3 m1 x Akkukabel,
1,5 m2 x Mikro-Inverter-
Kabel, 0,6 m6 x Montageschraube,
M4,7 x 39 mm

1 x Antenne

2 x flache
Unterlegscheibe

Bedienungsanleitung

1. Solarmodulkabel: Zum Anschließen der Solarmodule.
2. Akkukabel: Zum Anschließen mit AB1000.
3. Mikro-Inverter-Kabel: Zum Anschließen des Mikro-Inverters.
4. Montageschrauben: Smart PV Hub und Mikro-Inverter aufhängen
5. Flache Unterlegscheibe: Zur Fixierung des Mikro-Inverters.

Zubehörpaket

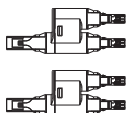
Ein Set MC4-Y-Anschlüsse
1-zu-22 x Mikro-Inverter-Kabel,
0,6 m

5.2 Produktübersicht

Unterseite:

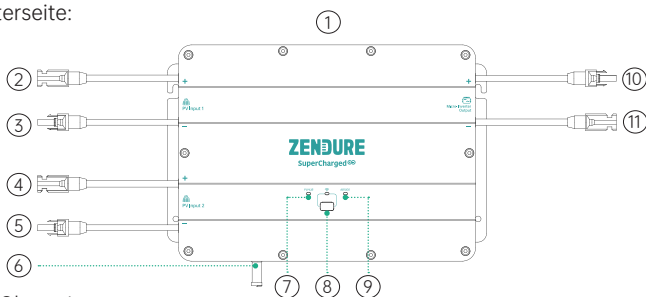

- ① Oberseite
- ② MC4-Anschluss PV-Eingang 1 positive Elektrode
- ③ MC4-Anschluss PV-Eingang 1 negative Elektrode
- ④ MC4-Anschluss PV-Eingang 2 positive Elektrode
- ⑤ MC4-Anschluss PV-Eingang 2 negative Elektrode
- ⑥ Antenne
- ⑦ PV Hub-Statusanzeige
- ⑧ IoT-Taste und Anzeige
- ⑨ AB1000-Statusanzeige
- ⑩ MC4-Anschluss Mikro-Inverter-Ausgang positive Elektrode
- ⑪ MC4-Anschluss Mikro-Inverter-Ausgang negative Elektrode

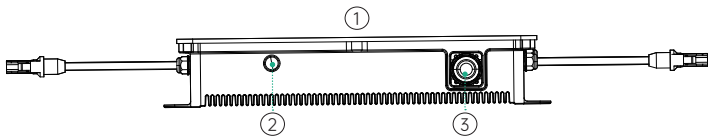

- ① Unterseite
- ② Antennenanschluss
- ③ Akkuanschluss

IoT-Verbindung: Nach Einschalten von Smart PV Hub beginnt die IoT-Anzeige schnell zu blinken und das Gerät ruft automatisch die IoT-Verbindung auf. Sie können in der Zendure-App direkt eine Verbindung zum IoT herstellen.

Tipps:

- Nachdem das Gerät an die Zendure-App gebunden wurde, blinkt bei erneutem Einschalten von SolarFlow die IoT-Anzeige langsam, bis das Gerät mit der Zendure-App kommunizieren kann.
- Wenn Sie das Konto erneut binden und die IoT-Verbindung zurücksetzen möchten, halten Sie die IoT-Taste zum Starten der IoT-Verbindung 3 Sekunden gedrückt.
- SolarFlow-System einschalten: IoT-Taste zum Einschalten von Smart PV Hub und AB1000 2 Sekunden gedrückt halten.
- SolarFlow-System ausschalten: IoT-Taste zum Ausschalten von Smart PV Hub und AB1000 6 Sekunden gedrückt halten.
- IoT ausschalten: Halten Sie die IoT-Taste zum Ausschalten von IoT 1 Sekunde gedrückt.
- Smart PV Hub- und AB1000-Hardware zurücksetzen: IoT-Taste zum Zurücksetzen von Smart PV Hub und AB1000 10 Sekunden gedrückt halten.

Tipps:

- Sowohl Solarmodul- als auch AB1000-Stromversorgung können Smart PV Hub aufwecken.
- Zum Schutz des Akkus wird AB1000 werkseitig abgeschaltet. Bitte aktivieren Sie den Akku daher durch erstmaliges Einschalten von SolarFlow (IoT-Taste 2 Sekunden gedrückt halten).
- Bitte schalten Sie SolarFlow vor Trennung einer Verbindung aus (halten Sie die IoT-Taste 6 Sekunden gedrückt).

Betriebsleitlinien:

Tipps:

Der Betriebsablauf von SolarFlow ist wie folgt:

Zunächst schaltet sich Smart PV Hub ein und ruft den Betriebszustand auf (Smart PV Hub-Anzeige leuchtet grün), anschließend wird die IoT-Anzeige aufgeweckt und das Gerät ruft direkt den WLAN-Verbindungsstatus auf (die IoT-Anzeige blinkt grün), abschließend sendet Smart PV Hub ein Signal zur Aktivierung von AB1000 (AB1000-Anzeige blinkt vor Aufrufen des Bereitschaftszustands 2 Sekunden grün).

Element	Element	Anleitung	LED-Anzeige
Smart PV Hub	Schaltet sich ein	P oder AB1000 verbinden	Smart PV Hub-Anzeige leuchtet grün
	Stromausfall	P oder AB1000 trennen	Alle Anzeige leuchten nicht
	IoT-Verbindung starten	Nachdem sich Smart PV Hub einschaltet	IoT-Anzeige blinkt langsam grün
	IoT-Verbindung	Nachdem sich Smart PV Hub einschaltet	IoT-Anzeige blinkt grün
	IoT-Verbindung fertigstellen	/	IoT-Anzeige leuchtet grün
	IoT-Verbindung zurücksetzen	IoT-Taste 3 Sekunden gedrückt halten	IoT-Anzeige blinkt grün
	IoT ausschalten	IoT-Taste 1 Sekunde gedrückt halten	IoT-Anzeigen leuchten nicht
	IoT einschalten	IoT-Taste 1 Sekunde gedrückt halten	IoT-Anzeige blinkt grün
	Überspannungshinweis / Überstromhinweis / Kurzschlusshinweis / Fehlerhinweis	Stellen Sie die Benutzung sofort ein, prüfen Sie die detaillierten Fehlerinformationen in der Zendure-App und wenden Sie sich an den Kundendienst	Smart PV Hub-Anzeige blinkt rot
AB1000	AB1000-Verbindung	Nachdem sich Smart PV Hub einschaltet	AB1000-Anzeige blinkt 2 s grün und leuchtet dann grün
	AB1000 wieder aufladen	/	AB1000-Anzeige blinkt grün
	Verbleibende AB1000-Akkukapazität	Anzeige in Zendure-App, Zendure-App herunterladen und SolarFlow binden	/
	Hinweis über geringe Leistung	Anzeige in Zendure-App, Zendure-App herunterladen und SolarFlow binden	AB1000-Anzeige leuchtet rot
	Warnung bei geringer Temperatur	Warten auf Normalisierung der Temperatur vor der Benutzung	AB1000-Anzeige blinkt rot
	Warnung bei hoher Temperatur		
Überspannungshinweis / Überstromhinweis / Kurzschlusshinweis / Fehlerhinweis	Stellen Sie die Benutzung sofort ein, prüfen Sie die detaillierten Fehlerinformationen in der Zendure-App und wenden Sie sich an den Kundendienst	AB1000-Anzeige leuchtet rot	
SolarFlow einschalten	IoT-Taste 2 Sekunde gedrückt halten	<ul style="list-style-type: none"> • Smart PV Hub-Anzeige leuchtet grün • IoT-Anzeige blinkt grün • AB1000-Anzeige blinkt 2 s grün und leuchtet dann grün 	
SolarFlow ausschalten	IoT-Taste 6 Sekunde gedrückt halten	Alle Anzeige leuchten nicht	
Smart PV Hub- und AB1000-Hardware zurücksetzen	IoT-Taste 10 Sekunde gedrückt halten	/	
Smart PV Hub- und AB1000-OTA	Zendure-App herunterladen zu OTA	/	

Tipps:

- Wählen Sie ein Bluetooth oder WLAN in der Zendure-App; WLAN wird empfohlen.

5.3 Installation

- Wenn Sie Ihr Solarsystem sofort verifizieren und bereitstellen möchten, schließen Sie die Installation bei sonnigem Wetter ab.
- Die Installation sollte von mindestens zwei Personen ausgeführt werden.
- Bitte denken Sie beim Anschließen oder Trennen von Smart PV Hub und AB1000, Solarmodulen oder Mikro-Invertern daran, sicherzustellen, dass SolarFlow ausgeschaltet ist, indem Sie die IoT-Taste 6 Sekunden lang gedrückt halten.

5.3.1 Installationsschritte im Überblick

- Solarmodul, Mikro-Inverter und heimisches Stromnetz trennen.
- Smart PV Hub installieren.
- Intelligenten Mikro-Inverter installieren.
- Einen Ort zum Stapeln von AB1000 suchen.
- Oberen AB1000 mit dem Smart PV Hub verbinden.
- Mikro-Inverter an das heimische Stromnetz anschließen.
- Solarmodule mit dem Smart PV Hub verbinden.
- Scannen Sie den QR-Code und laden Sie die Zendure-App herunter. Befolgen Sie die Anweisungen der App zum Einrichten des Gerätes. Nach 20 Minuten erhalten Sie die Daten des SolarFlow-Stromspeichersystems an Ihrer Zendure-App.

Tipps:

Entsprechend den staatlichen Richtlinien und zur Gewährleistung der Sicherheit kann der Mikro-Inverter erst in Betrieb genommen werden, nachdem er 5 Minuten an das Stromnetz angeschlossen war. Zur Verbesserung der Datengenauigkeit verifiziert und validiert das System dies 15 Minuten vor Anzeige in der App.

5.3.2 Installationswerkzeuge

Tipps: Bitte prüfen Sie vor der Installation sämtliches Zubehör und bereiten Sie folgende Werkzeuge vor (Werkzeuge sind nicht im Lieferumfang enthalten).

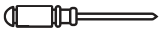

Philips-Schraubendreher



Sechskantschlüssel



Arbeitshandschuhe

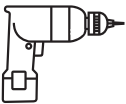

Bohrmaschine



Markierstift



Maßband

5.3.3 Trennung

Tipps: Die Methode der Demontage unterliegt den Anweisungen in der Anleitung des Mikro-Inverters. Bitte bestätigen Sie die Garantiebedingungen des Mikro-Inverters, bevor Sie das Gerät demontieren.

Wenn Sie das Balkon-Solarsystem installiert haben, müssen Sie es anhand der folgenden Schritte trennen:

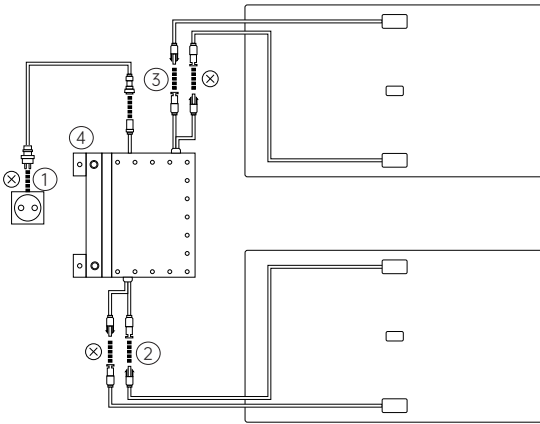

- ① Trennen Sie die Kabel von Mikro-Inverter und heimischem Stromnetz.
- ② Trennen Sie nur die Kabel des ersten Solarmoduls und des Mikro-Inverters.

Tipp: Die Installation des Solarmoduls muss nur bewegt werden, wenn Sie den Position ändern möchten.

- ③ Trennen Sie auf die gleiche Weise die Kabel des zweiten Solarmoduls und des Mikro-Inverters.
 - ④ Lösen Sie die Montageschrauben des Mikro-Inverters, entfernen Sie den am Solarmodul oder an der Metallhalterung befestigten Mikro-Inverter.
- Tipp: Achten Sie darauf, dass der Zustand nach der Trennung wie in der folgenden Abbildung gezeigt ist.

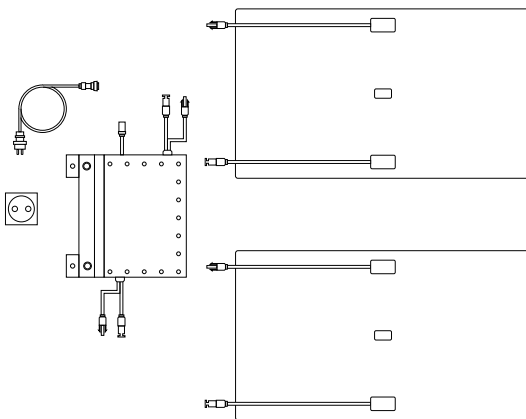

5.3.4 Smart PV Hub installieren

Tipps:

- Installieren Sie den Smart PV Hub an einer Stelle, die keinem direkten Sonnenlicht ausgesetzt ist.
- Die Länge der Solarmodulkabel beträgt 3 Meter. Messen Sie also vor Bestätigung des Installationsortes des Smart PV Hub den Abstand vom MC4-Anschluss des Solarmoduls bis zum MC4-Anschluss des Smart PV Hub.

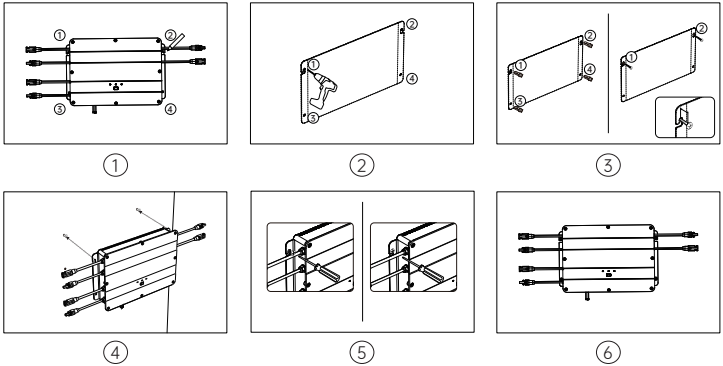

- ① Position markieren: Entscheiden Sie, an welcher Wand das Gerät installiert werden soll. Die eine Person hält Smart PV Hub mit beiden Händen an der Wand, die andere Person markiert die Positionen der vier Schraubenlöcher des Smart PV Hub mit einem Marker.
- ② Bohren: Bohren Sie vier Montagelöcher mit einem Durchmesser von 8 mm an den vier markierten Positionen.
- ③ Schrauben installieren: Stecken Sie zunächst die Kunststoffdübel in die 4 Löcher, drehen Sie dann die Schrauben ① und ② um $\frac{2}{3}$ in die gelben Kunststoffdübel.
- ④ Smart PV Hub aufhängen: Hängen Sie Smart PV Hub an die herausstehenden Schrauben ① und ②.
- ⑤ Die eine Person hält Smart PV Hub mit beiden Händen fest, während die andere Person den Rest der Schrauben ① und ② in die Wand dreht.
- ⑥ Weitere zwei Schrauben installieren: Drehen Sie die Schrauben 3 und 4 in den gelben Kunststoffdübeln vollständig in die Wand. Damit ist die Installation des Smart PV Hub abgeschlossen.

5.3.5 Mikro-Inverter installieren

Tipps: Die Methode der Montage unterliegt den Anweisungen in der Anleitung des Mikro-Inverters.

- Zur Reduzierung der Anzahl Verbindungen sollten Sie den Mikro-Inverter zwischen Smart PV Hub und heimischer Steckdose nah am PV Hub installieren.
- Achten Sie darauf, dass der Abstand zwischen Smart PV Hub und Mikro-Inverter mindestens 50 mm beträgt, damit Wärme richtig abgeleitet werden kann.

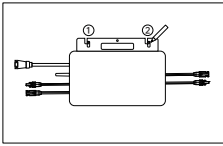

①

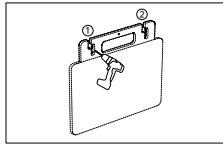

②

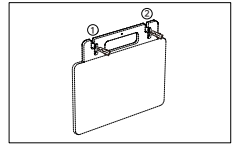

③

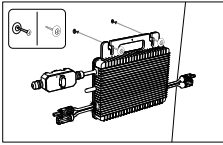

④

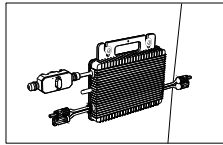

⑤

- ① Standort markieren: Wählen Sie eine Position neben dem Smart PV Hub. Die eine Person hält den Mikro-Inverter mit beiden Händen an der Wand, die andere Person markiert die Positionen der beiden Schraubenlöcher des Mikro-Inverters mit einem Marker.
- ② Bohren: Bohren Sie zwei Montagelöcher mit einem Durchmesser von 8 mm an den zwei markierten Positionen.
- ③ Gelbe Kunststoffdübel installieren: Installieren Sie die gelben Kunststoffdübel in den beiden Löchern.
- ④ Mikro-Inverter installieren: Die eine Person fixiert den Mikro-Inverter mit beiden Händen an der Wand und richtet ihn an den Bohrlochern aus. Anschließend platziert die andere Person die flachen Unterlegscheiben an den Schrauben und steckt die Schrauben ① und ② mit den flachen Unterlegscheiben in die gelben Kunststoffdübel.
- ⑤ Schrauben festziehen: Schrauben Sie die Schrauben ① und ② vollständig in die Wand. Damit ist die Installation des Mikro-Inverters abgeschlossen.

5.3.6 AB1000 stapeln

Tipp: Beachten Sie den Hinweis auf dem AB1000, bevor Sie AB1000 stapeln.

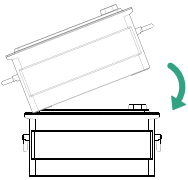

①

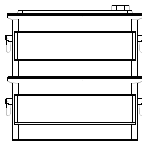

②

- ① Entfernen Sie die Kunststoff-Schutzabdeckungen am Anschluss, richten Sie dann zunächst die linke Seite aus.
- ② Schieben Sie langsam den Akkuanschluss ein.

5.3.7 Mit Kabeln anschließen

Tipps: Stellen Sie vor Anschließen des Kabels sicher, dass das Produkt ausgeschaltet ist (halten Sie die IoT-Taste 6 Sekunden gedrückt).

Kabelverbindung für 1-in-1-Mikro-Inverter

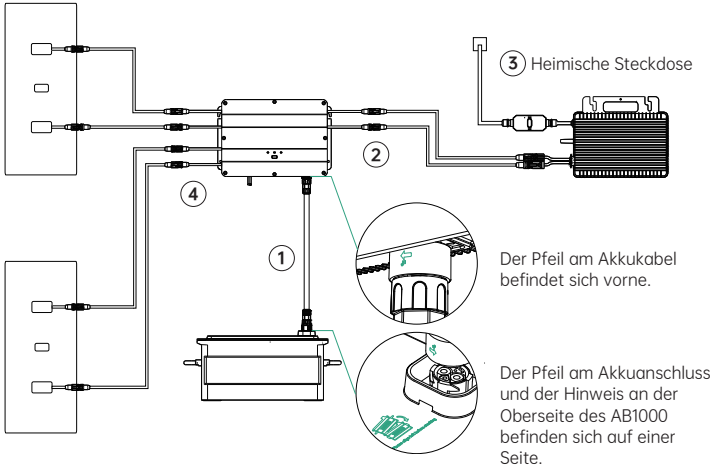

- ① Schließen Sie den AB1000 mit dem Akkukable an Smart PV Hub an. Die Anschlüsse des Akkukabels rasten mit einem Klickgeräusch automatisch ein, wenn Sie das Akkukabel richtig angeschlossen haben.
- ② Verbinden Sie Smart PV Hub über das Mikro-Inverter-Kabel mit dem Mikro-Inverter.
- ③ Verbinden Sie den Mikro-Inverter mit Ihrem originalen Kabel mit einer heimischen Steckdose.
- ④ Schließen Sie das Solarmodul an Smart PV Hub an.

Tipps: Sie müssen zunächst AB1000 und dann die Solarmodule verbinden.

Kabelverbindung für 2-in-1-Mikro-Inverter

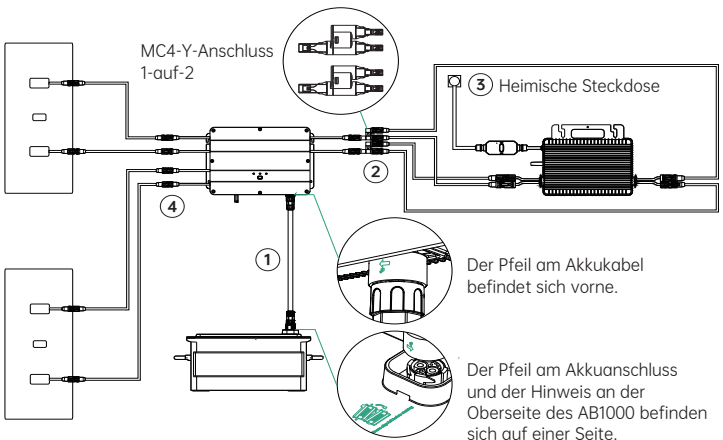

- ① Schließen Sie den AB1000 mit dem Akkukabel an Smart PV Hub an. Die Anschlüsse des Akkukabels rasten mit einem Klickgeräusch automatisch ein, wenn Sie das Akkukabel richtig angeschlossen haben.
- ② Verbinden Sie Smart PV Hub mit dem Mikro-Inverter, indem Sie zunächst den „1-auf-2-MC4-Anschluss“ mit Smart PV Hub verbinden und dann den Mikro-Inverter mit dem Mikro-Inverter-Kabel und 2 weiteren MC4-Erweiterungskabeln verbinden.
- ③ Verbinden Sie den Mikro-Inverter mit Ihrem originalen Kabel mit einer heimischen Steckdose.
- ④ Schließen Sie das Solarmodul an Smart PV Hub an.

Tipps:

- Sie müssen zunächst AB1000 und dann die Solarmodule verbinden.
- Schalten Sie SolarFlow nach Abschluss der Verbindung ein (drücken Sie die IoT-Taste 1 Sekunde lang).

5.3.8 Zendure-App herunterladen

Die Zendure-App ermöglicht Nutzern die Zuteilung von Strom zu AB1000 und dem heimischen Stromnetz sowie die Überwachung der Stromerzeugung. Die Leistung an den Mikro-Inverter kann in einem Bereich von 100 bis 1200 W eingestellt werden.

Lesen Sie die Bedienungsanleitung der Zendure-App und greifen Sie hier auf den Download-Link zu: <https://zendure.com/pages/download-center>.



Datenschutzerklärung

Durch die Verwendung von Produkten, Anwendungen und Diensten von Zendure stimmen Sie den Nutzungsbedingungen und der Datenschutzerklärung von Zendure zu, auf die Sie über den „Info“-Abschnitt der „Nutzer-Seite in der

* Gerät hinzufügen und auf die neueste Firmware-Version aktualisieren

Bei erstmaliger Verwendung des Gerätes müssen Sie die Firmware über die Zendure-App aktualisieren. Weitere Informationen finden Sie in der Bedienungsanleitung der Zendure-App.

* Leistung zum Mikro-Inverter einstellen

Die maximale Solar-Eingangsleistung des SolarFlow-Systems beträgt 800 W. Sie können die Leistung zum Mikro-Inverter einstellen und überschüssige Leistung wird automatisch im Akku gespeichert. Beispiel: Wenn der gesamte Solareingang 800 W beträgt, stellen Sie 200 W zum Mikro-Inverter ein und 600 W werden an den AB1000 eingespeist.

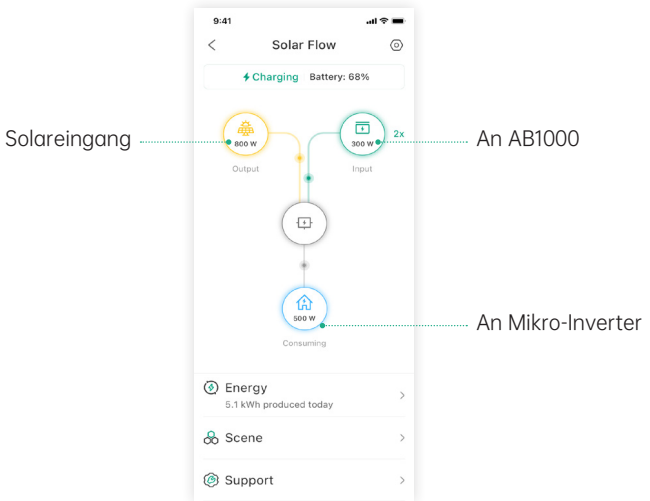

Tipps:

- Es dauert einige Zeit, bis das System eine Verbindung zum Stromnetz hergestellt hat, und die Synchronisierung der Daten mit der Zendure-App dauert etwa 20 Minuten, weshalb Sie nach der Installation bitte 20 Minuten warten, bevor Sie die App-Einstellungen aufrufen.
- Sie sollten den Akku tagsüber möglichst viel im Akku zu speichern (vom grundlegenden Stromverbrauch abgesehen). Auf diese Weise bringen Sie den grundlegenden Stromverbrauch in Erfahrung:
 1. Berechnen Sie den Verbrauch, der dauerhaft während eines Tages (24 Stunden) betriebenen Geräte, wozu Kühlschränke, Router und Standby-Geräte gehören.
 2. Gehen Sie direkt vor dem Zubettgehen zum Stromzähler und notieren Sie Ihren aktuellen Zählerwert sowie die Uhrzeit. Notieren Sie unmittelbar nach dem Aufstehen den Zählerwert und die Uhrzeit. Sie können Ihre Grundlast aus dem Verbrauch und der verstrichenen Zeit berechnen.
 3. Zwischen Steckdose und Verbraucher können Sie eine Messsteckdose anschließen. Zur Berechnung der Grundlast können Sie den Verbrauch aller ständig laufenden Geräte (inklusive Bereitschaftsmodus) sammeln und summieren.

5.3.9 SolarFlow trennen

Tipp: Schalten Sie SolarFlow vor der Trennung aus (halten Sie die IoT-Taste zum Ausschalten 6 Sekunden gedrückt)

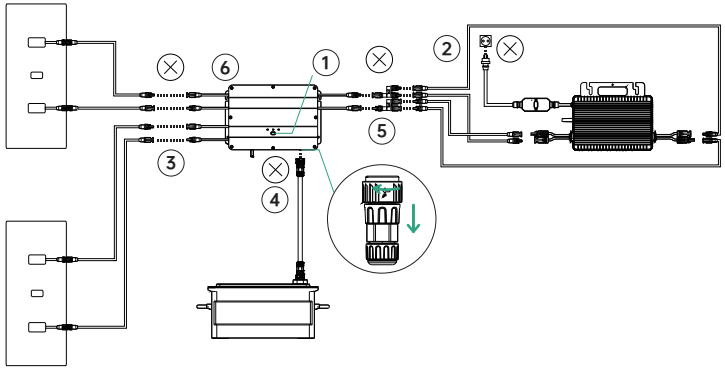

- ① Schalten Sie AB1000 und Smart PV Hub aus (halten Sie die IoT-Taste 6 Sekunden lang gedrückt).
- ② Ziehen Sie zur Trennung von der häuslichen Stromversorgung die Kabel von Mikro-Inverter und Schuko-Steckdose.
- ③ Ziehen Sie zur Trennung der Solarmodule die Kabel der beiden Solarmodule und des Smart PV Hub.
- ④ AB1000 trennen: Ziehen Sie die Kabel von Smart PV Hub und AB1000.
- ⑤ Ziehen Sie zur Trennung des Mikro-Inverters die Kabel von Mikro-Inverter und Smart PV Hub.
- ⑥ Lösen Sie die Montageschrauben von Smart PV Hub und Mikro-Inverter, entfernen Sie Smart PV Hub und Mikro-Inverter von der Wand.

Tipp: Bitte achten Sie während der Demontage darauf, alle Teile zur erneuten Installation sicher aufzubewahren.

ZENDURE

SuperCharged[®]



Danke, dass Sie sich hinsichtlich Ihres Ladebedarfs für Zendure entschieden haben. Um Ihnen besser zu Diensten zu sein, tragen Sie auf der Karte bitte die nachstehenden Daten ein und bewahren Sie sie für eine künftige Bezugnahme auf.

Nutzerdaten

Name des Nutzers: _____

Kontakt per Telefon: _____

Postanschrift: _____

E-Mail: _____

Produktinformationen Produktmodell:

Kaufdatum: _____

Name des Händlers und Bestell-ID: _____

Seriennummer des Produkts: _____

Innerhalb der Garantiedauer können Sie gemäß dieser Richtlinie Rückgabe-, Austausch- und Reparaturdienste in Anspruch nehmen.

Garantiedauer

Die Garantiedauer unserer Produkte ist wie folgt:

Produkt	Basisgarantie	Garantieverlängerung*	Gesamtgarantie
SuperBaseV/ Satellitenakku/Smart- Home-Panel	3 Jahre	2 Jahre	5 Jahre
400-W-Solarmodul/320- W-Solarmodul/ Mobiles EV-Ladegerät/ Sämtliches Zubehör von SuperBase V	3 Jahre	/	3 Jahre
SuperBase Pro/ SuperBase M	2 Jahre	1 Jahr	3 Jahre
200-W-Solarmodul/ Sämtliches Zubehör von SuperBase Pro und SuperBase M	2 Jahre	/	2 Jahre
Powerbanks	2 Jahre	/	2 Jahre
Smart-PV-Hub und AB1000	10 Jahre	/	10 Jahre
PV-Hub-Zubehör, Solarmodulkabel, Akkukabel, Mikro- Inverter-Kabel	1 Jahr	/	1 Jahr

* Eine Garantieverlängerung wird bei einigen unserer Produkte angeboten. Zum Erhalt einer Garantieverlängerung müssen Sie Ihr Produkt in der Zendure-App registrieren, und es könnten zusätzliche Kosten oder andere Bedingungen anfallen.

Die obige Tabelle zeigt die Garantiedauer für von Zendure oder seinen Handelspartnern gekaufte Produkte. Die Garantiedauer der über Zendures Crowdfunding-Kampagnen (Kickstarter, Indiegogo usw.) bestellten Produkte kann unterschiedlich ausfallen. Weitere Informationen entnehmen Sie bitte der Dokumentation Ihres Produktes.

HINWEIS: DIESE GARANTIERICHTLINIE IST NUR AUF ZENDURE-PRODUKTE BESCHRÄNKT. FALLS ZUSATZTEILE ODER ERWEITERUNGSGERÄTE VON ZENDURE MITGELIEFERT WERDEN, BEACHTEN SIE BITTE DIE GARANTIEBEDINGUNGEN DES JEWEILIGEN HERSTELLERS.

Die effektive Garantiedauer beginnt mit dem Kaufdatum des Produktes entsprechend den Angaben auf einer geeigneten Rechnung, einem Kaufbeleg oder einer Abrechnung. Damit wir Ihren Einkauf prüfen und Ihnen besser zu Diensten sein können, bitten wir Sie eventuell um die Übermittlung von Daten zu Ihrer Bestellung (Kaufbeleg mit Kaufdatum, Bestellnummer und Name des Händlers), Ihrer Garantiekarte und, falls zutreffend, der Seriennummer Ihres Produktes.

Garantieausschlüsse

Bei Schäden in Verbindung mit den nachstehend aufgelisteten Ursachen werden keine Garantieansprüche anerkannt oder genehmigt. Ansprüche in Verbindung mit Defekten, die durch folgende Faktoren verursacht wurden, sind nicht durch die Garantieverpflichtungen von Zendure abgedeckt.

1. Kaufbeleg kann nicht vorgezeigt werden
2. Höhere Gewalt (Sturmschäden, Blitzschlag, Überspannung, Feuer, Gewitter, Überschwemmung; gesellschaftliche Ursachen, wie Krieg, Unruhen, Regierungsinterventionen, Streiks, Embargos, Marktbedingungen usw.)
3. versehentliche Beschädigung, Missbrauch, falscher Gebrauch, nicht bestimmungsgemäßer Gebrauch, normale Abnutzung, Diebstahl, Verlust oder Konfiszierung
4. Unsachgemäße Anwendung von elektrischer Versorgungsspannung, Strom und/oder Frequenz
5. Unsachgemäße Installation, Bereitstellung, Inbetriebnahme, Konfiguration oder Bedienung (entgegen der Anweisung in der mit jedem Produkt gelieferten Installationsanleitung).
6. Unangemessene Belüftung und Luftzirkulation, die zu unzureichender Kühlung und unzureichender natürlicher Belüftung führen
7. Modifikationen an einem Teil des Produktes
8. Unautorisierte Reparaturversuche
9. Produkte, deren Aufkleber oder Aufdruck mit Seriennummer entfernt, unkenntlich gemacht oder manipuliert wurde
10. Von unautorisierten Händlern/Einzelhändlern erworbene Produkte
11. Kostenlose Produkte/Prämien/Geschenke
12. Produkte, die außerhalb der Kaufregion verwendet werden, und Produkte, die in Regionen versendet werden, die für den Kurier oder Frachtdienstleister nicht leicht zugänglich sind, wie bspw. das Ausland oder entlegene Inseln.
13. Kosmetische oder oberflächliche Defekte, Dellen, Abdrücke oder Kratzer, die sich nicht auf die ordnungsgemäße Funktionsweise des Produktes auswirken
14. Diese eingeschränkte Garantie deckt keine Akkuzellen oder Produkte mit Akkuzellen ab, sofern Sie den Akku nicht innerhalb von sechzig (60) Tagen nach Erhalt des Produktes und nachfolgend mindestens einmal alle 3 Monate aufladen. Bei Nichtbefolgung erlischt die Garantie für die Akkuzelle und alle verbundenen Schäden oder Störungen.
15. Unsere Garantien sind nicht von Endnutzer zu Endnutzer übertragbar.

Darüber hinaus überschreiten diese eingeschränkte Garantie und relevante Services nicht die ursprünglichen Kosten des Zendure-Produktes.

Bitte beachten Sie, dass sich diese Garantiebedingungen ohne Ankündigung ändern könnten. Das Zendure-Kundendienstteam behält sich das Recht vor, nach eigenem Ermessen eine abschließende Entscheidung bezüglich der Berechtigung zur Inanspruchnahme des Garantieservices zu treffen und die geeignete Abhilfe, die Austausch, Reparatur oder Erstattung beinhalten kann, festzulegen.

Wie beantragen Sie Ihren Garantieanspruch

Schritt 1

Nehmen Sie Ihre Garantie über einen der nachstehenden Kanäle in Anspruch:

1. www.zendure.com
2. E-Mail an support-eu@zendure.com
3. Zendure-Apps

Schritt 2

Bitte bereiten Sie Dokumentation oder ein kurzes Video mit den folgenden Informationen vor:

1. Bestellnummer
2. Kaufbeleg
3. Seriennummer
4. Visuelle Darstellung des Defekts (Video oder Bild eingeschlossen)
5. E-Mail-Adresse
6. Telefonnummer für Kontakt
7. Anschrift zur Entgegennahme des Austauschartikels

Schritt 3

Das Zendure-Kundendienstteam trifft mit unserem RMA-Bericht eine abschließende Entscheidung bezüglich des Garantieservices. Dies beinhaltet Optionen, wie das Einsenden des Produktes zur Reparatur, die Reparatur vor Ort oder den Austausch.

Schritt 4

Versenden Sie den/die Artikel an Zendure. Vermerken Sie die RMA-Nummer auf dem Versandetikett auf der Außenseite der Verpackung. Schreiben Sie die RMA-Nummer nicht auf die grüne Kartonschachtel.



Lesen Sie die Bedienungsanleitung der Zendure-App und greifen Sie hier auf den Download-Link zu:
<https://eu.zendure.com/pages/download-center>

DISCLAIMER

Read all safety guidelines, warnings and other product information in this manual carefully, and read any labels or stickers attached to the product before using. Users take full responsibility for the safe usage and operation of this product. Familiarize yourself with relevant regulations in your area. You are solely responsible for being aware of all relevant regulations and using Zendure products in a way that is compliant. Keep this manual for future reference.

CONTENTS

- 1. Before You Begin**
- 2. Specifications**
- 3. Safety Guidelines**
 - 3.1 Usage
 - 3.2 FCC STATEMENT
 - 3.3 EC DECLARATION OF CONFORMITY
- 4. Important Tips**
- 5. Getting Started**
 - 5.1 What's in The Box
 - 5.2 Product Overview
 - 5.3 Installation
 - 5.3.1 Installation Steps Overview
 - 5.3.2 Installation Tools
 - 5.3.3 Disconnection
 - 5.3.4 Install Smart PV Hub
 - 5.3.5 Install Microinverter
 - 5.3.6 Stack AB1000
 - 5.3.7 Connect with Cables
 - 5.3.8 Download the Zendure App
 - 5.3.9 Disconnection of SolarFlow

1. Before You Begin

The information contained herein is subject to change without notice. For the latest version, please visit <https://zendure.com/pages/download-center>.

2. Specifications

SolarFlow system include Smart PV Hub and Add-on battery AB1000. SolarFlow and Microinverter constitute a small grid-connected PV energy storage system, which aims to help users to save electricity bills. This product cannot be used during power outages.

Name	Smart PV Hub 1200 Controller
Model	ZDSPVH1200
Weight	≈ 4.7 kg
Dimensions (L*W*H)	363×246×64 mm
Wireless Type	Bluetooth, 2.4GHz Wi-Fi,
IP Level	IP65
Warranty	10 Years
PV Input	
Recommended Input Power	210-550W each
Maximum Input DC Voltage	60V
MPPT Voltage Range	16-48V
MPPT Full Power Voltage Range	31-48V
Min DC Input Voltage	16V
Max Input Current	2*13A
Number of MPPT	2
AB1000 Input	
Max Input Power	1200W
Max Input Current	25A
Rate Voltage	48V
Charging AB1000	
Max Input Power	800W
Max Input Current	16.6A
Voltage Range	42-54V
Output to Microinverter	
Recommended Microinverter's Power	400-1200W
Rated Output Power	1200W
Max Microinverter Output Power	1200W
Rated Output Current	30A
Nominal Voltage Range	16-60V
Efficiency	
Output Efficiency	98%
MPPT Efficiency	99%
Working Temperature (° C)	-20-45°C

Name	Add-on Battery AB1000
Model	ZDAB1000
Weight	≈ 11.5kg
Dimensions	350×200×186.5mm
Capacity	960Wh/48V
Type	LiFePO4
Output Power	1200W Max
Input Power	800W Max
Max Extend Number of Battery	4
Max Extend Capacity	3840Wh
IP Level	IP65
Color	Gray
Charging Temperature	0-45°C
Discharging Temperature	-20-45°C
Warranty	10 Years

Smart PV Hub controller doesn't include a battery pack, and the battery needs to be purchased separately. For more information about battery AB1000, please check the user manual of AB1000 .

3. SAFETY INSTRUCTION

3.1 Usage

1. Please check whether SolarFlow is damaged, cracked, liquid leakage, heat or other abnormalities or cables are damaged before operating. If any, please stop using the product immediately and contact our customer service.
2. Keep a distance of 50mm between Smart PV Hub and other objects.
3. During the operation of the solar energy system, avoid direct sunlight to prevent the SolarFlow system from overheating. Do not place the SolarFlow near any heat source.
4. Do not use around strong static electricity or magnetic fields.
5. It is prohibited to place the equipment in an environment with flammable, explosive gas, or smoke. Since SolarFlow relies on the shell to dissipate heat, over-temperature of the shell will lead to damage.
6. Do not attempt to replace the internal components of the equipment by any unauthorized personnel.
7. Please install the product according to our user manual to avoid damage to the product or injury to other people.
8. Ensure before finishing installation, the solar cable, the Microinverter cable to home grid are disconnected.
9. Ensure that Smart PV Hub and Microinverter are installed firmly to avoid accidents and product damage caused by dropping.
10. SolarFlow has a protection level of IP65, so the product cannot be immersed in liquids. If the product accidentally falls into water during use, please place it in a safe and open area and keep it away until it is completely dry. The dried product should not be used again and should be properly disposed of according to the disposal guidelines in this manual.
11. Please ensure proper ventilation while in use, inadequate ventilation may cause permanent damage to the equipment.
12. Do not place anything on the top of SolarFlow, please install it where people cannot touch it.

13. Do not move or shake the unit while operating as vibrations and sudden impacts may lead to poor connections to the hardware inside.
14. Case of fire, only a dry powder fire extinguisher is suitable for the product.
15. Only clean the ports with a dry cloth.
16. Keep out of reach of children and pets.
17. For safety purposes, please use only the original charger and cables designed for the equipment. We are not liable for damage caused by third-party equipment and may render your warranty invalid.

3.2 FCC STATEMENT

1. This device complies with Part 15 of the FCC Rules. Operation is subject to the following two conditions:
 - (1) This device may not cause harmful interference, and
 - (2) This device must accept any interference received, including interference that may cause undesired operation.
2. any Changes or modifications not expressly approved by the party responsible for compliance could void the user's authority to operate the equipment.

NOTE:

This equipment has been tested and found to comply with the limits for a Class B digital device, pursuant to Part 15 of the FCC Rules. These limits are designed to provide reasonable protection against harmful interference in a residential installation. This equipment generates uses and can radiate radio frequency energy and, if not installed and used in accordance with the instructions, may cause harmful interference to radio communications. However, there is no guarantee that interference will not occur in a particular installation. If this equipment does cause harmful interference to radio or television reception, which can be determined by turning the equipment off and on, the user is encouraged to try to correct the interference by one or more of the following measures:

- Reorient or relocate the receiving antenna.
- Increase the separation between the equipment and receiver.
- Connect the equipment into an outlet on a circuit different from that to which the receiver is connected.
- Consult the dealer or an experienced radio/TV technician for help.

FCC Radiation Exposure Statement

This equipment complies with FCC radiation exposure limits set forth for an uncontrolled environment. This equipment should be installed and operated with minimum distance 20cm between the radiator & your body.

3.3 EC DECLARATION OF CONFORMITY

ZENDURE TECHNOLOGY CO., LIMITED declares that the SolarFlow product (Smart PV Hub and Add on battery AB1000) complies with directive 2014/53/EU (RED) , 2011/65/EU(RoHS) , 2015/863/EU(RoHS) .

The full text of the Declaration of Conformity is available at the following web address : <https://zendure.de/pages/download-center>



Declaration of conformity

The EU Declaration of Conformity can be requested at the address : <https://zendure.de/pages/download-center>



Disposal

Disposal of packaging. Dispose of the packaging separately by type. Dispose of cardboard and paper in the waste paper collection. Foils for recycling collection.



Dispose of old equipment (applies in the European Union and other European countries with separate collection (waste collection))

Old equipment must not be disposed of in household waste! Every consumer is legally obliged to dispose of old equipment that can no longer be used separately from household waste, for example at a collection point for recyclables.

To ensure proper recycling and avoid negative impact on the environment, electronic devices must be taken to a collection point in their community or district. For this reason, electronic devices are marked with the symbol shown here.



Batteries and accumulators must not be disposed of in household waste! As a consumer, you are legally obliged to dispose of all batteries and accumulators, regardless of whether they contain pollutants or not, at a designated collection point. To be delivered to the collection point in your community/city or to the trade, so that they can be disposed of in an environmentally friendly way.

Marked with: Cd = Cadmium, Hg = Mercury, Pb = Lead. Return your product with built-in battery only in a discharged state to your collection point!

4. Important Tips



The solar PV system is grid-tied. Please check if it is allowed in your area. Depending on the region, official approval may be required before or after installation.



Smart PV Hub and AB1000 should be protected from direct sunlight to prevent rapid temperature increase.



Please check the accessories before installation, some accessories need to be purchased separately.



After the installation, please first download the Zendure App to check electricity produced and set the power to the Mroinverter.



After SolarFlow installation, it will take about 5 minutes before it can be connected to the grid, and the data will be synchronized to the Zendure App within 20 minutes.



Before setting the output to Mroinverter, please confirm the rated power of your Mroinverter, the output to Mroinverter should not be greater than the rated power of your Mroinverter.



Please turn off the device (press and hold the IoT button on Smart PV Hub for 6 seconds) for removing or installing battery AB1000.

5. Getting Started

5.1 What's in The Box

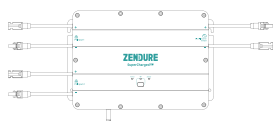

1* Smart PV Hub

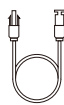

4* Solar Cable 3m

1* Battery Cable
1.5m2* Microinverter
Cable 0.6m6* Mounting Screws
M4.7*39mm

1* Aerial



2* Flat Washeret



User Manual

1. Solar Cable: Used for solar panels connection.
2. Battery Cable: Used for AB1000 connection.
3. Microinverter Cable: Used for Microinverter connection.
4. Mounting Screws: Hooking up Smart PV Hub and Microinverter.
5. Flat Washeret: Used to fixed the Microinverter.

Accessory Pack

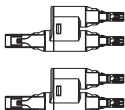
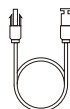
A Set of MC4 Y connectors
1-to-22* Microinverter Cable
0.6m

5.2 Product Overview

Button:

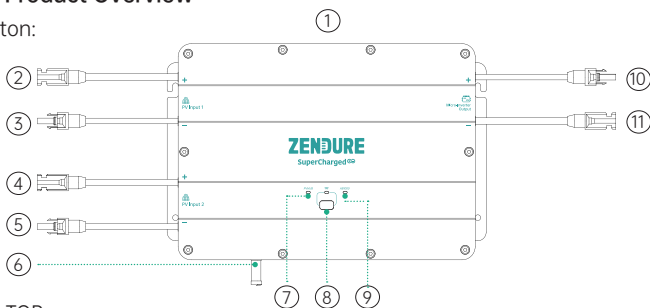

- ① TOP
- ② MC4 Connector PV Input 1 positive electrode
- ③ MC4 Connector PV Input 1 negative electrode
- ④ MC4 Connector PV Input 2 positive electrode
- ⑤ MC4 Connector PV Input 2 negative electrode
- ⑥ Aerial
- ⑦ PV Hub Status Indicator
- ⑧ IoT Button & Indicator
- ⑨ AB1000 Status Indicator
- ⑩ MC4 Connector Microinverter Output positive electrode
- ⑪ MC4 Connector Microinverter Output negative electrode

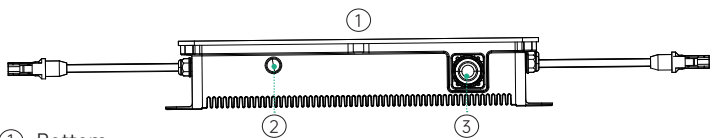

- ① Bottom
- ② Aerial Port
- ③ Battery Port

IoT Connection: After Smart PV Hub is powered on, the IoT indicator starts to flash rapidly, and the device automatically enters the IoT connection. Users can directly connect to IoT on Zendure App.

Tips:

- After the device is bound to Zendure Apps, when SolarFlow is turned on again, the IoT indicator light flashes slowly until it can communicate with the Zendure App.
- If you want to re-bind the account and reset the IoT connection, please press and hold the IoT button for 3 seconds to start the IoT connection.
- Turn On SolarFlow System: Press and hold the IoT button 2 seconds to turn on Smart PV Hub & AB1000.
- Turn Off SolarFlow System: Press and hold the IoT button 6 seconds to turn off Smart PV Hub & AB1000.
- Turn Off IoT: Press and hold the IoT button 1 seconds to turn off IoT.
- Smart PV Hub & AB1000 Hardware Reset: Press and hold the IoT button 10 seconds to reset Smart PV Hub & AB1000.

Tips:

- Both Solar panels and AB1000 power supply can wake up Smart PV Hub.
- To protect the battery, AB1000 will be turned off at the factory, so please activate the battery by turning on SolarFlow for the first time (press and hold the IoT button for 2 seconds).
- Before unplugging a connection, please turn off SolarFlow (Press and hold the IoT button 6 seconds).

Operation Guidelines:

Tips:

The working process of SolarFlow as follows:

First the Smart PV Hub powered on, then it will enter the working state (the Smart PV Hub indicator will lit green), second the IoT function will be awakened, and the device will directly enter Wi-Fi connecting state (the IoT indicator flashes green), and finally, the Smart PV Hub will send a signal to activate A1000 (the AB1000 indicator flashes green for 2 seconds before entering a steady state).

Operation Guidelines:

Item	Item	How To	LED Indicator
Smart PV Hub	Power ups	Connect PV or AB1000	Smart PV Hub indicator lits green
	Power outage	Disconnect PV or AB1000	All indicators not be lit
	start IoT Connection	After Smart PV Hub Power ups	IoT indicator flashes green slowly
	IoT Connecting	After Smart PV Hub power ups	IoT indicators flashes green
	Finishing IoT Connection	/	IoT indicator lits green
	Reset IoT Connection	Press and hold IoT Tutton for 3 seconds	IoT indicators flashes green
	Turn off IoT	Press and hold the IoT button 1 seconds	IoT indicators ot be lit
	Turn on IoT	Press and hold the IoT button 1 seconds	IoT indicators flashes green
	overvoltage reminding / overcurrent reminding / short circuit reminding / error reminding	Please stop using immediately, check the detailed error information in Zendure APP, and contact customer service	Smart PV Hub Indicator flashes red
AB1000	AB1000 connection	After Smart PV Hub Power ups	AB1000 indicator flashes green for 2s and then stays lit green
	AB1000 recharging	/	AB1000 indicator flashes green
	AB1000 battery left capacity	Display on Zendure App,Download the Zendure App and bind Solar Flow	/
	low power reminding	Display on Zendure App,Download the Zendure App and bind Solar Flow	AB1000 indicator lit red
	Low temperature warning	Waiting the temperature is normal before using	AB1000 indicator flashes red
	high temperature warning		
	overvoltage reminding / overcurrent reminding / short circuit reminding / error reminding	Please stop using immediately, check the detailed error information in Zendure APP, and contact customer service	AB1000 indicator lit red
Turn on SolarFlow	Press and hold the IoT button 2 seconds	<ul style="list-style-type: none"> Smart PV Hub indicator lits green IoT indicator flashes green AB1000 indicator flashes green for 2s and then stays lit green 	
Turn off SolarFlow	Press and hold the IoT button 6 seconds	All indicators not be lit	
Smart PV Hub & AB1000 Hardware Reset	Press and hold the IoT button 10 seconds	/	
Smart PV Hub & AB1000 OTA	Download the Zendure App to OTA	/	

Tips:

- Choose one of bluetooth or Wi-Fi on Zendure App, Wi-Fi is preferred .

5.3 Installation

- If you wish to verify and commission your solar system immediately, complete the installation when the weather is sunny.
- It is recommended that at least two people participate in the installation.
- Please remember whether connecting or disconnecting Smart PV Hub with AB1000, solar panels or Microinverters. make sure SolarFlow is turned off by pressing and hold the IoT button for 6 seconds.

5.3.1 Installation Steps Overview

- Disconnect the solar panel, Microinverter and the home grid
- Install Smart PV Hub
- Install Smart Microinverter
- Find a place to stack AB1000
- Connect the top one AB1000 to the Smart PV Hub
- Connect the Microinverter to home grid
- Connect the solar panels to the Smart PV Hub
- Scan the QR code and download the Zendure app. Follow the instructions of the app to set up device. After 20 minutes, you will get the SolarFlow power storage system's data on your Zendure app.

Tips:

According to the government's regulations and to ensure safety, the Microinverter can only start working after connecting to a powered grid for 5 minutes. To improve the accuracy of the data, the system will verify and validate it for 15 minutes before showing it on the app.

5.3.2 Installation Tools

Tips: Before installation, please check all accessories and prepare the following tools (tools are not included in the purchase)

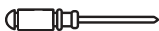

Phillips Screwdriver



Hexagon Wrench



Work Gloves

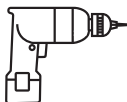

Electric Drill



Marker Pen



Tape Measure

5.3.3 Disconnection

Tips: The method of disassembly is subject to the instructions of the Microinverter, and please confirm the warranty terms of the microinverse before disassembly.

If you have installed the balcony solar system, you need to disconnect it according to the following steps:

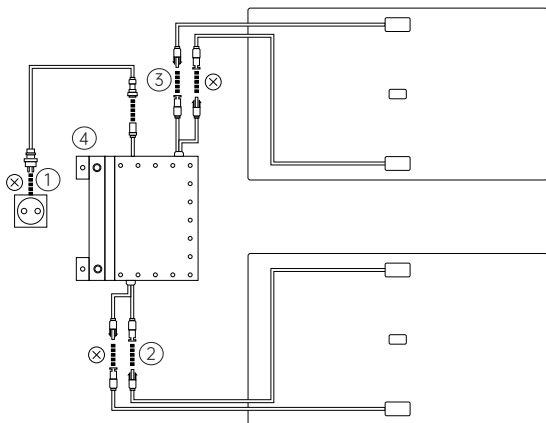

- ① Unplug the cables of the Microinverter and the home grid.
 - ② Only unplug the cables of the first solar panel and the Microinverter.
- Tips: The installation of the solar panel does not need to be moved unless you want to change the location.
- ③ The same way to unplug the cables of the second solar panel and the Microinverter.
 - ④ Unscrew the mounting screws of the Microinverter, remove the Microinverter fixed on the solar panel or metal bracket.

Tips: Ensure that the state after disconnection is as shown in following figure.

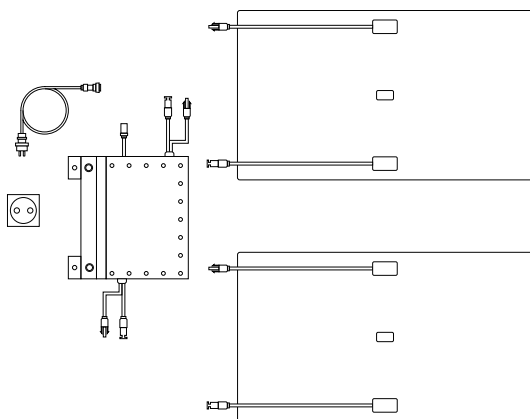

5.3.4 Install Smart PV Hub

Tips:

- Please install the Smart PV Hub in a place out of direct sunlight.
- The length of our solar cables are 3 meter, so before confirming the location of the Smart PV Hub's installation, please measure the distance from MC4 connector of solar panel to MC4 connector of Smart PV Hub.

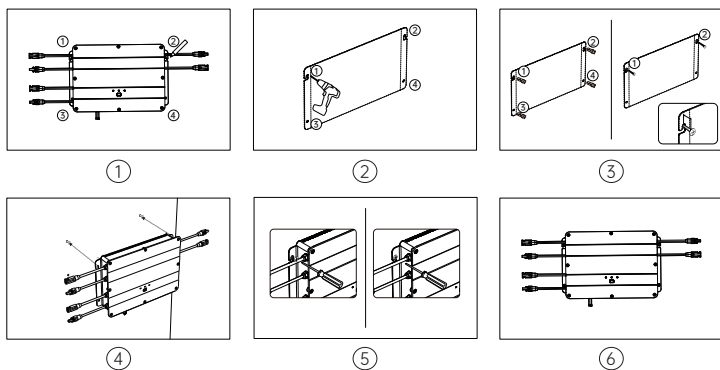

- ① Mark Location, Find a wall you plan to install, one person fixes the Smart PV Hub on the wall with his hands, and the other person marks the positions of the four screw holes of the Smart PV Hub with a marker.
- ② Drilling, drill four diameter 8mm mounting holes at the four marked positions.
- ③ Installing screws, first Respectively Install the yellow plastic expansion screw tube into the 4 holes which step 3 drilling, then screw 2/3 of the ① & ② screws into the yellow plastic expansion tube.
- ④ Hang Smart PV Hub, please hang the Smart PV Hub on exposed part of the screw ① & ② .
- ⑤ One person fixes the Smart PV Hub with both hands, and the other one screws the rest of ① & ② screw into the wall completely.
- ⑥ Install another two screws, screw 3 and 4 into the yellow plastic expansion tube and completely into the wall. In this way, you have completed the installation of Smart PV Hub.

5.3.5 Install Microinverter

Tips: The method of assembly is subject to the instructions of the Microinverter.

- In order to less connections, it is recommended that Microinverter is installed between Smart PV Hub and home socket, close to the PV Hub.
- Ensure a distance of at least 50mm between the Smart PV Hub and the Microinverter to dissipate heat.

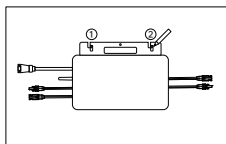

①

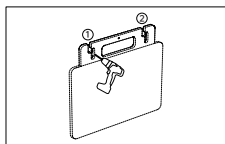

②

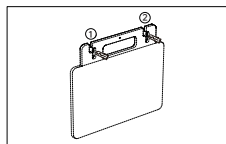

③

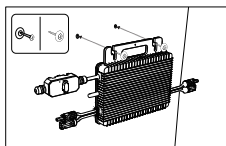

④

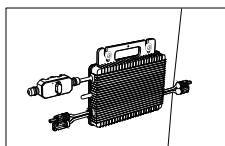

⑤

- ① Mark Location, Find a position next to Smart PV Hub, one person fixes the Microinverter on the wall with his hands, and the other person marks the positions of the two screw holes of the Microinverter with a marker.
- ② Drilling, drill two diameter 8mm mounting holes at the two marked positions.
- ③ Installing yellow plastic expansion tube of screws, Respectively Install the yellow plastic expansion screw tube into the two holes which step 3 drilling.
- ④ Installing Microinverter, One person fixes the Microinverter with both hands on the wall and align the hole drilling in step 3, then put the flat Washers on the screws, at last screw ① & ② screws with flat Washer into the yellow plastic expansion tube .
- ⑤ Tighten the screws, screws the rest of ① & ② screw into the wall completely. Then you also have completed the installation of Microinverter.

5.3.6 Stack AB1000

Before stacking AB1000, please pay attention to the note on the top of AB1000

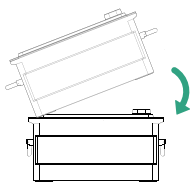

①

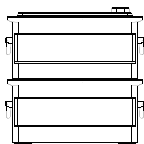

②

- ① Remove the plastic protective covers on the connection port ,then please align the left side first.
- ② Slowly insert the battery connection port.

5.3.7 Connect with Cables

Tips: Before connecting cable, please make sure that the product is turned off (press and hold IoT button for 6 seconds).

Cable Connection For 1-in-1 Microinverter

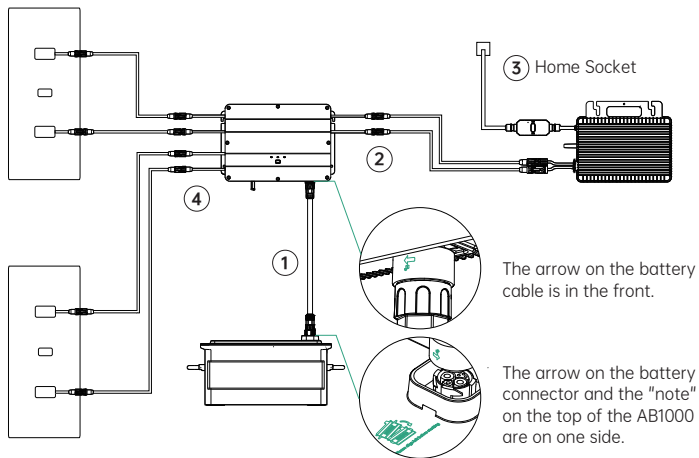

- ① Connect AB1000 to Smart PV Hub with the battery cable, The terminals of battery cable can be self-locking, when you hear a click, you have inserted the battery cable well.
- ② Connect Smart PV Hub to Mroinverter with Mroinverter cable.
- ③ Connect the Mroinverter to the home socket with your original cable.
- ④ Connect the solar panel to Smart PV Hub.

Tips: You must connect AB1000 first and then connect the solar panels.

Cable Connection For 2-in-1 Microinverter

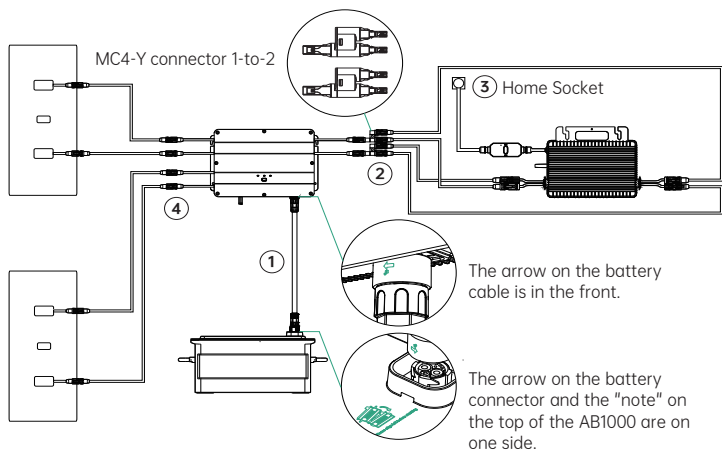

- ① Connect AB1000 to Smart PV Hub with the battery cable, The terminals of battery cable can be self-locking, when you hear a click, you have inserted the battery cable well.
- ② Connect Smart PV Hub to Mroinverter, first connect the "1 to 2 MC4 connector" to Smart PV Hub, then connect to the Mroinverter with Mroinverter cable and another 2 MC4 expand cables.
- ③ Connect the Mroinverter to the home socket with your original cable.
- ④ Connect the solar panel to Smart PV Hub.

Tips:

- You must connect AB1000 first and then connect the solar panels.
- After completing the connection, please turn on SolarFlow (press the IoT button for 1 second).

5.3.8 Download the Zendure app

The Zendure App gives users the ability to allocate the power to AB1000 and home grid and monitor power generation, the power to Microinverter can be set in a range of 100-1200W.

Read the Zendure App user guide and access the download link here:

<https://zendure.com/pages/download-center>.



Privacy Policy

By using Zendure Products, Applications and Services, you consent to the Zendure Terms of Use and Privacy Policy, which you can access via the "About" section of the "User" page in the Zendure App

* Add device and Update to the latest firmware version

Using the device for the first time, you need to update the firmware via the Zendure App. More information, please check the Zendure App user guide.

* Set the power to the Mroinverter

The maximum solar input power of SolarFlow system is 800W, you can set the power to Mroinverter, and the excess power will be automatic stored in the battery. For example:

If the total solar input is 800W, you set 200W to Mroinverter, and then there will be 600W input AB1000.

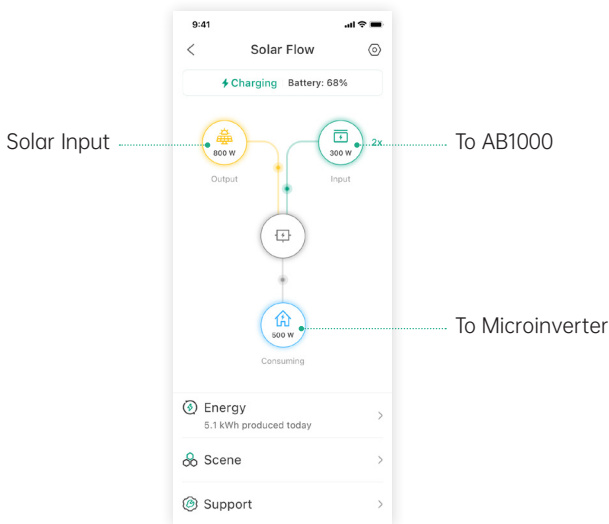

Tips:

- It takes a period of time for the system to grid connection, and it takes about 20 minutes to synchronize data to Zendure App, so after the installation, please wait 20 minutes before going to the APP settings.
- It is recommended that you as much as possible store in the battery during the day except for basic power consumption. The way to know the basic power consumption as follow:
 1. Calculated the device consumption you always run during the day or 24 hours a day, such as refrigerators, routers and standby devices.
 2. Go to the meter box right before you go to bed, write down your current meter reading and the time. As soon as you get up, you write down the meter reading and the time. You can calculate your base load from consumption and elapsed time.
 3. You can use a measuring socket that you plug between the socket and the power consumer. To calculate the base load, you collect the wattage consumed from all the devices that are constantly running (including standby) and add up the values.

5.3.9 Disconnection of SolarFlow

Tips: Before disconnecting, please turn off SolarFlow (Press and hold the IoT button 6 seconds to turn off)

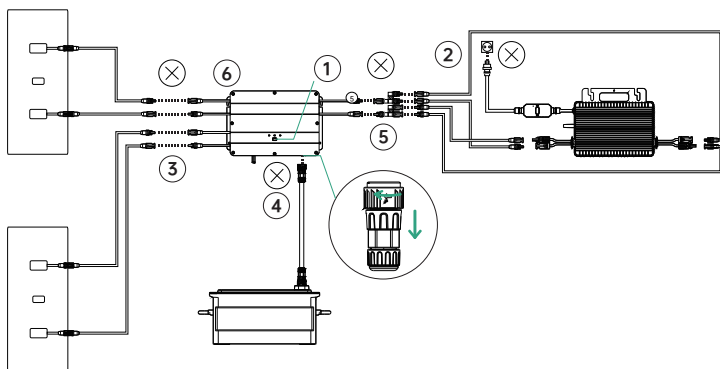

- ① First turn off the AB1000 and Smart PV Hub(Press and hold the IoT button 6 seconds)
- ② Disconnection of home grid,un plug the cables of Mroinverter and home shuko.
- ③ Disconnection of solar panels,unplug the cables of the two solar panels and Smart PV Hub.
- ④ Disconnection of AB1000,Unplug the cables of Smart PV Hub and AB1000.
- ⑤ Disconnection of m Mroinverter,unplug the cables of Mroinverter and Smart PV Hub.
- ⑥ Unscrew the mounting screws of Smart PV Hub and Mroinverter, remove Smart PV Hub and Mroinverter from the wall.

Tips: During the disassembly, please pay attention to storing and keeping all the parts for re-installation.

ZENDURE

SuperCharged[®]



Thank you for choosing Zendure to handle your charging needs. In order to serve you better, please fill out the information below and retain this card for your reference.

User's Information

User's Name: _____

Contact Telephone: _____

Postal Address: _____

E-mail: _____

Product Information Product Model:

Purchase Date: _____

Store Name and Order ID: _____

Product Serial Number: _____

Within the warranty period, you can enjoy return, exchange, and repair services in accordance with these policies.

Warranty Period

The warranty periods for our products are as follows:

Product	Base Warranty	Warranty Extension*	Total Warranty
SuperBaseV/Satellite Battery/Smart Home Panel	3 Years	2 Years	5 Years
400W Solar Panel/320W Solar Panel/Mobile EV Charger/All SuperBase V related accessories	3 Years	N/A	3 Years
SuperBase Pro/SuperBase M	2 Years	1 Year	3 Years
200W Solar Panel/ All SuperBase Pro and SuperBase M related accessories	2 Years	N/A	2 Years
Power banks	2 Years	N/A	2 Years
Smart PV Hub and AB1000	10 Years	N/A	10 Years
PV Hub accessories, solar cables, battery cables and micro inverter cables	1 Year	N/A	1 Year

* A Warranty Extension is offered for some of our products. To receive a warranty extension, you'll need to register your product in the Zendure app, and there may be additional costs or other conditions involved.

The table above indicates the warranty periods for products purchased from Zendure or its retail partners. Warranty periods for products ordered through Zendure's crowdfunding campaigns (Kickstarter, Indiegogo, etc.) may differ. Please review your product's documentation for more information.

NOTE: THIS WARRANTY POLICY IS LIMITED TO ZENDURE PRODUCTS ONLY. IN THE CASE OF ANCILLARY PARTS OR ADD-ON DEVICES SUPPLIED BY ZENDURE, PLEASE REFER TO THE WARRANTY TERMS PROVIDED BY THE RELEVANT MANUFACTURER.

The effective warranty period starts from the date of the product's purchase, as indicated on the appropriate invoice, receipt, or billing statement.

To verify your purchase and to better serve you, we may require information about your order (the sales receipt including date of purchase, order ID/number, and the name of the retailer), your warranty card, and when applicable, your product's serial number.

Warranty Exclusions

In the event of damage related to the causes listed below, no warranty claims will be acknowledged or accepted. Claims that relate to defects that are caused by the following factors are not covered by Zendure's warranty obligations.

1. Can not provide proof of purchase
2. Force majeure (storm damage, lightning strike, overvoltage, fire, thunderstorm, flooding; social causes such as war, turmoil, government intervention, strikes, embargoes, market conditions, etc.)
3. Accidental damage, misuse, abuse, non-compliant use, normal wear and tear, theft, loss, or confiscation
4. Improper application of electrical supply voltage, current and/or frequency
5. Improper installation, commissioning, start-up, configuration, or operation (contrary to the guidance detailed in the installation manual supplied with each product)
6. Inadequate ventilation and circulation resulting in insufficient cooling and natural airflow
7. Modifications to any part of the product
8. Unauthorized repair attempts
9. Products whose serial number sticker or imprint has been removed, defaced or tampered with
10. Products purchased from unauthorized dealers/resellers
11. Free products/rewards/gifts
12. Products used outside of the purchasing region, and products that are shipped to areas that are not easily accessible by courier or freight services, such as overseas or remote islands
13. Cosmetic or superficial defects, dents, marks or scratches, which do not influence the proper functioning of the product
14. This limited warranty does not cover any battery cell or product containing a battery cell unless you charge the battery cell within sixty (60) days after receiving the product and subsequently charge it at least once every 3 months. Failure to do so will void the warranty for the battery cell and any associated damage or malfunctions.
15. Our warranties are non-transferable from end user to end user.

Furthermore, this limited warranty and related service will not exceed the original cost of the Zendure product.

Please note that these warranty terms and conditions are subject to change without prior notice. The Zendure Support Team reserves the right to make a final determination regarding warranty service eligibility, and to determine the appropriate solution, which may include replacement, repair, or refund, at its sole discretion.

How to Claim your Warranty

Step 1

Claim your warranty on any channel below:

1. www.zendure.com
2. Email to support-eu@zendure.com
3. Zendure apps

Step 2

Please be prepared with documentation or a short video with the following information:

1. Order number
2. Proof of purchase
3. Serial number
4. Visual proof depicting the defect (include video or photo)
5. Email address
6. Contact telephone number
7. Address for receiving the replacement

Step 3

The Zendure support team will make a final determination regarding warranty service with our RMA report. This may include options such as shipping the product for repair, on-site repair, or replacement.

Step 4

Ship the item(s) to Zendure with your RMA number included on the shipping label on the outside of the packaging. Do not write the RMA number on the green carton box.



Read the Zendure App user guide and access the download link here:
<https://eu.zendure.com/pages/download-center>

DISCLAIMER

Lees aandachtig alle veiligheidsrichtlijnen, waarschuwingen en andere productinformatie in deze handleiding en lees vóór gebruik alle labels of stickers die aan het product zijn bevestigd. Gebruikers dragen de volledige verantwoordelijkheid voor een veilig gebruik en bediening van dit product. Zorg dat u op de hoogte bent van de relevante regelgevingen in uw regio. U bent als enige verantwoordelijk om op de hoogte te zijn van alle relevante regelgevingen en ze na te leven bij het gebruik van de Zendure-producten.

Bewaar deze handleiding zodat u deze later opnieuw kunt raadplegen.

INHOUDSOPGAVE

1. Voordat u begint
2. Specificaties
3. Veiligheidsrichtlijnen
 - 3.1 Gebruik
 - 3.2 FCC-VERKLARING
 - 3.3 EG-VERKLARING VAN CONFORMITEIT
4. Belangrijke tips
5. Aan de slag
 - 5.1 Wat zit er in de doos?
 - 5.2 Productoverzicht
 - 5.3 Installatie
 - 5.3.1 Overzicht installatiestappen
 - 5.3.2 Installatiehulpprogramma's
 - 5.3.3 Loskoppeling
 - 5.3.4 Smart PV Hub installeren
 - 5.3.5 Micro-omvormer installeren
 - 5.3.6 AB1000 stapelen
 - 5.3.7 Aansluiten met kabels
 - 5.3.8 De Zendure-app downloaden
 - 5.3.9 SolarFlow loskoppelen

1. Voordat u begint

De informatie in dit document is onderhevig aan wijzigingen zonder voorafgaande kennisgeving. Ga voor de nieuwste versie naar <https://zendure.com/pages/download-center>.

2. Specificaties

Het SolarFlow-systeem omvat Smart PV Hub en extra batterij AB1000. SolarFlow en Miro-omvormer vormen een via een klein raster verbonden PV-energieopslagsysteem dat erop is gericht gebruikers te helpen te besparen op de elektriciteitsfactuur.

Dit product kan niet worden gebruikt tijdens een stroomuitval.

Naam	Smart PV Hub 1200-controller
Model	ZDSPVH1200
Gewicht	≈ 4,7 kg
Afmetingen (L*B*H)	363×246×64 mm
Draadloos type	Bluetooth, 2.4GHz Wi-Fi,
IP-niveau	IP65
Garantie	10 jaar
PV-ingang	
Aanbevolen ingangsvermogen	Elke 210-550 W
Maximale DC-ingangsspanning	60V
MPPT-spanningsbereik	16-48V
MPPT-spanningsbereik volledige vermogen	31-48V
Min DC-ingangsspanning	16V
Max. ingangsstroom	2*13A
Aantal MPPT	2
AB1000-ingang	
Max. ingangsvermogen	1200W
Max. ingangsstroom	25A
Nominale spanning	48V
AB1000 opladen	
Max. ingangsvermogen	800W
Max. ingangsstroom	16,6A
Spanningsbereik:	42-54V
Uitvoer naar micro-omvormer	
Aanbevolen vermogen micro-omvormer	400-1200W
Nominaal uitgangsvermogen	1200W
Maximaal uitgangsvermogen micro-omvormer	1200W
Nominale uitgangsstroom	30A
Nominaal spanningsbereik	16-60V
Efficiëntie	
Uitgangsefficiëntie	98%
MPPT-efficiëntie	99%
Bedrijfstemperatuur (° C)	-20-45°C

Naam	Extra batterij AB1000
Model	ZDAB1000
Gewicht	≈ 11,5kg
Afmetingen	350×200×186,5mm
Capaciteit	960 Wh/48 V
Type	LiFePO4
Uitgangsvermogen	Max. 1200W
Ingangsvermogen	Max. 800W
Max. aantal uitbreiding batterij	4
Max. uitgebreide capaciteit	3840 Wh
IP-niveau	IP65
Kleur	Grijs
Laadtemperatuur	0-45°C
Ontlaadtemperatuur	-20-45°C
Garantie	10 jaar

Smart PV Hub-controller omvat geen batterijdoos en de batterij moet niet afzonderlijk worden aangeschaft. Raadpleeg de handleiding van de AB1000 voor meer informatie over de AB1000-batterij.

3. VEILIGHEIDSINSTRUCTIE

3.1 Gebruik

- Controleer of de SolarFlow is beschadigd, gebarsten, of er vloeistof lekt, oververhit is, als er andere afwijkingen zijn of als de kabels zijn beschadigd. Als die er zijn, moet u het gebruik van het product onmiddellijk stoppen en contact opnemen met onze klantendienst.
- Bewaar een afstand van 50 mm tussen de Smart PV Hub en andere objecten.
- Tijdens de werking van het zonne-energiesysteem, moet u verhinderen dat direct zonlicht verhindert dat het SolarFlow-systeem oververhit. Plaats de SolarFlow niet in de buurt van een warmtebron.
- Niet gebruiken in de buurt van sterke statische elektriciteit of magnetische velden.
- Het is verboden de apparatuur te plaatsen in een omgeving met brandbaar, explosief gas of rook. Omdat SolarFlow vertrouwt op het schild om warmte te verspreiden, zal een overtemperatuur van het schild schade veroorzaken.
- Probeer de interne componenten van de apparatuur niet te laten vervangen door onbevoegd personeel.
- Installeer het product in overeenstemming met onze handleiding om schade aan het product of lichamelijke letsels te voorkomen.
- Controleer vóór het voltooiën van de installatie, of de zonnekabel en de kabel van de micro-omvormer op het huisnet zijn losgekoppeld.
- Controleer of de Smart PV Hub en micro-omvormer stevig vastzitten om ongevallen en productschade door het vallen van het product te voorkomen.
- SolarFlow heeft een IP65-beschermingsniveau zodat het product niet mag worden ondergedompeld in vloeistoffen. Als u het product tijdens het gebruik per ongeluk in het water valt, plaatst u het in een veilig en open gebied en houdt u het op afstand tot het volledig droog is. Het gedroogde product mag niet worden hergebruikt en moet op de juiste manier worden verwijderd in overeenstemming met de richtlijnen voor het verwijderen van afval in deze handleiding.
- Zorg voor een geschikte ventilatie terwijl het product in gebruik is. Onvoldoende ventilatie kan permanente schade aan de apparatuur veroorzaken.
- Plaats niets bovenop de SolarFlow en installeer het product waar het niet door andere kan worden aangeraakt.

13. Verplaats of schud niet met de eenheid tijdens het gebruik omdat trillingen en onverwachte impact kan leiden tot slechte aansluitingen op de hardware binnenin.
14. In geval van brand is alleen een poederbrandblusser met droog poeder geschikt voor het product.
15. Reinig de poorten uitsluitend met een droge doek.
16. Buiten het bereik van kinderen en huisdieren houden.
17. Omwille van veiligheidsredenen mag u alleen de originele lader en kabels die voor dit apparaat zijn ontworpen, gebruiken. We zijn niet aansprakelijk voor schade die is veroorzaakt door apparatuur van derden en dit kan uw garantie ongeldig maken.

3.2 FCC-VERKLARING

1. Dit apparaat voldoet aan Deel 15 van de FCC-regels. Gebruik is onderworpen aan de volgende twee voorwaarden:
 - (1) Dit apparaat mag geen schadelijke storingen veroorzaken, en
 - (2) Dit apparaat moet elke ontvangen storing aanvaarden, met inbegrip van storing die ongewenste werking kan veroorzaken.
2. Alle wijzigingen of aanpassingen die niet uitdrukkelijk zijn goedgekeurd door de partij die verantwoordelijk is voor de naleving, kunnen de bevoegdheid van de gebruiker om het apparaat te bedienen nietig verklaren.

OPMERKING:

Deze apparatuur is getest en voldoet aan de beperkingen voor een digitaal apparaat klasse B, volgens deel 15 van de FCC-regels. Deze beperkingen zijn ontwikkeld om een redelijke beveiliging te bieden tegen schadelijke storingen in een residentiële installatie. Dit apparaat genereert, gebruikt en kan radiofrequente energie uitstralen en kan, indien niet geïnstalleerd en gebruikt in overeenstemming met de instructies, schadelijke storing veroorzaken in radiocommunicatie. Er is echter geen garantie dat er geen storingen zullen optreden in een specifieke installatie. Als dit apparaat toch schadelijke storingen veroorzaakt in de radio- of televisieontvangst, wat kan worden vastgesteld door het apparaat uit en in te schakelen, wordt de gebruiker aangemoedigd te proberen de storing op te lossen met een of meer van de volgende maatregelen:

- Wijzig de richting van de ontvangstantenne of verplaats de antenne.
- Vergroot de afstand tussen de apparatuur en de ontvanger.
- Sluit het apparaat aan op een stopcontact op een ander circuit dan dat waarop de ontvanger is aangesloten.
- Raadpleeg de leverancier of een ervaren radio/tv-technicus voor hulp.

FCC-verklaring inzake blootstelling aan stralen

Dit apparaat voldoet aan de FCC-beperkingen betreffende blootstelling aan stralen, die werden opgesteld voor een niet-gecontroleerde omgeving. Dit apparaat moet worden geïnstalleerd en gebruikt met een minimumafstand van 20 cm tussen de zender en uw lichaam

3.3 EG-VERKLARING VAN CONFORMITEIT

ZENDURE TECHNOLOGY CO., LIMITED verklaart dat het SolarFlow-product (Smart PV Hub en extra batterij AB1000) voldoet aan richtlijn 2014/53/EU (RED), 2011/65/EU (RoHS), 2015/863/EU (RoHS).

De volledige tekst van de verklaring van conformiteit is beschikbaar op het volgende webadres: <https://zendure.de/pages/download-center>



Verklaring van conformiteit

De EG-verklaring van conformiteit kan worden aangevraagd op het adres: <https://zendure.de/pages/download-center>



Afvalverwijdering

Verwijdering van verpakking. Gooi de verpakking afzonderlijk weg volgens type.

Gooi karton en papier weg bij de inzameling van oud papier.

Folieverpakking voor recycling.



Gooi oude apparatuur (van toepassing in de Europese Unie en andere Europese landen met een afzonderlijke inzameling (afvalverzameling)) weg. Gooi oude apparatuur niet weg bij huishoudelijk afval! Elke consument is wettelijk verplicht om oude apparatuur die niet langer afzonderlijk kan worden gebruikt, te verwijderen, bijvoorbeeld bij een inzamelpunt voor recyclebare materialen.

Om een correcte recycling te garanderen en een negatieve invloed op het milieu te vermijden, moeten elektronische apparaten naar een inzamelpunt worden gebruikt in uw gemeente of district. Omwille van deze reden moeten elektronische apparaten worden gemarkeerd met het hier weergegeven symbool.



Batterijen en accumulators mogen niet worden weggegooid bij huishoudelijk afval! Als consument bent u verplicht om alle batterijen en accumulators weg te gooien op een aangewezen inzamelpunt, ongeacht of ze al dan niet vervuilende stoffen bevatten. U moet ze afleveren bij het inzamelpunt in uw gemeente/stad of aan een handelaar, zodat ze op een milieuvriendelijke manier kunnen worden verwijderd.

Gemarkeerd met: Cd = Cadmium, Hg = Kwik, Pb = Lood. Breng uw product met ingebouwde batterij alleen in een ontladen status terug naar uw inzamelpunt!

4. Belangrijke tips



Het PV-zonne-energiesysteem is gekoppeld aan een rooster. Controleer of het is toegestaan in uw gebied. Afhankelijk van de regio kan de officiële goedkeuring vereist zijn voor of na de installatie.



Smart PV Hub en AB1000 moeten worden beschermd tegen direct zonlicht om een snelle temperatuurverhoging te voorkomen.



Controleer de accessoires vóór de installatie. Sommige accessoires moeten afzonderlijk worden aangeschaft.



Download na de installatie eerst de Zendure-app om de geproduceerde elektriciteit te controleren en stel het vermogen in op de micro-omvormer.



Na de SolarFlow-installatie zal het ongeveer 5 minuten duren voordat deze kan worden verbonden met het raster. De gegevens worden binnen de 20 minuten gesynchroniseerd met de Zendure-app.



Voordat u de uitvoer naar de micro-omvormer instelt, controleert u het nominaal vermogen van uw micro-omvormer. De uitgang van de micro-omvormer mag niet groter zijn dan het nominale vermogen van uw micro-omvormer.



Schakel het apparaat uit (houd de IoT-knop op de Smart PV Hub 6 seconden ingedrukt) voordat u de batterij AB1000 verwijdert of installeert.

5. Aan de slag

5.1 Wat zit er in de doos?

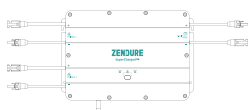

1* Smart PV Hub

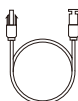

4* zonnekabel 3 m

1* batterijkabel
1,5 m2* micro-
omvormerkabel 0,6m6* montageschroeven
M4.7*39mm

1* antenne

2* platte
sluitring

Gebruikershandleiding

1. Zonnekabel: Wordt gebruikt voor het aansluiten van de zonnepanelen.
2. Batterijkabel: Wordt gebruikt voor het aansluiten van de AB1000.
3. Micro-omvormerkabel: Wordt gebruikt voor het aansluiten van de micro-omvormer
4. Montageschroeven: Smart PV Hub en Micro-omvormer aansluiten
5. Platte sluitring: wordt gebruikt voor het bevestigen van de micro-omvormer

Accessoirepakket

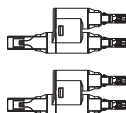
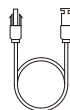
Een set van MC4 Y-connectors
1-tot-22* micro-omvormerkabel
0,6m

5.2 Productoverzicht

Knop:

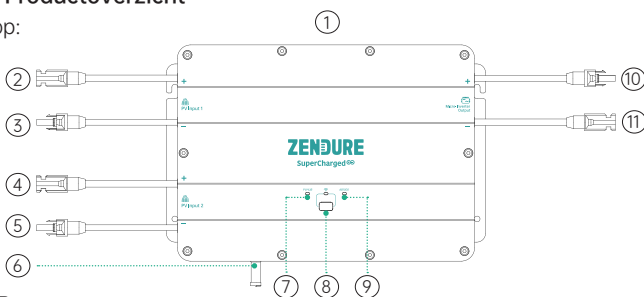

- 1 Boven
- 2 MC4-connector PV-ingang 1 positieve elektrode
- 3 MC4-connector Negatieve elektrode PV-ingang 1
- 4 MC4-connector PV-ingang 2 positieve elektrode
- 5 MC4-connector PV-ingang 2 negatieve elektrode
- 6 Antenne
- 7 Statusindicator PV Hub
- 8 IoT-knop en -indicator
- 9 Statusindicator AB1000
- 10 MC4-connector Positieve elektrode uitgang micro-omvormer
- 11 MC4-connector Negatieve elektrode uitgang micro-omvormer

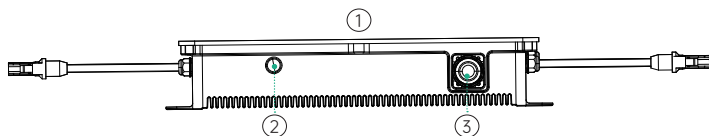

- ① Onderkant
- ② Antenneaansluiting
- ③ Batterijpoort

IoT-aansluiting: Nadat de Smart PV Hub is ingeschakeld, begint de IoT-indicator snel te knipperen en gaat het apparaat automatisch naar de IoT-verbinding. Gebruikers kunnen direct verbinding maken met IoT op de Zendure-app.

Tips:

- Nadat het apparaat is verbonden op Zendure-apps en wanneer SolarFlow opnieuw wordt ingeschakeld, knippert de IoT-indicator langzaam tot het kan communiceren met de Zendure-app.
- Als u de account opnieuw wilt verbinden en de IoT-verbinding wilt resetten, houdt u de IoT-knop 3 seconden ingedrukt om de IoT-verbinding te starten.
- Schakel het SolarFlow-systeem in. Houd de IoT-knop 2 seconden ingedrukt om Smart PV Hub & AB1000 in te schakelen.
- Schakel het SolarFlow-systeem uit: Houd de IoT-knop 6 seconden ingedrukt om Smart PV Hub & AB1000 uit te schakelen.
- Schakel IoT uit. Houd de IoT-knop 1 seconde ingedrukt om IoT uit te schakelen.
- Reset Smart PV Hub & AB1000-hardware: houd de IoT-knop 10 seconden ingedrukt om Smart PV Hub & AB1000 te resetten.

Tips:

- Zowel de zonnepanelen als de AB1000-voeding kunnen de Smart PV Hub activeren.
- Om de batterij te beschermen, wordt de AB1000 uitgeschakeld in de fabriek. Activeer daarom de batterij om SolarFlow voor het eerst in te schakelen (houd de IoT-knop 2 seconden ingedrukt).
- Voordat u een aansluiting loskoppelt, schakelt u SolarFlow uit (houd de IoT-knop op de Smart PV Hub 6 seconden ingedrukt).

Bedieningsrichtlijnen:

Tips:

Het bedrijfsproces van SolarFlow is als volgt:

Nadat de Smart PV Hub is ingeschakeld, gaat deze naar de bedrijfsstatus (de Smart PV Hub-indicator zal groen oplichten), daarna wordt de IoT-functie geactiveerd. Het apparaat gaat dan direct naar de wiferverbindingsstatus (de IoT-indicator knippert groen) en tot slot verzendt de Smart PV Hub een signaal om de A1000 te activeren (de AB1000-indicator knippert groen gedurende 2 seconden voordat deze stabiel oplicht).

Item	Item	Zo werkt het	LED-indicatielampje
Smart PV Hub	Inschakelingen	P of AB1000 verbinden	Smart PV Hub-indicator licht groen op
	Stroomuitval	Koppel P of AB1000 los	Alle indicators lichten op
	IoT-verbinding starten	Na het inschakelen van de Smart PV Hub	IoT-indicator knippert langzaam groen
	IoT bezig met verbinden	Na het inschakelen van de Smart PV Hub	IoT-indicator knippert groen
	IoT-verbinding voltooiën	/	IoT-indicator licht groen op
	IoT-verbinding resetten	Houd de IoT-knop ingedrukt gedurende 3 seconden	IoT-indicator knippert groen
	IoT uitschakelen	Houd de IoT-knop 1 seconde ingedrukt	IoT-indicators moeten oplichten
	IoT inschakelen	Houd de IoT-knop 1 seconde ingedrukt	IoT-indicator knippert groen
	Herinnering overspanning / herinnering overspanning / herinnering kortsluiting / herinnering fout	Stop het gebruik onmiddellijk, controleer de gedetailleerde foutinformatie in Zendure APP en neem contact op met de klantendienst	Smart PV Hub-indicator knippert rood
AB1000	AB1000-verbinding	Na het inschakelen van de Smart PV Hub	AB1000-indicator knippert groen gedurende 2s en blijft groen opgelicht
	AB1000 opladen	/	AB1000-indicator knippert groen
	Resterende capaciteit AB1000-batterij	Weergeven op Zendure-app, de Zendure-app downloaden en Solar Flow verbinden	/
	herinnering laag vermogen	Weergeven op Zendure-app, de Zendure-app downloaden en Solar Flow verbinden	AB1000-indicator is rood opgelicht
	Waarschuwing lage temperatuur	Wacht tot de temperatuur normaal is voor het gebruik	AB1000-indicator knippert rood
	waarschuwing hoge temperatuur		
	Herinnering overspanning / herinnering overspanning / herinnering kortsluiting / herinnering fout	Stop het gebruik onmiddellijk, controleer de gedetailleerde foutinformatie in Zendure APP en neem contact op met de klantendienst	AB1000-indicator is rood opgelicht
SolarFlow inschakelen	Houd de IoT-knop 2 seconde ingedrukt	<ul style="list-style-type: none"> • Smart PV Hub-indicator licht groen op • IoT-indicator knippert groen • AB1000-indicator knippert groen gedurende 2s en blijft groen 	
SolarFlow uitschakelen	Houd de IoT-knop 6 seconde ingedrukt	Er lichten geen indicators op	
Hardwarereset Smart PV Hub & AB1000	Houd de IoT-knop gedurende 10 seconden ingedrukt	/	
Smart PV Hub & AB1000 OTA	Download de Zendure-app naar OTA	/	

Tips:

- Kies Bluetooth of wifi op de Zendure-app. Wifi krijgt de voorkeur.

5.3 Installatie

- Als u uw zonne-energiesysteem onmiddellijk wilt controleren en in gebruik wilt stellen, voltooit u de installatie wanneer het zonnig weer is.
- Het is aanbevolen dat minstens twee personen deelnemen aan de installatie.
- Denk eraan dat u bij het verbinden met of loskoppelen van de Smart PV Hub met AB1000, zonnepanelen of micro-omvormers, moet u ervoor zorgen dat SolarFlow is uitgeschakeld door de IoT-knop 6 seconden ingedrukt te houden.

5.3.1 Overzicht installatiestappen

- Koppel het zonnepaneel, de micro-omvormer en het huisnet los.
- Smart PV Hub installeren
- Smart Micro-omvormer installeren
- Zoek een plaats voor het stapelen van AB1000
- Sluit de bovenste AB1000 aan op de Smart PV Hub
- Sluit de micro-omvormer aan op het huisnet.
- Sluit de zonnepanelen aan op de Smart PV Hub
- Scan de QR-code en download de Zendure-app. Volg de instructies van de app om het apparaat in te stellen. Na 20 minuten krijgt u de gegevens van het SolarFlow-stroomopslagsysteem op uw Zendure-app.

Tips:

Volgens de overheidsbepalingen en om de veiligheid te garanderen, kan de micro-omvormer alleen beginnen werken na het aansluiten op een huisnet onder stroom gedurende 5 minuten. Om de nauwkeurigheid van de gegevens te verbeteren, zal het systeem ze controleren en valideren gedurende 15 minuten voordat het wordt weergegeven op de app.

5.3.2 Installatiehulpprogramma's

Tips: Tips: controleer alle accessoires vóór de installatie en bereid de volgende hulpmiddelen voor (hulpmiddelen zijn niet inbegrepen in de aankoop)



Kruiskopschroevendraaier



Zeskantsleutel



Werkhandschoenen

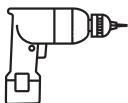

Elektrische
boor



Markeerpen



Meetlint

5.3.3 Loskoppeling

Tips: De demontagemethode is onderhevig aan de instructies van de micro-omvormer en controleer de garantievoorwaarden van de micro-omvormer voordat u de demontage uitvoert.

Als u het zonne-energiesysteem op het balkon hebt geïnstalleerd, moet u het loskoppelen in overeenstemming met de volgende stappen:

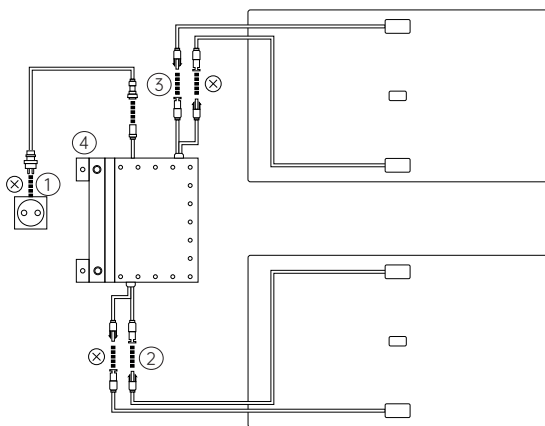

- ① Koppel de kabels van de micro-omvormer en het huisnet los.
- ② Koppel alleen de kabels van het eerste zonnepaneel en de micro-omvormer los.

Tips: de installatie van het zonnepaneel hoeft niet te worden verplaatst, tenzij u de locatie wilt wijzigen.

- ③ Dezelfde manier als het loskoppelen van de kabels van het tweede zonnepaneel en de micro-omvormer.
- ④ Schroef de montageschroeven van de micro-omvormer los, verwijder de micro-omvormer die op het zonnepaneel of de metalen beugel is bevestigd.

Tips: controleer of de status na het loskoppelen is, zoals weergegeven in de volgende afbeelding.

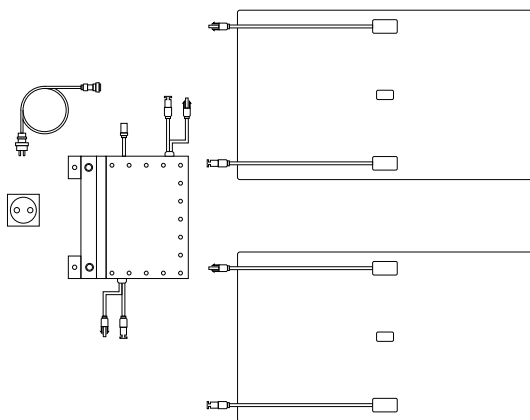

5.3.4 Smart PV Hub installeren

Tips:

- Installeer de Smart PV Hub op een plaats uit het direct zonlicht.
- De lengte van onze zonnecabels bedraagt 3 meter, dus voordat u de installatielocatie van de Smart PV Hub bevestigt, meet u de afstand van de MC4-connector van het zonnepaneel naar de MC4-connector van de Smart PV Hub.

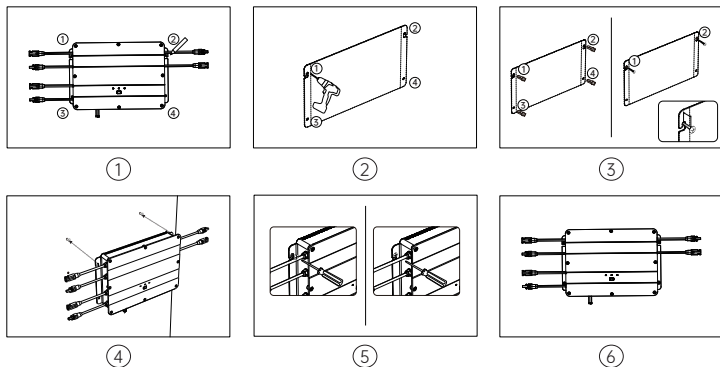

- ① Markeer de locatie, zoek een wand die u wilt installeren. Eén persoon bevestigt de Smart PV Hub aan de wand met zijn handen en de andere persoon markeert de posities van de vier schroefopeningen van de Smart PV Hub met een markeerpen.
- ② Boor vier montagegaten met een diameter van 8 mm op de vier gemarkeerde posities.
- ③ Bij het installeren van de schroeven moet u eerst respectievelijk de gele plastic plug in de vier openingen stoppen die volgens stap 3 zijn geboord. Schroef dan 2/3 van de ① & ② schroeven in de gele plastic plug.
- ④ Hang de Smart PV Hub op aan het blootgesteld deel van de schroef ① & ②.
- ⑤ Een persoon bevestigt de Smart PV Hub met beide handen en een andere schroeft de rest van de schroef ① & ② volledig in de wand.
- ⑥ Installeer nog twee schroeven 3 en 4 in de gele plastic buis en volledig in de muur. Hiermee hebt u de installatie van de Smart PV Hub voltooid.

5.3.5 Micro-omvormer installeren

Tips: de montagemethode is onderhevig aan de instructies van de micro-omvormer.

- Om de aansluitingen te beperken, is het aanbevolen de micro-omvormer te installeren tussen de Smart PV Hub en het stopcontact, dicht bij de PV Hub.
- Zorg dat er een afstand van minstens 50 mm is tussen de Smart PV Hub en de micro-omvormer om warmte te spreiden.

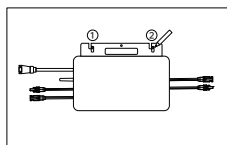

①

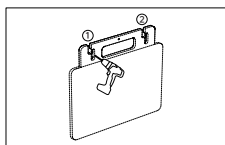

②

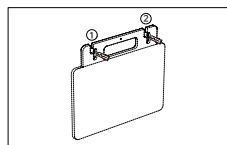

③

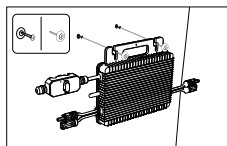

④

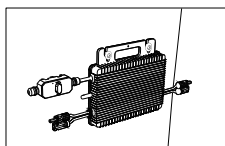

⑤

- ① Markeer de locatie, zoek een positie dicht bij de Smart PV Hub, één persoon bevestigt de micro-omvormer aan de wand met zijn handen en de andere persoon markeert de posities van de twee schroefopeningen van de micro-omvormer met een markeerpen.
- ② Boren. Boor twee montagegaten met een diameter van 8 mm op de twee gemarkeerde posities.
- ③ De gele plastic plugs plaatsen. Stop de gele pluggen in de twee openingen zoals beschreven in stap 3.
- ④ De micro-omvormer installeren. Eén persoon bevestigt de micro-omvormer met beide handen aan de wand en lijnt de gaten die u hebt geboord in stap 3 uit. Plaats vervolgens de vlakke sluitringen op de schroeven en schroeft tot slot de laatste schroeven ① & ② vast met de platte sluitring in de gele plastic plug.
- ⑤ De schroeven aanhalen. Schroef de rest van de schroeven ① & ② helemaal in de wand. Hiermee is de installatie van de micro-omvormer voltooid.

5.3.6 AB1000 stapelen

Tips: Voordat u de AB1000 stapelt, moet u aandacht schenken aan de notitie op de bovenkant van de AB1000

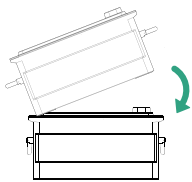

①

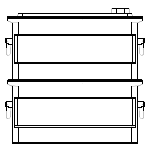

②

- ① verwijder de plastic bescherming van de aansluitingspoort en lijn eerst de linkerkant uit.
- ② Stop de batterijaansluiting langzaam naar binnen.

5.3.7 Aansluiten met kabels

Tips: Voordat u de aansluit, moet u controleren of het product is uitgeschakeld (houd de IoT-knop ingedrukt gedurende 6 seconden).

Kabelaansluiting voor 1-in-1 micro-omvormer

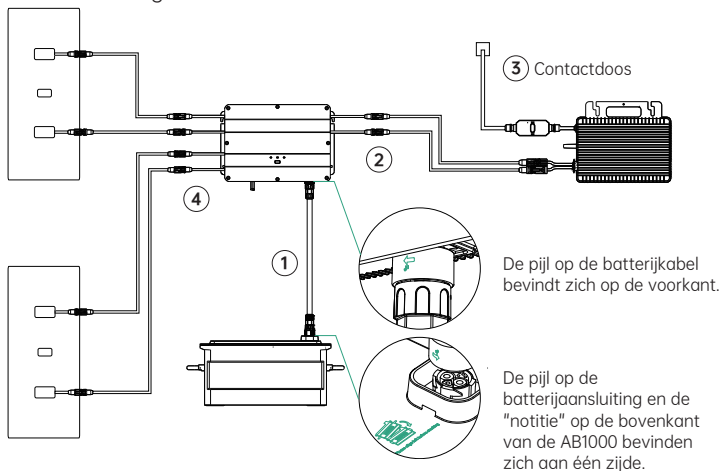

- ① Sluit de AB1000 aan op de Smart PV Hub met de batterijkabel. De uiteinden van de batterijkabel kunnen zelfsluitend zijn. Als u een klik hoort, is de batterijkabel goed aangesloten.
- ② Sluit de Smart PV Hub aan om de micro-omvormer met de micro-omvormerkabel.
- ③ Sluit de micro-omvormer aan op het stopcontact met uw originele kabel.
- ④ Sluit het zonnepaneel aan op Smart PV Hub.

Tips: U moet eerst AB1000 aansluiten en dan de zonnepanelen verbinden.

Kabelaansluiting voor 2-in-1 micro-omvormer

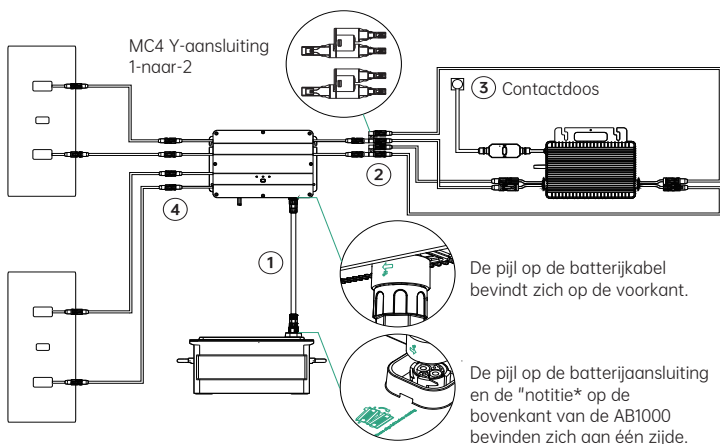

- ① Sluit de AB1000 aan op de Smart PV Hub met de batterijkabel. De uiteinden van de batterijkabel kunnen zelfsluitend zijn. Als u een klik hoort, is de batterijkabel goed aangesloten.
- ② Sluit de Smart PV Hub aan op de micro-omvormer. Sluit eerst de "1 naar 2 MC4-connector" aan op de Smart PV Hub en sluit dan de micro-omvormer met de micro-omvormerkabel aan en 2 andere 2 MC4-verlengkabels.
- ③ Sluit de micro-omvormer aan op het stopcontact met uw originele kabel.
- ④ Sluit het zonnepaneel aan op Smart PV Hub.

Tips:

- U moet eerst AB1000 aansluiten en dan de zonnepanelen verbinden.
- Na het voltooiën van de aansluiting, schakelt u SolarFlow in (druk 1 seconde op de IoT-knop).

5.3.8 De Zendure-app downloaden

De Zendure-app geeft gebruikers de mogelijkheid om de AB1000 en het huisnet van stroom te voorzien en het genereren van stroom te controleren. Het vermogen dat naar de micro-omvormer gaat, kan worden ingesteld in een bereik van 100-1200 W.

Lees de handleiding van de Zendure-app en krijg hier toegang tot de downloadkoppeling: <https://zendure.com/pages/download-center>.



Privacybeleid

Door Zendure-producten, toepassingen en services te gebruiken, stemt u in met de Gebruiksvoorwaarden en het Privacybeleid van Zendure die toegankelijk zijn via de sectie "Info" van de pagina "Gebruiker" in de Zendure-app

* Apparaat toevoegen en bijwerken naar de nieuwste firmwareversie

Als u het apparaat voor het eerst gebruikt, moet u de firmware bijwerken via de Zendure-app. Raadpleeg de handleiding van de Zendure-app voor meer informatie.

* Stel de voeding in op de micro-omvormer

Het maximale ingangsvermogen van zonne-energie van het SolarFlow-systeem is 800W. U kunt het vermogen instellen op micro-omvormer. De overtollige wordt automatisch opgeslagen in de batterij. bijvoorbeeld: Als de totale invoer van zonne-energie 800 W bedraagt, stelt u 200 W in voor de micro-omvormer en wordt er 600 W ingevoerd in de AB1000.

Invoer
zonne-energie

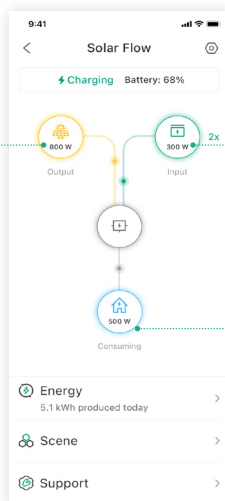

Naar AB1000

Naar micro-
omvormer

Tips:

- Het duurt even tot het systeem verbinding maakt met het huisnet en het duurt ongeveer 20 minuten om gegevens te synchroniseren met de Zendure-app. Wacht dus na de installatie 20 minuten voordat u naar de app-instellingen gaat.
- Het is aanbevolen tijdens de dag zoveel mogelijk stroom op te slaan in de batterij, behalve het basis stroomverbruik. Als u wilt weten wat het basis stroomverbruik is, doet u het volgende:
 1. Berekend het verbruik van het apparaat dat u altijd gebruikt tijdens de dag, of dat 24 uur per dag wordt gebruikt, zoals koelkasten, routers en stand-byapparaten.
 2. Ga naar de meterdoos net voordat u naar bed gaat, noteer de huidige meteraflezing en de tijd. Zodra u opstaat, noteert opnieuw de meteraflezing en de tijd. U kunt uw basisbelasting berekenen op basis van het verbruik en de verstreken tijd.
 3. U kunt een meetcontactdoos gebruiken die u aansluit tussen het stopcontact en de stroomverbruiker. Om de basisbelasting te berekening, verzamelt u de wattage die is verbruikt door alle apparaten die constant werken (inclusief stand-by) en telt u de waarden op.

5.3.9 SolarFlow loskoppelen

Tips: Voordat u deze loskoppelt, schakelt u de SolarFlow uit (Houd de IoT-knop 6 seconden ingedrukt om uit te schakelen)

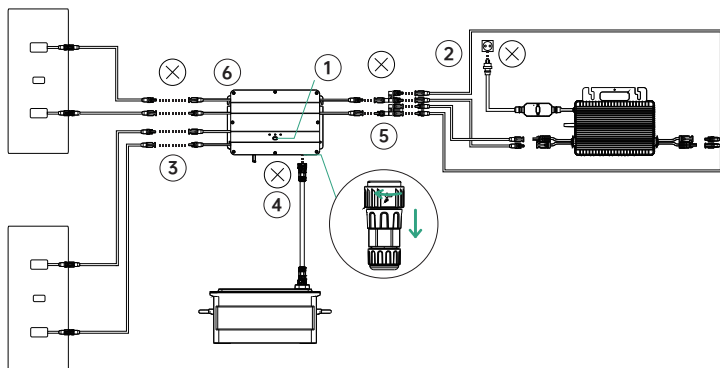

- ① schakel eerst de AB1000 en Smart PV Hub uit (houd de IoT-knop 6 seconden ingedrukt)
- ② koppel het huisnet los, koppel de kabels van de micro-omvormer en het stopcontact los.
- ③ Loskoppelen van zonnepanelen. Koppel de kabels van de twee zonnepanelen en de Smart PV Hub uit.
- ④ Loskoppelen van AB1000. Koppel de kabels van de Smart PV Hub en AB1000 los.
- ⑤ Loskoppelen van de micro-omvormer. Koppel de kabels van de micro-omvormer en de Smart PV Hub los.
- ⑥ Schroef de montageschroeven van de Smart PV Hub en micro-omvormer los, verwijder de Smart PV Hub en de micro-omvormer van de muur.

Tips: let er tijdens de demontage op dat u alle onderdelen opbergt en bewaart voor een herinstallatie.

ZENDURE

SuperCharged[®]



Bedankt voor het kiezen van Zendure voor het afhandelen van uw oplaadbehoeften. Om u beter van dienst te zijn, vult u de onderstaande informatie in en bewaart u deze kaart als referentie.

Gebruikersinformatie

Gebruikersnaam: _____

Telefoon contactpersoon: _____

Postadres: _____

E-mail: _____

Productinformatie productmodel:

Aankoopdatum: _____

Winkelnaam en order-id: _____

Serienummer product: _____

Binnen de garantieperiode kunt u genieten van retour-, uitwisselings- en reparatiediensten in overeenstemming met deze beleidslijnen.

Garantieperiode

De garantieperiodes voor onze producten zijn als volgt:

Product	Basisgarantie	Garantie-uitbreiding*	Totale garantie
SuperBaseV/ Satellietbatterij/Slim thuispaneel	3 jaar	2 jaar	5 jaar
400W zonnepaneel/320W zonnepaneel/Mobile EV-lader/Alle met SuperBase V verwante accessoires	3 jaar	N.v.t.	3 jaar
SuperBase Pro/ SuperBase M	2 jaar	1 jaar	3 jaar
200W zonnepaneel/Alle met SuperBase Pro en SuperBase M verwante accessoires	2 jaar	N.v.t.	2 jaar
Powerbanken	2 jaar	N.v.t.	2 jaar
Slimme PV-hub en AB1000	10 jaar	N.v.t.	10 jaar
PV hub-accessoires, zonnekabels, batterijkabels en micro- omvormerkabels	1 jaar	N.v.t.	1 jaar

* Er wordt een garantie-uitbreiding aangeboden voor sommige van onze producten. Om een garantie-uitbreiding* te ontvangen, moet u uw product registreren in de Zendure-app en er kunnen extra kosten of andere voorwaarden betrokken zijn.

De bovenstaande tabel geeft de garantieperiodes aan voor producten die zijn aangeschaft bij Zendure of haar retailpartners. Garantieperiodes voor producten die zijn besteld via crowdfundingcampagnes van Zendure (Kickstarter, Indiegogo, enz.), kunnen verschillen. Controleer uw productdocumentatie voor meer informatie.

OPMERKING: DIT GARANTIEBELEID IS ALLEEN BEPERKT TOT ZENDURE-PRODUCTEN. IN HET GEVAL VAN HULPSRUKKEN OF FEXTRA APPARATEN DIE DOOR ZENDURE ZIJN GELEVERD, RAADPLEEGT U DE GARANTIEVOORWAARDEN VAN DE RELEVANTE FABRIKANT.

De effectieve garantieperiode start vanaf de datum van de aankoop van het product, zoals aangeduid op de desbetreffende factuur, het ontvangstbewijs of het rekeningoverzicht. Om uw aankoop te controleren en u beter van dienst te zijn, kunnen wij informatie over uw bestelling nodig hebben (het aankoopbewijs met aankoopdatum, bestel-ID/nummer en de naam van de kleinhandelaar), uw garantiekaart en, indien van toepassing, het serienummer van uw product.

Garantie-uitsluitingen

In het geval van schade die is veroorzaakt door de hieronder weergegeven oorzaken, zullen geen garantieclaims worden erkend of geaccepteerd. Claims die betrekking hebben op defecten die worden veroorzaakt door de volgende factoren, worden niet gedekt door de garantieverplichtingen van Zendure.

1. Kan geen aankoopbewijs leveren.
2. Overmacht (stormschaade, blikseminslag, overspanning, brand, onweer, overstroming, sociale oorzaken zoals oorlog, oproer, overheidsinterventie, stakingen, embargo's, marktomstandigheden enz.)
3. Accidentele schade, verkeerd gebruik, misbruik, niet-compatibel gebruik, normale slijtage, diefstal, verlies of inbeslagname
4. Onjuist gebruik van elektrische voeding, stroom en/of frequentie
5. Verkeerde installatie, inbedrijfstelling, start, configuratie of bediening (in strijd met de richtlijnen die zijn gedetailleerd in de bij elk product geleverde installatiehandleiding).
6. Onvoldoende ventilatie en circulatie die resulteert in onvoldoende koeling en natuurlijke luchtstroom
7. Wijzigingen aan elk willekeurig onderdeel van het product
8. Niet toegelaten reparatiepogingen
9. Producten waarvan de sticker met het serienummer of de opdruk is verwijderd of vervormd, of waarmee werd geknoeid.
10. Producten die zijn aangeschaft bij onbevoegde dealers/wederverkopers
11. Gratis producten/beloningen/cadeaus
12. Producten die worden gebruikt buiten de aankoopregio, en producten die worden verzonden naar gebieden die gemakkelijk bereikbaar zijn via koerier- of transportdiensten, zoals overzees of afgelegen eilanden.
13. Cosmetische of oppervlakkige defecten, inkepingen, markeringen of krassen, die de goede werking van het product niet beïnvloeden.
14. Deze beperkte garantie dekt geen batterijcel of een product dat een batterijcel bevat, tenzij u de batterijcel binnen de zestig (60) dagen na ontvangst van het product oplaadt en deze daarna elke 3 maanden minstens één keer oplaadt. Als u dat niet doet, wordt de garantie voor de batterijcel en alle verwante schade of defecten ongeldig.
15. Onze garanties zijn niet overdraagbaar van eindgebruiker tot eindgebruiker.

Bovendien zullen deze beperkte garantie en verwante service de originele kosten van het Zendure-product niet overschrijden.

Denk eraan dat deze garantievoorwaarden en -bepalingen onderhevig zijn aan wijzigingen zonder voorafgaande kennisgeving. Het Zendure-ondersteuningsteam behoudt zich het recht voor om een definitieve beslissing te nemen met betrekking tot het in aanmerking komen voor garantieservice en om te bepalen wat de juiste oplossing is, wat vervanging, reparatie of terugbetaling kan omvatten, naar eigen goeddunken.

Aanspraak maken op uw garantie

Stap 1

Maak aanspraak op uw garantie op elk van de onderstaande kanalen:

1. www.zendure.com
2. E-mail naar support-eu@zendure.com
3. Zendure-apps

Stap 2

Bereid u voor met documenten of een korte video met de volgende informatie:

1. Bestelnummer
2. Aankoopbewijs
3. Serienummer
4. Visueel bewijs dat het defect voorstelt (inclusief video of foto)
5. E-mailadres
6. Telefoonnummer contactpersoon
7. Adres voor het ontvangen van de vervanging

Stap 3

Het Zendure-ondersteuningsteam zal een definitieve beslissing nemen betreffende de garantieservice met ons RMA-rapport. Dit kan opties omvatten, zoals het verzenden van het product voor reparatie, reparatie ter plaatse of vervanging.

Stap 4

Verzend item(s) naar Zendure met uw RMA-nummer op het verzendlabel op de buitenkant van de verpakking. Schrijf het RMA-nummer niet op de groene kartonnen doos.



Lees de handleiding van de Zendure-app en krijg hier toegang tot de downloadkoppeling:
<https://eu.zendure.com/pages/download-center>

RENUNCIA DE RESPONSABILIDAD

Lea atentamente todas las instrucciones de seguridad, advertencias y otra información del producto contenidas en este manual, así como las etiquetas o pegatinas adheridas al producto antes de usarlo. Los usuarios asumen toda la responsabilidad por el uso y funcionamiento seguros de este producto. Familiarícese con las normativas relevantes en su área. Usted es el único responsable de conocer todas las normativas pertinentes y de utilizar los productos de Zendure de manera que se cumplan. Conserve este manual para consulta futura.

CONTENIDO

1. Antes de empezar

2. Especificaciones

3. Instrucciones de seguridad

3.1 Uso

3.2 DECLARACIÓN DE LA FCC

3.3 DECLARACIÓN DE CONFORMIDAD CE

4. Sugerencias importantes

5. Procedimientos iniciales

5.1 Contenido del paquete

5.2 Información general del producto

5.3 Instalación

5.3.1 Descripción general de los pasos de instalación

5.3.2 Herramientas de instalación

5.3.3 Desconexión

5.3.4 Instalar Smart PV Hub

5.3.5 Instalar el microinversor

5.3.6 Apilar la batería AB1000

5.3.7 Conexión con cables

5.3.8 Descarga de la aplicación Zendure

5.3.9 Desconexión de SolarFlow

1. Antes de empezar

La información detallada contenida en este documento está sujeta a cambios sin previo aviso. Para obtener la versión más reciente, visite <https://zendure.com/pages/download-center>.

2. Especificaciones

El sistema SolarFlow incluye Smart PV Hub y la batería complementaria AB1000. SolarFlow y el microinversor constituyen un pequeño sistema de almacenamiento de energía fotovoltaica conectado a la red cuya finalidad es ayudar a los usuarios a ahorrar en las facturas de electricidad. Este producto no se puede utilizar durante cortes de suministro eléctrico.

Nombre	Controlador Smart PV Hub 1200
Modelo	ZDSPVH1200
Peso	≈ 4,7 kg
Dimensiones (LA*AN*AL)	363×246×64 mm
Tipo inalámbrico	Bluetooth, Wi-Fi de 2,4 GHz,
Nivel de IP	IP65
Garantía	10 años
Entrada fotovoltaica	
Potencia de entrada recomendada	210-550 W cada uno
Tensión de entrada de CC máxima	60 V
Intervalo de tensión MPPT	16-48 V
Intervalo de tensión de potencia completa MPPT	31-48 V
Tensión de entrada de CC mínima	16 V
Corriente de entrada máxima	2*13 A
Número de MPPT	2
Entrada de batería AB1000	
Potencia de entrada máxima	1200 W
Corriente de entrada máxima	25 A
Tensión nominal	48 V
Carga de la batería AB1000	
Potencia de entrada máxima	800 W
Corriente de entrada máxima	16,6 A
Intervalo de tensión	42-54 V
Salida al microinversor	
Potencia recomendada del microinversor	400-1200 W
Potencia de salida nominal	1200 W
Potencia máxima de salida del microinversor	1200 W
Corriente de salida nominal	30A
Intervalo de tensión nominal	16-60 V
Eficiencia	
Eficiencia de salida	98 %
Eficiencia MPPT	99 %
Temperatura de trabajo (°C)	-20-45 °C

Nombre	Batería complementaria AB1000
Modelo	ZDAB1000
Peso	≈ 11,5 kg
Dimensiones	350×200×186,5mm
Capacidad	960 Wh/48 V
Tipo	LiFePO4
Potencia de salida	1200W máximo
Alimentación de entrada	800W máximo
Número máximo de extensión de baterías	4
Capacidad máxima de extensión	3840 Wh
Nivel de IP	IP65
Color	Gris
Temperatura de carga	0-45 °C
Temperatura de descarga	-20-45 °C
Garantía	10 años

El controlador Smart PV Hub no incluye batería externa y la batería debe comprarse por separado. Para obtener más información sobre la batería AB1000, consulte el manual de usuario de dicha batería.

3. INSTRUCCIONES DE SEGURIDAD

3.1 Uso

1. Antes de utilizarlo su SolarFlow, compruebe si está dañado, agrietado, presenta fugas de líquido, se calienta o se observan otras anomalías en él o si los cables están dañados. Si se da alguna de las circunstancias anteriores, deje de utilizar el producto inmediatamente y póngase en contacto con nuestro servicio de atención al cliente.
2. Mantenga una distancia de 50 mm entre su Smart PV Hub y otros objetos.
3. Durante el funcionamiento del sistema de energía solar, evite la luz solar directa para impedir que el sistema SolarFlow se sobrecaliente. No coloque su SolarFlow cerca de ninguna fuente de calor.
4. No lo use en las proximidades de campos magnéticos intensos o de la electricidad estática.
5. Está prohibido colocar el equipo en un entorno con gases o humos inflamables o explosivos. Dado que SolarFlow disipa el calor a través de la carcasa, el exceso de temperatura de esta provocará daños.
6. Evite que, personal no autorizado, reemplace los componentes internos del equipo.
7. Instale el producto de acuerdo con las instrucciones de nuestro manual de usuario para evitar daños al producto o lesiones a otras personas.
8. Asegúrese de que antes de finalizar la instalación, el cable solar y el cable del microinversor a la red doméstica estén desconectados.
9. Asegúrese de que su Smart PV Hub y el microinversor estén firmemente instalados para evitar accidentes y daños al producto provocados por caídas.
10. SolarFlow tiene un nivel de protección IP65, por lo que el producto no puede sumergirse en líquidos. Si el producto cae accidentalmente al agua durante su uso, colóquelo en un área segura y abierta y manténgalo alejado hasta que esté completamente seco. El producto seco no se debe volver a utilizar y se debe desechar correctamente de acuerdo con las instrucciones para deshacerse del producto de este manual.
11. Asegure una ventilación adecuada mientras está en uso. Una ventilación inadecuada puede causar daños permanentes al equipo.
12. No coloque nada encima de SolarFlow; instálolo donde nadie pueda tocarlo.
13. No mueva ni sacuda la unidad mientras está en funcionamiento, ya que las vibraciones y los impactos repentinos pueden provocar conexiones deficientes con el hardware interno.

14. En caso de incendio, solo un extintor de incendios de polvo seco es adecuado para el producto.
15. Limpie los puertos únicamente con un paño seco.
16. Mantenga el producto fuera del alcance de los niños y mascotas.
17. Por motivos de seguridad, utilice únicamente el cargador y los cables originales diseñados para el equipo. No asumimos ninguna responsabilidad por los daños causados por equipos de terceros y podemos anular la garantía.

3.2 DECLARACIÓN DE LA FCC

1. Este dispositivo cumple el Apartado 15 de las normas FCC. Su funcionamiento está sujeto a las dos condiciones siguientes:
 - (1) Este dispositivo no puede causar interferencias perjudiciales, y
 - (2) Este dispositivo debe aceptar cualquier interferencia recibida, incluida la interferencia que pueda causar un funcionamiento no deseado.
2. Los cambios o modificaciones no aprobados expresamente por la parte responsable de su cumplimiento anularán la autorización del usuario para trabajar con el equipo.

NOTA:

Este equipo ha sido probado, hallándose que satisface los límites de un dispositivo digital de Clase B de acuerdo con los requisitos definidos en la Sección 15 de la normativa FCC. Se proporcionan estos límites para proporcionar protección responsable contra interferencias perjudiciales en una instalación residencial. Este equipo genera, utiliza y puede irradiar energía en radiofrecuencia y, si no se instala y utiliza conforme a las instrucciones, podría provocar interferencias perjudiciales en comunicaciones de radio. No es posible, no obstante, garantizar que no se produzcan interferencias en una instalación particular. En el caso de que el equipo causara interferencias perjudiciales para la recepción de radio o TV, lo que puede determinarse encendiendo y apagando el equipo, se sugiere que el usuario lleve a cabo una o varias de las siguientes medidas para corregir dichas interferencias:

- Reorientar o recolocar la antena receptora.
- Aumentar la separación entre el equipo y el receptor.
- Conectar el equipo a una toma de corriente de un circuito diferente al que está conectado el receptor.
- Solicitar ayuda al proveedor o a un profesional de radio y TV con experiencia.

Declaración sobre la exposición a la radiación de la FCC

Este equipo cumple los límites de exposición a la radiación FCC establecidos para un entorno no controlado. Este equipo se debe instalar y utilizar a una distancia mínima de 20cm entre el emisor de radiación y su cuerpo.

3.3 DECLARACIÓN DE CONFORMIDAD CE

ZENDURE TECHNOLOGY CO., LIMITED declara que el producto SolarFlow (Smart PV Hub y Batería complementaria AB1000) cumple con la directiva 2014/53/UE (RED), 2011/65/UE (RoHS), 2015/863/UE (RoHS).

El texto completo de la declaración de conformidad de la UE está disponible en la siguiente dirección web: <https://zendure.de/pages/download-center>.



Declaración de conformidad

La declaración de conformidad de la UE se puede solicitar en la siguiente dirección: <https://zendure.de/pages/download-center>



Desecho

Eliminación del embalaje. Deseche el embalaje por separado según su tipo.

Deseche el cartón y el papel según el método de recogida de papel usado. Láminas para la recogida de reciclaje.



Deseche el equipo antiguo (se aplica en la Unión Europea y otros países europeos con recogida independiente [recolección de desechos]) ¡El equipo antiguo no debe desecharse con la basura doméstica! Todos los consumidores están legalmente obligados a desechar los equipos antiguos que ya no se pueden usar de forma de manera que no se mezclen con los desechos domésticos, por ejemplo, en un punto de recolección de materiales reciclables.

Para garantizar un reciclaje adecuado y evitar un impacto negativo en el medio ambiente, los dispositivos electrónicos deben trasladarse a un punto de recolección de su comunidad o distrito. Por este motivo, los dispositivos electrónicos están marcados con el símbolo que se muestra aquí.



¡Las baterías y los acumuladores no se deben desechar con la basura doméstica! Como consumidor, está legalmente obligado a desechar todas las baterías y acumuladores, tanto si contienen contaminantes como si no los contienen, en un punto de recogida designado de su comunidad o ciudad o al comercio para que se pueden eliminar de forma que no se dañe al medio ambiente.

Marcado con: Cd = Cadmio, Hg = Mercurio, Pb = Plomo. ¡Devuelva su producto con la batería incorporada solo en estado de descargada a su punto de recogida!

4. Sugerencias importantes



El sistema solar fotovoltaico está conectado a la red. Compruebe si está permitido en su área. En función de la región, es posible que se requiera una aprobación oficial antes o después de la instalación.



Smart PV Hub y la batería AB1000 deben protegerse de la luz solar directa para evitar un aumento rápido de la temperatura.



Compruebe los accesorios antes de la instalación; algunos accesorios deben comprarse por separado.



Después de la instalación, primero descargue la aplicación Zendure para verificar la electricidad producida y establecer la potencia del microinversor.



Después de la instalación de SolarFlow, pasarán unos 5 minutos antes de que se pueda conectar a la red y los datos se sincronizarán con la aplicación Zendure en 20 minutos.



Antes de configurar la salida al microinversor, confirme la potencia nominal de este. La salida al microinversor no debe ser mayor que la potencia nominal de este.



Apague el dispositivo (presione y mantenga presionado el botón IoT de su Smart PV Hub durante 6 segundos) antes de quitar o instalar la batería AB1000.

5. Procedimientos iniciales

5.1 Contenido del paquete

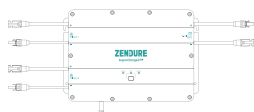

1* Smart PV Hub



4* Cable solar de 3 m

1* Cable de batería
1,5 m2* Cable de
microinversor6* Tornillos de montaje
M4.7*39 mm

1* Antena



2* Arandela plana

Manual del
usuario

1. Cable solar: se utiliza para la conexión de paneles solares.
2. Cable de batería: se usa para la conexión de la batería AB1000.
3. Cable de microinversor: se usa para la conexión del microinversor.
4. Tornillos de montaje: conexión de su Smart PV Hub y el microinversor.
5. Arandela plana: se usa para fijar el microinversor.

Paquete de accesorios

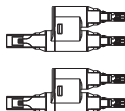

Conjunto de conectores en Y MC4



2* Cable de microinversor

5.2 Información general del producto

Botón:

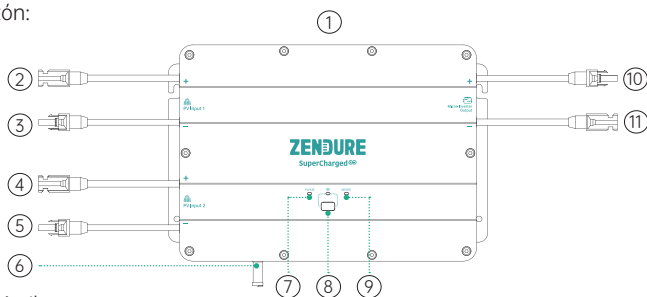

- 1 Arriba
- 2 Conector MC4 Electrodo positivo de la entrada 1 fotovoltaica
- 3 Conector MC4 Electrodo negativo de la entrada 1 fotovoltaica
- 4 Conector MC4 Electrodo positivo de la entrada 2 fotovoltaica
- 5 Conector MC4 Electrodo negativo de la entrada 2 fotovoltaica
- 6 Antena
- 7 Indicador de estado de Smart PV Hub
- 8 Botón e indicador IoT
- 9 Indicador de estado de la batería AB1000
- 10 Conector MC4 Electrodo positivo de la salida del microinversor
- 11 Conector MC4 Electrodo negativo de la salida del microinversor

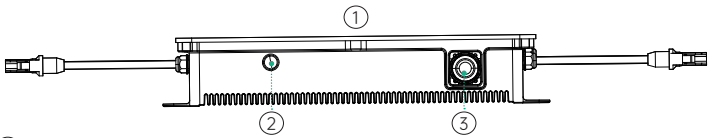

- ① Parte inferior
- ② Puerto de antena
- ③ Puerto de batería

Conexión IoT: después de encender su Smart PV Hub, el indicador IoT comienza a parpadear rápidamente y el dispositivo entra automáticamente en la conexión IoT. Los usuarios pueden conectarse directamente a IoT en la aplicación Zendure.

Sugerencias:

- Una vez que el dispositivo está vinculado a la aplicación Zendure, cuando SolarFlow se vuelve a encender, la luz indicadora de IoT parpadea lentamente hasta que pueda comunicarse con la aplicación de Zendure.
- Si desea volver a vincular la cuenta y restablecer la conexión IoT, mantenga presionado el botón IoT durante 3 segundos para iniciar dicha conexión.
- Encender el sistema SolarFlow: mantenga presionado el botón IoT durante 2 segundos para encender su Smart PV Hub y la batería AB1000.
- Apagar el sistema SolarFlow: mantenga presionado el botón IoT durante 6 segundos para encender su Smart PV Hub y la batería AB1000.
- Apagar IoT: mantenga presionado el botón IoT durante 1 segundo para apagar IoT.
- Restablecimiento de hardware de Smart PV Hub y la batería AB1000: mantenga presionado el botón IoT durante 10 segundos para restablecer su Smart PV Hub y la batería AB1000.

Sugerencias:

- Tanto los paneles solares como la fuente de alimentación AB1000 pueden activar Smart PV Hub.
- Para proteger la batería, AB1000 se apaga en la fábrica. Actívela encendiendo su SolarFlow (mantenga presionado el botón IoT durante 2 segundos).
- Antes de desconectar una conexión, apague su SolarFlow (mantenga presionado el botón IoT durante 6 segundos).

Pautas de funcionamiento:

Sugerencias:

El proceso de trabajo de SolarFlow es el siguiente:

Primero se encenderá el Smart PV Hub, luego entrará en el estado de funcionamiento (el indicador Smart PV Hub se iluminará en verde).

En segundo lugar, se reactivará la función IoT y el dispositivo entrará directamente en el estado de conexión Wi-Fi (el indicador IoT parpadea en verde). Finalmente, el Smart PV Hub enviará una señal para activar A1000 (el indicador AB1000 parpadea en verde durante 2 segundos antes de entrar en un estado estable).

Elemento	Elemento	Cómo	Indicador LED
Smart PV Hub	Encender	Conectar P o AB1000	El indicador Smart PV Hub se ilumina en verde
	Corte de energía	Desconectar P o AB1000	Ninguno de los indicadores se enciende
	Iniciar la conexión IoT	Después de que Smart PV Hub se encienda	El indicador IoT parpadea lentamente en verde
	Conexión IoT en curso	Después de que Smart PV Hub se encienda	Los indicadores de IoT parpadean en verde
	Finalización de la conexión en curso	/	El indicadores IoT parpadea en verde
	Restablecer conexión IoT	Mantener presionado el botón IoT durante 3 segundos	Los indicadores de IoT parpadean en verde
	Desactivar IoT	Mantener presionado el botón IoT durante 1 segundo	Ninguno de los indicadores IoT se encienden
	Activar IoT	Mantener presionado el botón IoT durante 1 segundo	Los indicadores de IoT parpadean en verde
	Recordatorio de sobretensión /recordatorio de exceso de corriente/ recordatorio de cortocircuito/ recordatorio de error	Deje de usar inmediatamente el producto, compruebe la información detallada del error en la aplicación Zendure y póngase en contacto con el servicio de atención al cliente	El indicador Smart PV Hub parpadea en rojo
AB1000	Conexión AB1000	Después de que Smart PV Hub se encienda	El indicador de la batería AB1000 parpadea en verde durante 2 segundos y luego permanece iluminado en verde
	Recarga AB1000	/	El indicador de la batería AB1000 parpadea en verde
	Capacidad restante de la batería AB1000	Mostrar en la aplicación Zendure, descargar la aplicación Zendure y vincular SolarFlow	/
	Recordatorio de energía baja	Mostrar en la aplicación Zendure, descargar la aplicación Zendure y vincular SolarFlow	Indicador de la batería AB1000 iluminado en rojo
	Advertencia de temperatura baja	Esperar a que la temperatura se normalice antes de usar el producto	El indicador de la batería AB1000 parpadea en rojo
	Advertencia de temperatura alta		
	Recordatorio de sobretensión /recordatorio de exceso de corriente/ recordatorio de cortocircuito/ recordatorio de error	Deje de usar inmediatamente el producto, compruebe la información detallada del error en la aplicación Zendure y póngase en contacto con el servicio de atención al cliente	Indicador de la batería AB1000 iluminado en rojo
Encender su SolarFlow	Mantener presionado el botón IoT durante 2 segundo	<ul style="list-style-type: none"> El indicador Smart PV Hub se ilumina en verde El indicador de IoT parpadean en verde El indicador de la batería AB1000 parpadea en verde durante 2 segundos y luego permanece iluminado en verde 	
Apagar su SolarFlow	Mantener presionado el botón IoT durante 6 segundo	Ninguno de los indicadores se enciende	
Restablecimiento de hardware de Smart PV Hub y de la batería AB1000	Mantener presionado el botón IoT durante 10 segundos	/	
OTA de Smart PV Hub y la batería AB1000	Descargar la aplicación Zendure a OTA	/	

Sugerencias:

- Elija Bluetooth o Wi-Fi en la aplicación Zendure, se prefiere Wi-Fi.

5.3 Instalación

- Si desea comprobar y poner en marcha el sistema solar inmediatamente, complete la instalación cuando el clima sea soleado.
- Es recomendable que la instalación se realice entre dos personas.
- Recuerde que si conecta o desconecta Smart PV Hub con la batería AB1000, paneles solares o microinversores, debe asegurarse de que SolarFlow esté apagado manteniendo presionado el botón IoT durante 6 segundos.

5.3.1 Descripción general de los pasos de instalación

- Desconecte el panel solar, el microinversor y la red doméstica.
- Instale Smart PV Hub.
- Instale el microinversor inteligente.
- Busque un lugar para apilar la batería AB1000.
- Conecte la batería AB1000 superior al Smart PV Hub.
- Conecte el microinversor a la red doméstica.
- Conecte los paneles solares a Smart PV Hub.
- Escanee el código QR para descargar la aplicación remota. Siga las instrucciones de la aplicación para configurar el dispositivo. Después de 20 minutos, obtendrá los datos del sistema de almacenamiento de energía de SolarFlow en la aplicación Zendure.

Sugerencias:

De acuerdo con las normativas gubernamentales y para garantizar la seguridad, el microinversor solo puede comenzar a funcionar después de conectarse a una red eléctrica durante 5 minutos. Para mejorar la precisión de los datos, el sistema los verificará y validará durante 15 minutos antes de mostrarlos en la aplicación.

5.3.2 Herramientas de instalación

Sugerencias: Antes de la instalación, compruebe todos los accesorios y prepare las siguientes herramientas, las cuales no están incluidas en la compra.

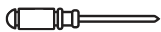

Destornillador Phillips



Guantes de trabajo



Guantes de trabajo

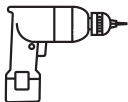

Taladro eléctrico



Rotulador



Cinta métrica

5.3.3 Desconexión

Sugerencias: El método de desmontaje está sujeto a las instrucciones del microinversor. Confirme los términos de la garantía del microinversor antes de realizar el desmontaje.

Si ha instalado el sistema solar para balcón, debe desconectarlo llevando a cabo los siguientes pasos:

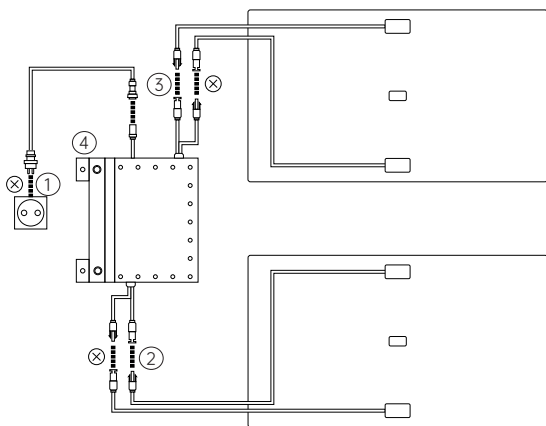

- ① Desenchufe los cables del microinversor y de la red doméstica.
- ② Desenchufe solamente los cables del primer panel solar y el microinversor.

Sugerencias: No es necesario mover la instalación del panel solar a menos que desee cambiar la ubicación.

- ③ Utilice el mismo procedimiento para desconectar los cables del segundo panel solar y el microinversor.
- ④ Desatornille los tornillos de montaje del microinversor, retire el microinversor fijado en el panel solar o el soporte de metal.

Sugerencias: Asegúrese de que el estado después de la desconexión sea el que se muestra en la siguiente figura.

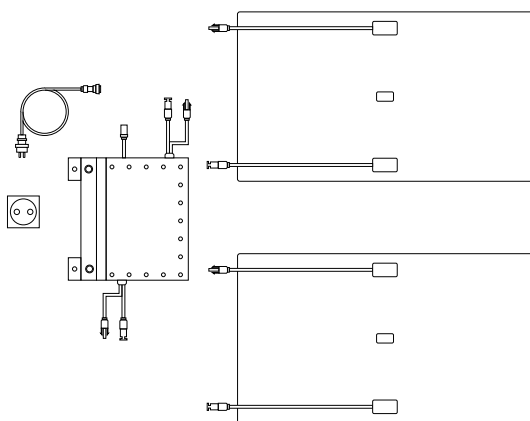

5.3.4 Instalar Smart PV Hub

Sugerencias:

- Instale el Smart PV Hub en un lugar donde no le dé la luz solar directa.
- La longitud de nuestros cables solares es de 3 metros. Por tanto, antes de confirmar la ubicación de la instalación del Smart PV Hub, mida la distancia desde el conector MC4 del panel solar al conector MC4 del Smart PV Hub.

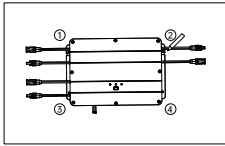

①

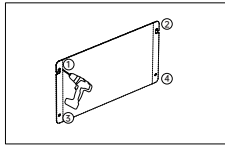

②

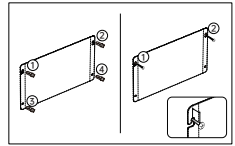

③

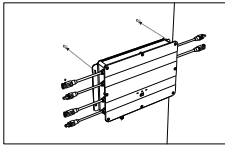

④

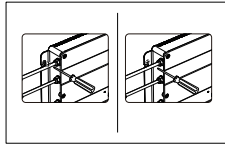

⑤

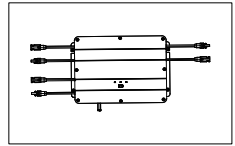

⑥

- ① Marque la ubicación. Busque una pared en la que pretenda realizar la instalación. Una persona fijará el Smart PV Hub a la pared con las manos y la otra marcará las posiciones de los cuatro orificios para tornillos del Smart PV Hub con un rotulador.
- ② Taladrado. Perfore cuatro orificios de montaje de 8 mm de diámetro en las cuatro posiciones marcadas.
- ③ Instale los tornillos. Instale los tacos de expansión de plástico amarillos en los 4 orificios taladrados en el paso 3 y, a continuación, atornille 2/3 de los tornillos ① y ② en los tacos correspondientes.
- ④ Cuelgue su Smart PV Hub. Cuelgue el Smart PV Hub en la parte expuesta de ① y ②.
- ⑤ Una persona fija el Smart PV Hub con ambas manos y la otra atornilla el resto de los tornillos ① y ② en la pared por completo.
- ⑥ Instale otros dos tornillos, 3 y 4, en el taco de expansión de plástico amarillo y completamente en la pared. De esta manera, habrá completado la instalación de su Smart PV Hub.

5.3.5 Instalar el microinversor

Sugerencias: El método de montaje está sujeto a las instrucciones del microinversor.

- Para reducir las conexiones, se recomienda instalar el microinversor entre el Smart PV Hub y el enchufe de la casa, cerca del PV Hub.
- Asegúrese de dejar una distancia de al menos 50 mm entre el Smart PV Hub y el microinversor para disipar el calor.

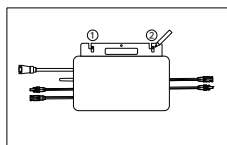

①

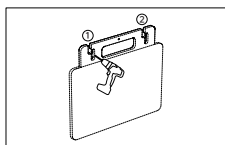

②

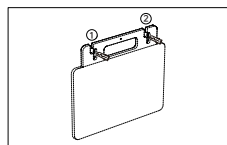

③

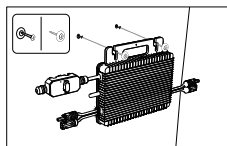

④

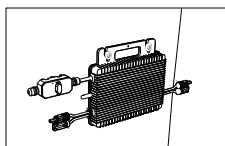

⑤

- ① Marque la ubicación. Busque una posición junto al Smart PV Hub. Una persona fijará el microinversor a la pared con las manos y la otra marcará las posiciones de los dos orificios para tornillos del microinversor con un rotulador.
- ② Taladrado. Perfore dos orificios de montaje de 8 mm de diámetro en las dos posiciones marcadas.
- ③ Instalación de los tacos de expansión de plástico amarillos para tornillos. Instale el taco de expansión de plástico amarillo para tornillos en los dos orificios que se perforaron en el paso 3.
- ④ Instalación del microinversor. Una persona fija el microinversor con ambas manos en la pared y alinea la perforación del orificio del paso 3. A continuación, coloca las arandelas planas en los tornillos y, por último, atornilla los tornillos ① y ② con la arandela plana en el taco de expansión de plástico amarillo.
- ⑤ Apriete los tornillos. Atornille el resto de los tornillos ① y ② en la pared completamente. A continuación, habrá completado la instalación del microinversor.

5.3.6 Apilar la batería AB1000

Sugerencias: Sugerencias: Antes de apilar la batería AB1000, preste atención a la nota que aparece en su parte superior.

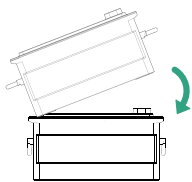

①

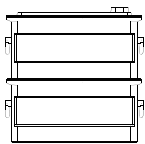

②

- ① Retire las cubiertas protectoras de plástico del puerto de conexión y, a continuación, alinee primero el lado izquierdo.
- ② Inserte lentamente el puerto de conexión de la batería.

5.3.7 Conexión con cables

Sugerencias: Antes de conectar el cable, asegúrese de que el producto esté apagado (mantenga presionado el botón IoT durante 6 segundos).

Conexión del cable para microinversor 1 en 1

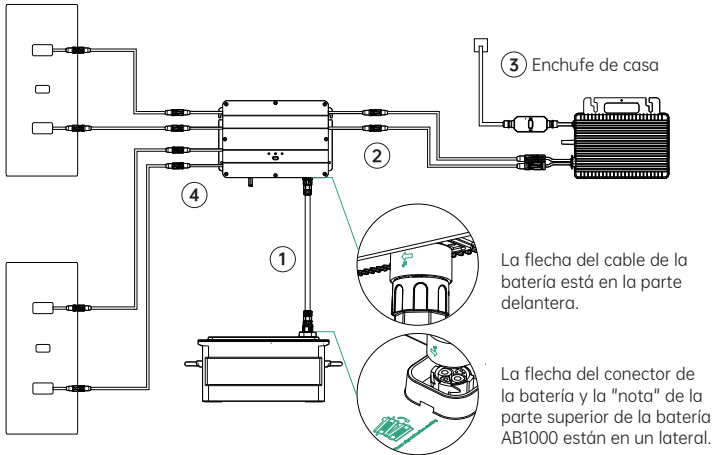

- ① Conecte la batería AB1000 a Smart PV Hub mediante el cable de batería. Los terminales del cable de batería cuentan con la función de autobloqueo. Cuando escuche un clic, el cable de batería se habrá insertado perfectamente.
- ② Conecte su Smart PV Hub al microinversor mediante el cable de microinversor.
- ③ Conecte el microinversor a la toma de casa mediante el cable original.
- ④ Conecte el panel solar a Smart PV Hub.

Sugerencias: Primero debe conectar AB1000 y, a continuación, conectar los paneles solares.

Conexión del cable para microinversor 2 en 1

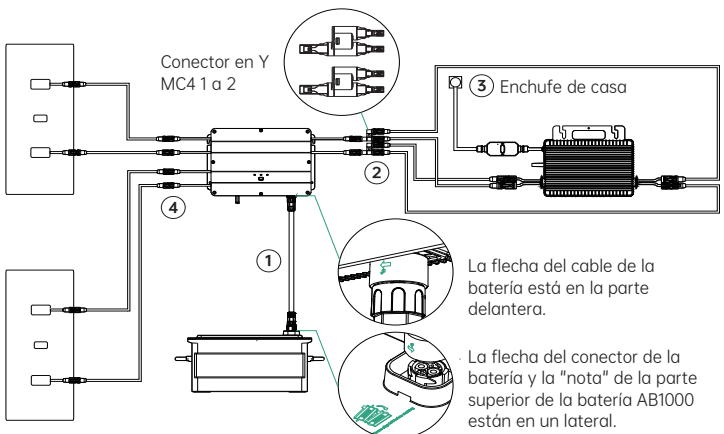

- ① Conecte la batería AB1000 a Smart PV Hub mediante el cable de batería. Los terminales del cable de batería cuentan con la función de autobloqueo. Cuando escuche un clic, el cable de batería se habrá insertado perfectamente.
- ② Conecte Smart PV Hub al microinversor. Enchufe primero el "conector MC4 1 a 2 " a Smart PV Hub. A continuación, conéctelo al microinversor mediante el cable de microinversor y otros 2 cables de expansión MC4.
- ③ Conecte el microinversor a la toma de casa mediante el cable original.
- ④ Conecte el panel solar a Smart PV Hub.

Sugerencias:

- Primero debe conectar AB1000 y, a continuación, conectar los paneles solares.
- Después de completar la conexión, encienda su SolarFlow (presione el botón IoT durante 1 segundo).

5.3.8 Descarga de la aplicación Zendure

La aplicación Zendure ofrece a los usuarios la capacidad de asignar la potencia a la batería AB1000 y a la red doméstica y supervisar la generación de energía. La potencia del microinversor se puede configurar en un intervalo de entre 100 y 1200 W.

Lea la guía del usuario de la aplicación Zendure y acceda al vínculo de descarga aquí: <https://zendure.com/pages/download-center>.



Política de privacidad

Al utilizar los productos, las aplicaciones y los servicios de Zendure, acepta los términos de uso y la política de privacidad de Zendure, a los que puede acceder a través de la sección "Acerca de" de la página "Usuario" en la aplicación Zendure.

* Agregar dispositivo y actualizar a la versión de firmware más reciente

Si usa el dispositivo por primera vez, debe actualizar el firmware a través de la aplicación Zendure. Para obtener más información, consulte la guía del usuario de la aplicación Zendure.

* Establecer la potencia para el microinversor

La potencia de entrada solar máxima del sistema SolarFlow es de 800 W. Puede establecer la potencia para el microinversor y el exceso de potencia se almacenará automáticamente en la batería. Por ejemplo:

Si la entrada solar total es de 800 W, y establece 200 W para el microinversor, habrá una entrada de 600 W para la batería AB1000.

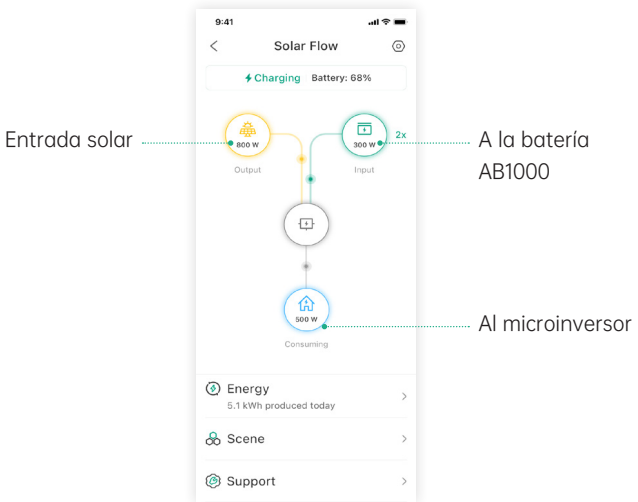

Sugerencias:

- El sistema tarda un tiempo en conectarse a la red y unos 20 minutos en sincronizar los datos con la aplicación Zendure. Por tanto, después de la instalación, espere 20 minutos antes de ir a la configuración de la aplicación.
- Se recomienda almacenar en la batería tanta energía como sea posible durante el día, excepto el consumo de energía básico. La forma de conocer el consumo de energía básico es la siguiente:
 1. Calcule el consumo de los dispositivos que siempre usa durante el día o las 24 horas del día, como frigoríficos, enrutadores y dispositivos de reserva.
 2. Vaya a la caja del medidor justo antes de acostarse, anote la lectura actual del medidor y la hora. Nada más levantarte, anote la lectura del contador y la hora. Puede calcular su carga base a partir del consumo y el tiempo transcurrido.
 3. Puede utilizar un enchufe de medición que conecte entre el enchufe y el consumidor de energía. Para calcular la carga base, recopile los vatios consumidos de todos los dispositivos que están en funcionamiento constante (incluido el modo de espera) y sume los valores.

5.3.9 Desconexión de SolarFlow

Sugerencias: Antes de desconectar, apague su SolarFlow (mantenga presionado el botón IoT durante 6 segundos para apagar)

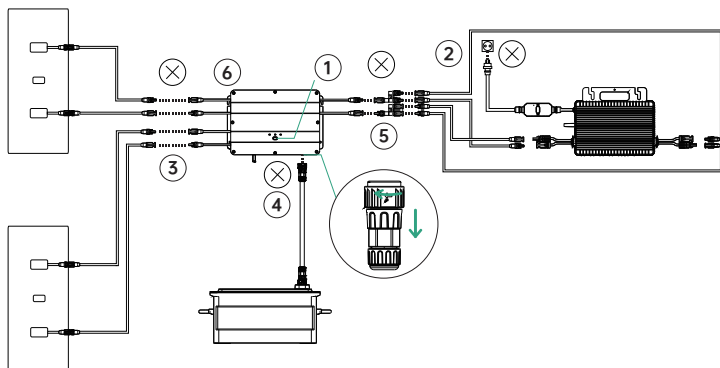

- ① Primero apague la batería AB1000 y su Smart PV Hub (mantenga presionado el botón IoT durante 6 segundos)
- ② Desconexión de la red doméstica. Desenchufe los cables del microinversor y el enchufe de casa.
- ③ Desconexión de paneles solares. Desenchufe los cables de los dos paneles solares y de su Smart PV Hub.
- ④ Desconexión de la batería AB1000. Desenchufe los cables de su Smart PV Hub y de la batería AB1000.
- ⑤ Desconexión del microinversor. Desenchufe los cables del microinversor y de su Smart PV Hub.
- ⑥ Desatornille los tornillos de montaje de su Smart PV Hub y del microinversor y quítelos de la pared.

Sugerencias: Durante el desmontaje, preste atención a donde guarda todas las piezas y consérvelas para su reinstalación.

ZENDURE

SuperCharged[®]



Gracias por elegir Zendure para manejar sus necesidades de carga. Para ofrecerle un mejor servicio, complete la información a continuación y conserve esta tarjeta para su referencia.

Información del usuario

Nombre del usuario: _____

Teléfono de contacto: _____

Dirección postal: _____

Correo electrónico: _____

Información del producto y modelo del producto:

Fecha de compra: _____

Nombre de la tienda e identificación del pedido: _____

Número de serie del producto: _____

Dentro del período de garantía, puede disfrutar de los servicios de devolución, cambio y reparación de acuerdo con estas políticas.

Período de garantía

Los períodos de garantía de nuestros productos son los siguientes:

El producto	Garantía básica	Extensión de la garantía*	Garantía total
SuperBase V/Batería satelital/Panel de hogar inteligente	3 años	2 años	5 años
Panel solar de 400 W/ Panel solar de 320 W/ Cargador para VE móvil/Todos los accesorios relacionados con SuperBase V	3 años	N/A	3 años
SuperBase Pro/ SuperBase M	2 años	1 año	3 años
Panel solar de 200 W/ Todos los accesorios relacionados con SuperBase Pro y SuperBase M	2 años	N/A	2 años
Baterías externas	2 años	N/A	2 años
Smart PV Hub y batería AB1000	10 años	N/A	10 años
Accesorios de PV Hub, cables solares, cables de batería y cables de microinversor	1 año	N/A	1 año

* Se ofrece una extensión de garantía para algunos de nuestros productos. Para recibir una extensión de la garantía, deberá registrar su producto en la aplicación de Zendure y puede haber costos adicionales u otras condiciones involucradas.

La tabla anterior indica los períodos de garantía para los productos comprados a Zendure o sus socios minoristas. Los períodos de garantía de los productos pedidos a través de las campañas de financiación colectiva de Zendure (Kickstarter, Indiegogo, etc.) pueden ser diferentes. Consulte la documentación del producto para obtener más información.

NOTA: ESTA POLÍTICA DE GARANTÍA SE LIMITA ÚNICAMENTE A LOS PRODUCTOS ZENDURE. EN EL CASO DE PIEZAS AUXILIARES O DISPOSITIVOS COMPLEMENTARIOS SUMINISTRADOS POR ZENDURE, CONSULTE LOS TÉRMINOS DE LA GARANTÍA PROPORCIONADOS POR EL FABRICANTE CORRESPONDIENTE.

El período de garantía efectivo comienza a partir de la fecha de compra del producto, según se indica en la factura, recibo o extracto de cuenta correspondiente.

Para comprobar su compra y ofrecerle un mejor servicio, es posible que necesitemos información sobre su pedido (el recibo de compra que incluye la fecha de venta, el número o identificación del pedido y el nombre del minorista), su tarjeta de garantía y, cuando corresponda, el número de serie del producto.

Exclusiones de la garantía

En caso de daños relacionados con las causas enumeradas a continuación, no se reconocerán ni aceptarán reclamaciones de garantía. Las reclamaciones relacionadas con defectos causados por los siguientes factores no están cubiertas por las obligaciones de garantía de Zendure.

1. No se puede proporcionar una prueba de compra
2. Fuerza mayor (daños por tormentas, rayos, sobretensiones, incendios, tormentas eléctricas, inundaciones; causas sociales como guerras, disturbios, intervención del gobierno, huelgas, embargos, condiciones del mercado, etc.)
3. Daño accidental, mal uso, abuso, uso no conforme, desgaste normal, robo, pérdida o confiscación
4. Aplicación incorrecta de tensión, corriente o frecuencia del suministro eléctrico
5. Instalación, puesta en marcha, arranque, configuración u operación incorrectos (contrarios a las instrucciones detalladas que figuran en el manual de instalación suministrado con cada producto)
6. Ventilación y circulación inadecuadas que provocan un enfriamiento y un flujo de aire natural insuficientes
7. Modificaciones a cualquier parte del producto
8. Intentos de reparación no autorizados
9. Productos cuya etiqueta o impresión con el número de serie se haya quitado, desfigurado o manipulado
10. Productos comprados a distribuidores o revendedores no autorizados
11. Productos gratuitos, recompensas o regalos
12. Productos utilizados fuera de la región de compra y productos que se envían a áreas a las que no se puede acceder fácilmente por mensajería o servicios de carga, como en el extranjero o islas remotas
13. Defectos estéticos o superficiales, abolladuras, marcas o arañazos, que no afectan al funcionamiento adecuado del producto
14. Esta garantía limitada no cubre ninguna celda de batería o producto que contenga una celda de batería a menos que cargue dicha celda dentro de los sesenta (60) días posteriores a la recepción del producto y posteriormente la cargue al menos una vez cada 3 meses. Si no se siguen estas instrucciones, se anulará la garantía de la celda de la batería y cualquier daño o mal funcionamiento asociado.
15. Nuestras garantías no se pueden transferir entre usuarios finales.

Además, esta garantía limitada y el servicio relacionado no excederán el costo original del producto Zendure.

Tenga en cuenta que estos términos y condiciones de garantía están sujetos a cambios sin previo aviso. El equipo de soporte técnico de Zendure, a su entera discreción, se reserva el derecho de tomar una determinación final con respecto a la elegibilidad del servicio de garantía y determinar la solución adecuada, que puede incluir el reemplazo, la reparación o el reembolso.

Cómo reclamar la garantía

Paso 1

Reclame su garantía en cualquiera de los siguientes canales:

1. www.zendure.com
2. Correo electrónico para support-eu@zendure.com
3. Aplicaciones Zendure

Paso 2

Tenga preparada la documentación o un vídeo corto con la siguiente información:

1. Número de pedido
2. Comprobante de compra
3. Número de serie
4. Prueba visual que muestre el defecto (incluir vídeo o foto)
5. Dirección de correo electrónico
6. Número de teléfono de contacto
7. Dirección para recibir la sustitución

Paso 3

El equipo de soporte técnico de Zendure tomará una decisión final con respecto al servicio de garantía con nuestro informe RMA. Esto puede incluir opciones, como el envío del producto para su reparación, reparación localmente o sustitución.

Paso 4

Envíe los artículos a Zendure con su número RMA incluido en la etiqueta de envío en el exterior del embalaje. No escriba el número RMA en la caja de cartón verde.



Lea la guía del usuario de la aplicación Zendure y acceda al vínculo de descarga aquí:

<https://eu.zendure.com/pages/download-center>

CLAUSE DE NON RESPONSABILITÉ

Lisez attentivement toutes les consignes de sécurité, les avertissements et autres informations relatives au produit dans le présent manuel, et lisez toutes les étiquettes et autocollants apposés sur le produit avant de l'utiliser. Les utilisateurs assument l'entière responsabilité quant à l'utilisation et au fonctionnement en toute sécurité de ce produit. Familiarisez-vous avec les réglementations en vigueur dans votre région. Vous êtes seul responsable de vous tenir informé de toutes les réglementations applicables et d'utiliser les produits Zendure d'une façon conforme.

Conservez ce manuel pour référence future.

SOMMAIRE

- 1. Avant de commencer**
- 2. Spécifications**
- 3. Consignes relatives à la sécurité**
 - 3.1 Utilisation
 - 3.2 DÉCLARATION de la FCC
 - 3.3 DÉCLARATION DE CONFORMITÉ CE
- 4. Conseils importants**
- 5. Démarrage**
 - 5.1 Que contient la boîte
 - 5.2 Présentation du produit
 - 5.3 Installation
 - 5.3.1 Présentation des étapes d'installation
 - 5.3.2 Outils d'installation
 - 5.3.3 Déconnexion
 - 5.3.4 Installer Smart PV Hub
 - 5.3.5 Installer le micro-onduleur Microinverter
 - 5.3.6 Empilement d'AB1000
 - 5.3.7 Connecter avec des câbles
 - 5.3.8 Télécharger l'appli Zendure
 - 5.3.9 Déconnexion de SolarFlow

1. Avant de commencer

Les informations contenues ici sont sujettes à modification sans préavis. Pour la dernière version, veuillez consulter <https://zendure.com/pages/download-center>.

2. Spécifications

Le système SolarFlow comprend un Smart PV Hub et une batterie supplémentaire AB1000. SolarFlow et Microinverter constituent un petit système de stockage d'énergie photovoltaïque connecté au réseau, visant à aider les utilisateurs à réduire leurs factures d'électricité.

Ce produit ne peut pas être utilisé durant les pannes de courant.

Nom	Contrôleur Smart PV Hub 1200
Modèle	ZDSPVH1200
Poids	≈ 4,7 kg
Dimensions (L*I*H)	363 × 246 × 64 mm
Type sans-fil	Bluetooth, Wifi 2,4 GHz,
Classe IP	IP65
Garantie	10 ans
Entrée photovoltaïque (PV)	
Alimentation recommandée en entrée	210-550W chacun
Tension CC d'entrée maximale	60 V
Plage de tension MPPT	16-48V
Plage de tension pleine puissance MPPT	31-48V
Tension CC d'entrée minimale	16V
Courant d'entrée maxi	2*13A
Nombre de MPPT	2
Entrée AB1000	
Puissance d'entrée maxi	1200W
Courant d'entrée maxi	25A
Tension nominale	48V
Recharge AB1000	
Puissance d'entrée maxi	800W
Courant d'entrée maxi	16,6A
Plage de tension	42-54V
Sortie vers Microinverter	
Puissance recommandée du micro-onduleur	400-1200W
Puissance nominale en sortie	1200W
Puissance de sortie maxi du micro-onduleur	1200W
Courant nominal en sortie	30A
Plage de tension nominale	16-60V
Efficacité	
Efficacité en sortie	98 %
Efficacité MPPT	99%
Température de fonctionnement (° C)	-20-45°C

Nom	Batterie supplémentaire AB1000
Modèle	ZDAB1000
Poids	≈ 11,5kg
Dimensions	350 × 200 × 186,5 mm
Capacité	960 Wh / 48 V
Type	LiFePO4
Puissance en sortie	1200W Maxi
Alimentation en entrée	800W Maxi
Nombre maxi d'extensions de la batterie	4
Capacité d'extension maxi	3840 Wh
Classe IP	IP65
Couleur	Gris
Température de recharge	0-45°C
Température de décharge	-20-45°C
Garantie	10 ans

Le contrôleur Smart PV Hub n'inclut aucune batterie et la batterie doit être achetée séparément. Pour plus d'informations sur la batterie AB1000, veuillez consulter le manuel d'utilisation de l'AB1000.

3. INSTRUCTIONS RELATIVES À LA SÉCURITÉ

3.1 Utilisation

1. Veuillez vérifier que SolarFlow n'est pas endommagé, fissuré, qu'il ne présente aucune fuite de liquide, ni chaleur ou autres anomalies, et que les câbles ne sont pas endommagés avant de l'utiliser. Le cas échéant, veuillez cesser immédiatement d'utiliser le produit et contacter notre service client.
2. Maintenez une distance de 50 mm entre le Smart PV Hub et les autres objets.
3. Pendant le fonctionnement du système d'énergie solaire, évitez la lumière directe du soleil pour éviter toute surchauffe du système SolarFlow. Ne placez pas le SolarFlow à proximité d'une source de chaleur.
4. Ne pas utiliser à proximité d'électricité statique ou de champs magnétiques puissants.
5. Il est interdit de placer l'équipement dans un environnement contenant des gaz inflammables ou explosifs, ou de la fumée. Étant donné que SolarFlow s'appuie sur la coque afin de dissiper la chaleur, une surchauffe de la coque va entraîner des dommages.
6. N'essayez pas de faire remplacer les composants internes de l'équipement par du personnel non autorisé.
7. Veuillez installer le produit conformément à notre manuel d'utilisation afin d'éviter d'endommager le produit et de blesser d'autres personnes.
8. Avant de terminer l'installation, assurez-vous que le câble solaire, le câble du micro-onduleur au réseau domestique sont déconnectés.
9. Assurez-vous que le Smart PV Hub et le micro-onduleur sont fermement installés afin d'éviter les accidents et les dommages au produit que provoquerait une chute.
10. SolarFlow a une classe de protection IP65, le produit ne peut donc pas être immergé dans des liquides. Si le produit tombe accidentellement dans l'eau au cours de l'utilisation, placez-le dans un endroit sûr et ouvert et tenez-le à distance jusqu'à ce qu'il soit complètement sec. Le produit séché ne doit plus être utilisé et doit être correctement éliminé, conformément aux directives d'élimination du présent manuel.
11. Veuillez assurer une ventilation adéquate durant l'utilisation. Une ventilation inadéquate peut provoquer des dommages permanents aux équipements.
12. Ne rien placer sur le dessus de SolarFlow. Veuillez l'installer là où personne ne peut le toucher.

13. Ne pas déplacer ni secouer l'appareil durant son fonctionnement car les vibrations et les chocs soudains peuvent entraîner de mauvaises connexions au niveau matériel à l'intérieur.
14. En cas d'incendie, seul un extincteur à poudre sèche est adapté au produit.
15. Nettoyer les ports uniquement avec un chiffon sec.
16. Maintenir hors de portée des enfants et des animaux.
17. Pour des raisons de sécurité, veuillez utiliser uniquement le chargeur et les câbles d'origine conçus pour l'équipement. Nous ne sommes pas responsables des dommages causés par des équipements tiers et qui peuvent invalider votre garantie.

3.2 DÉCLARATION de la FCC

1. Cet appareil est conforme à la partie 15 de la réglementation FCC. Son fonctionnement est soumis aux deux conditions suivantes :
 - (1) Cet appareil ne peut pas causer d'interférences nuisibles, et
 - (2) Cet appareil doit accepter toutes les interférences reçues, y compris celles pouvant provoquer un fonctionnement indésirable.
2. Tous changements ou modifications non expressément approuvés par la partie responsable de la conformité peuvent annuler le droit pour l'utilisateur de faire fonctionner l'appareil.

REMARQUE :

Cet appareil a été testé et certifié conforme aux limites d'un appareil numérique de classe B, conformément à la partie 15 des règles de la FCC. Ces limites garantissent une protection suffisante contre les interférences dangereuses liées à l'utilisation de l'équipement dans un environnement résidentiel. Cet appareil génère, utilise et peut émettre de l'énergie de radiofréquence et, s'il n'est pas installé et utilisé en conformité avec les instructions, peut causer des interférences nuisibles avec les communications radio. Cependant, il n'y a aucune garantie que des interférences ne se produiront pas dans une installation particulière. Si cet appareil provoque des interférences nuisibles à la réception radio ou télévision, ce qui peut se déterminer en éteignant et en rallumant l'appareil, l'utilisateur est invité à essayer de corriger les interférences par l'une ou plusieurs des mesures suivantes :

- Réorienter ou repositionner l'antenne de réception.
- Augmenter la distance entre l'appareil et le récepteur.
- Brancher l'appareil sur une prise d'un circuit différent de celui auquel le récepteur est connecté.
- Consulter le revendeur ou un technicien radioTélévision expérimenté pour de l'aide.

Déclaration de la FCC relative à l'exposition aux radiations

Cet appareil est conforme aux limites d'exposition aux radiations de la FCC, définies pour un environnement non contrôlé. Cet appareil doit être installé et utilisé avec une distance minimale de 20cm entre l'émetteur et votre corps

3.3 DÉCLARATION DE CONFORMITÉ CE

ZENDURE TECHNOLOGY CO., LIMITED déclare que le produit SolarFlow (Smart PV Hub et batterie supplémentaire AB1000) est conforme aux directives 2014/53/UE (RED) , 2011/65/UE (RoHS) , 2015/863/UE (RoHS).

Le texte intégral de la déclaration de conformité est disponible à l'adresse Internet suivante : <https://zendure.de/pages/download-center>

**Declaration of conformity**

La déclaration de conformité de l'UE peut être demandée à l'adresse : <https://zendure.de/pages/download-center>

**Mise au rebut**

Élimination de l'emballage Éliminer l'emballage séparément, par type. Jeter le carton et le papier avec la collecte des papiers usagés. Feuilles pour la collecte de recyclage.



Éliminer l'équipement usagé (applicable dans l'Union européenne et d'autres pays européens avec une collecte séparée (collecte des déchets)) L'équipement usagé ne doit pas être jeté avec les déchets ménagers ! Chaque consommateur est légalement tenu de jeter les appareils usagés qui ne peuvent plus être utilisés séparément des déchets ménagers, par exemple dans un point de collecte des matières recyclables.

Pour assurer un recyclage approprié et éviter un impact négatif sur l'environnement, les appareils électroniques doivent être emmenés dans un point de collecte de la communauté ou du quartier. Pour cette raison, les appareils électroniques sont marqués du symbole indiqué ici.



Ni les batteries ni les accumulateurs ne doivent pas être jetés avec les déchets ménagers! En tant que consommateur, vous êtes légalement tenu de vous débarrasser de toutes les batteries et accumulateurs, qu'ils contiennent des polluants ou non, dans un point de collecte désigné. À livrer au point de collecte de votre commune/ville ou chez un professionnel, afin que ils puissent être éliminés de manière écologique.

Inscription : Cd = Cadmium, Hg = Mercure, Pb = Plomb. Amenez votre produit avec batterie intégrée à votre point de collecte, uniquement à l'état déchargé !

4. Conseils importants



Le système solaire photovoltaïque est relié au réseau. Veuillez vérifier que cela est autorisé dans votre région. Selon la région, une approbation officielle peut être nécessaire avant ou après l'installation.



Le Smart PV Hub et l'AB1000 doivent être protégés de la lumière directe du soleil afin d'éviter une augmentation rapide de la température.



Veuillez vérifier les accessoires avant l'installation. Certains accessoires doivent être achetés séparément.



Après l'installation, veuillez d'abord télécharger l'appli Zendure afin de contrôler l'électricité produite et de régler l'alimentation du Microinverter.



Après l'installation de SolarFlow, il faut environ 5 minutes avant qu'il puisse être connecté au réseau, et les données sont synchronisées avec l'appli Zendure dans les 20 minutes.



Avant de régler la sortie sur Microinverter, veuillez confirmer la puissance nominale de votre Microinverter, la sortie vers Microinverter ne doit pas être supérieure à la puissance nominale de votre Microinverter.



Veuillez éteindre l'appareil (maintenez enfoncé le bouton IoT (IdO) du Smart PV Hub et pendant 6 secondes) avant de retirer ou d'installer la batterie AB1000.

5. Démarrage

5.1 Que contient la boîte



1* Smart PV Hub



4* câble solaire 3 m

1* câble de batterie
1,5 m2* câble micro-
onduleur
(Microinverter) 0,6m6* vis de montage
M4,7*39mm

1* antenne

2* rondelles
plates

Mode d'emploi

1. Câble solaire : Utilisé pour le branchement des panneaux solaires.
2. Câble de batterie : Utilisé pour le branchement de l'AB1000.
3. Câble du micro-onduleur (Microinverter) : Utilisé pour le branchement du micro-onduleur
4. Vis de montage : Raccordement du Smart PV Hub et du Microinverter
5. Rondelle plate : utilisée pour fixer le Microinverter

Pack d'accessoires

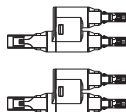

Un jeu de connecteurs en Y MC4

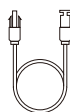
2* câble micro-onduleur
(Microinverter)

5.2 Présentation du produit

Bouton :

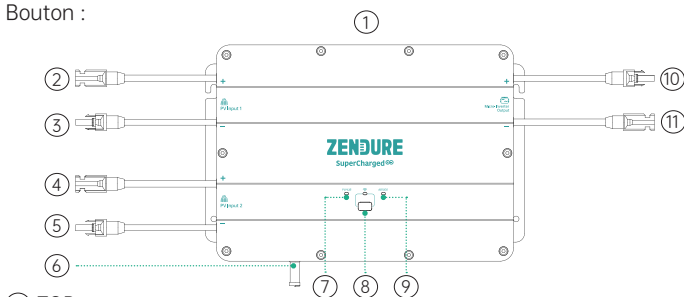

① TOP

② Connecteur MC4 Électrode positive Entrée PV 1

③ Connecteur MC4 Électrode négative Entrée PV 1

④ Connecteur MC4 Électrode positive Entrée PV 2

⑤ Connecteur MC4 électrode-négative-Entrée PV 2

⑥ Antenne

⑦ Indicateur d'état PV Hub

⑧ Bouton et indicateur IoT

⑨ Indicateur d'état AB1000

⑩ Connecteur MC4 Électrode positive de sortie du micro-onduleur

⑪ Connecteur MC4 Électrode négative de sortie du micro-onduleur

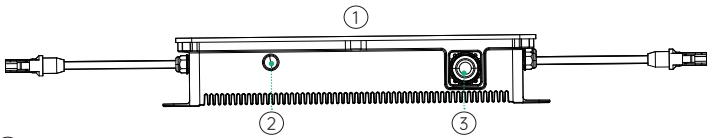

- ① Bas
- ② Port antenne
- ③ Port batterie

Connexion IoT : Après la mise sous tension de Smart PV Hub, l'indicateur IoT commence à clignoter rapidement et l'appareil entre automatiquement en connexion IoT. Les utilisateurs peuvent se connecter directement à l'IoT sur l'appli Zendure.

Conseils :

- Une fois que l'appareil est lié aux applis Zendure, lorsque SolarFlow est rallumé, le voyant IoT clignote lentement jusqu'à ce qu'il puisse communiquer avec l'appli Zendure.
- Si vous souhaitez lier à nouveau le compte et réinitialiser la connexion IoT, veuillez maintenir le bouton IoT enfoncé pendant 3 secondes afin de démarrer la connexion IoT.
- Allumer le système SolarFlow : maintenez le bouton IoT enfoncé pendant 2 secondes pour allumer Smart PV Hub et AB1000.
- Éteindre le système SolarFlow : Maintenez enfoncé le bouton IoT pendant 6 secondes pour éteindre Smart PV Hub et AB1000.
- Désactiver l'IoT : maintenez le bouton IoT enfoncé pendant 1 seconde pour désactiver l'IoT.
- Réinitialisation du matériel Smart PV Hub et AB1000 : maintenez enfoncé le bouton IoT pendant 10 secondes pour réinitialiser Smart PV Hub et AB1000.

Conseils :

- Les panneaux solaires et l'alimentation AB1000 peuvent tous deux réveiller Smart PV Hub.
- Pour protéger la batterie, AB1000 est éteinte en usine; veuillez donc activer la batterie en allumant SolarFlow pour la première fois (maintenez enfoncé le bouton IoT pendant 2 secondes).
- Avant de débrancher une connexion, veuillez désactiver SolarFlow (maintenez le bouton IoT enfoncé pendant 6 secondes).

Consignes d'utilisation :

Conseils :

Le processus de fonctionnement de SolarFlow est le suivant :
 Tout d'abord, le Smart PV Hub est allumé, puis il passe à l'état de fonctionnement (l'indicateur Smart PV Hub s'allume en vert). Puis la fonction IoT est réveillée et l'appareil passe directement à l'état de connexion Wifi (l'indicateur IoT clignote en vert), et enfin, le Smart PV Hub envoie un signal pour activer A1000 (l'indicateur AB1000 clignote en vert pendant 2 secondes avant de se stabiliser).

Élément	Élément	Comment	Indicateur LED
Smart PV Hub	Démarrage	Connectez P ou AB1000	L'indicateur Smart PV Hub s'allume en vert
	Panne de courant	Déconnectez P ou AB1000	Tous les indicateurs IoT doivent être allumés
	démarrer la connexion IoT	Après la mise sous tension de Smart PV Hub	l'indicateur IoT clignote lentement en vert
	Connexion IoT	Après la mise sous tension de Smart PV Hub	Les indicateurs IoT clignotent en vert
	Fin de la connexion IoT	/	L'indicateur IoT s'allume en vert
	Réinitialiser la connexion IoT	Maintenez le bouton IoT enfoncé pendant 3 secondes	Les indicateurs IoT clignotent en vert
	Éteindre l'IoT	Maintenez le bouton IoT enfoncé pendant 1 seconde	Les indicateurs IoT s'allument
	Activer l'IoT	Maintenez le bouton IoT enfoncé pendant 1 seconde	Les indicateurs IoT clignotent en vert
	rappel de surtension / rappel de surintensité / rappel de court-circuit / rappel d'erreur	Veillez immédiatement cesser d'utiliser, vérifier les informations d'erreur détaillées dans l'APPLI Zendure et contacter le service client.	L'indicateur Smart PV Hub clignote en rouge
AB1000	Connexion AB1000	Après la mise sous tension de Smart PV Hub	L'indicateur AB1000 clignote en vert pendant 2 secondes puis reste allumé en vert
	Recharge AB1000	/	L'indicateur AB1000 clignote en vert
	Capacité restante de la batterie AB1000	Afficher sur l'appli Zendure, télécharger l'appli Zendure et lier Solar Flow	/
	rappel de faible puissance	Afficher sur l'appli Zendure, télécharger l'appli Zendure et lier Solar Flow	Voyant AB1000 allumé en rouge
	Avertissement de température faible	Attente d'une température normale avant utilisation	L'indicateur AB1000 clignote en rouge
	avertissement de température élevée		
	rappel de surtension / rappel de surintensité / rappel de court-circuit / rappel d'erreur	Veillez immédiatement cesser d'utiliser, vérifier les informations d'erreur détaillées dans l'APPLI Zendure et contacter le service client.	Voyant AB1000 allumé en rouge
Allumer SolarFlow	Maintenez le bouton IoT enfoncé pendant 2 seconde	<ul style="list-style-type: none"> L'indicateur Smart PV Hub s'allume en vert L'indicateur IoT clignote en vert L'indicateur AB1000 clignote en vert pendant 2s puis reste allumé en vert 	
Éteindre SolarFlow	Maintenez le bouton IoT enfoncé pendant 6 seconde	Aucun indicateur ne s'allume	
Réinitialisation matérielle de Smart PV Hub et AB1000	Maintenez le bouton IoT enfoncé pendant 10 secondes	/	
Smart PV Hub et AB1000 OTA	Téléchargez l'appli Zendure vers OTA	/	

Conseils :

- Choisissez l'un des modes Bluetooth ou Wifi sur l'appli Zendure, le Wifi est préféré.

5.3 Installation

- Si vous souhaitez vérifier et mettre en service votre système solaire immédiatement, réalisez l'installation par temps ensoleillé.
- Il est recommandé qu'au moins deux personnes prennent part à l'installation.
- N'oubliez pas de connecter ou de déconnecter Smart PV Hub avec AB1000, les panneaux solaires ou les Microinverters. Assurez-vous que SolarFlow est éteint en appuyant sur le bouton IoT pendant 6 secondes.

5.3.1 Présentation des étapes d'installation

- Déconnectez le panneau solaire, le micro-onduleur et le réseau domestique
- Installez Smart PV Hub
- Installez Smart Microinverter
- Trouvez un endroit pour empiler les AB1000
- Connectez l'AB1000 du dessus au Smart PV Hub
- Connectez le Microinverter au réseau domestique
- Connectez les panneaux solaires au Smart PV Hub
- Scannez le code QR et téléchargez l'appli Zendure. Suivez les instructions de l'appli pour configurer l'appareil. Après 20 minutes, vous obtenez les données du système de stockage d'énergie SolarFlow sur votre appli Zendure.

Conseils :

Conformément aux réglementations gouvernementales et pour garantir la sécurité, le micro-onduleur ne peut commencer à fonctionner qu'après avoir été connecté à un réseau électrique depuis 5 minutes. Pour améliorer la précision des données, le système les vérifie et les valide pendant 15 minutes avant de les afficher sur l'appli.

5.3.2 Outils d'installation

Conseils : Avant l'installation, veuillez vérifier tous les accessoires et préparer les outils suivants (les outils ne sont pas fournis lors de l'achat)

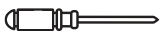

Tournevis cruciforme



Clé hexagonale



Gants de travail

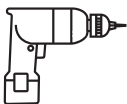

Perceuse électrique



Marqueur



Mètre à ruban

5.3.3 Déconnexion

Conseils : La méthode de démontage est soumise aux instructions du micro-onduleur. Veuillez confirmer les conditions de garantie du micro-onduleur avant le démontage.

Si vous avez installé le système solaire de balcon, vous devez le déconnecter selon les étapes suivantes :

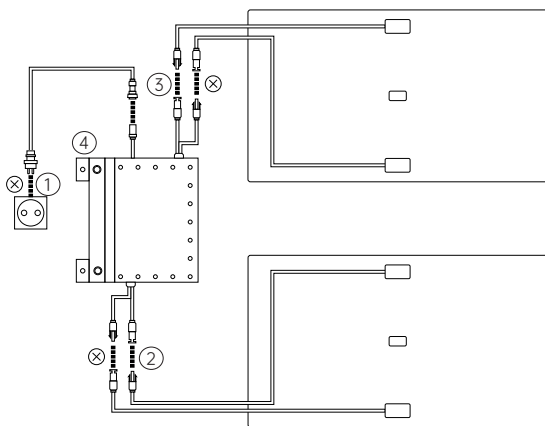

- ① Débranchez les câbles du micro-onduleur et du réseau domestique.
- ② Débranchez uniquement les câbles du premier panneau solaire et du micro-onduleur.

Conseils : L'installation du panneau solaire n'a pas besoin d'être déplacée sauf si vous souhaitez changer d'emplacement

- ③ De la même façon, débranchez les câbles du deuxième panneau solaire et du micro-onduleur.

- ④ Dévissez les vis de montage du micro-onduleur, retirez le micro-onduleur fixé sur le panneau solaire ou le support métallique.

Conseils : Assurez-vous que l'état après déconnexion est tel qu'indiqué sur la figure suivante.

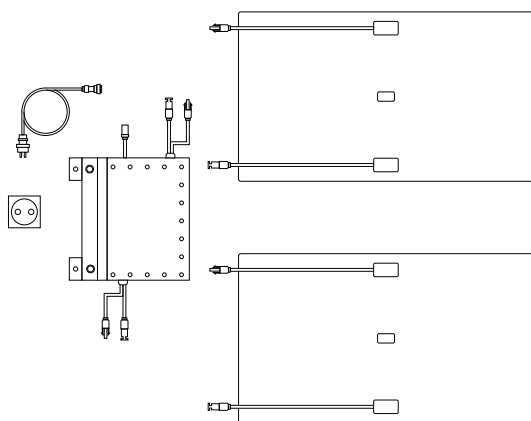

5.3.4 Installer Smart PV Hub

Conseils :

- Veuillez installer le Smart PV Hub dans un endroit à l'abri de la lumière directe du soleil.
- La longueur de nos câbles solaires est de 3 mètres, donc avant de confirmer l'emplacement de l'installation du Smart PV Hub, veuillez à mesurer la distance entre le connecteur MC4 du panneau solaire et celui du Smart PV Hub.

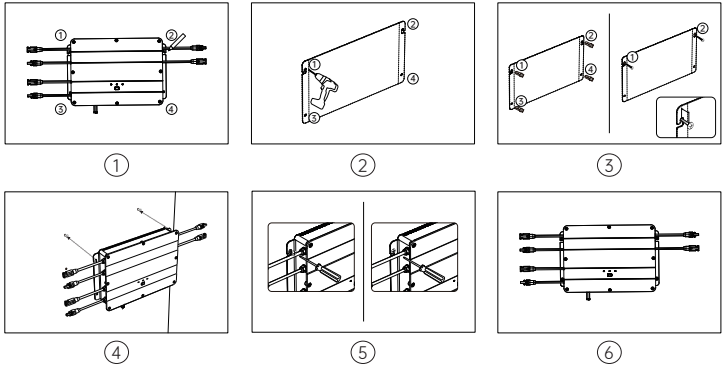

- ① Marquez l'emplacement. Trouvez le mur où vous prévoyez d'installer. Une personne plaque le Smart PV Hub au mur avec les mains, et l'autre personne trace les positions des quatre trous de vis du Smart PV Hub avec un marqueur.
- ② Perçage. Percez quatre trous de montage de 8 mm de diamètre aux quatre positions marquées.
- ③ Installation des vis, installez d'abord respectivement le tube de vis d'expansion en plastique jaune dans les 4 trous percés à l'étape 3, puis vissez aux 2/3 les vis ① et ② dans le tube d'expansion en plastique jaune.
- ④ Accrochez le Smart PV Hub. Veuillez accrocher le Smart PV Hub sur la partie exposée de la vis ① et ②.
- ⑤ Une personne fixe le Smart PV Hub avec les deux mains, et l'autre serre le reste des vis ① et ② complètement dans le mur.
- ⑥ Installez deux autres vis. Vissez 3 et 4 dans le tube d'expansion en plastique jaune, et complètement dans le mur. Vous avez ainsi terminé l'installation de Smart PV Hub.

5.3.5 Installer le micro-onduleur Microinverter

Conseils : la méthode de montage est soumise aux instructions du micro-onduleur Microinverter.

- Afin de réduire le nombre de branchements, il est recommandé d'installer le micro-onduleur entre le Smart PV Hub et la prise domestique, à proximité du PV Hub.
- Assurez une distance d'au moins 50 mm entre le Smart PV Hub et le Microinverter afin de dissiper la chaleur.

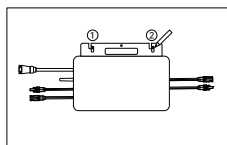

①

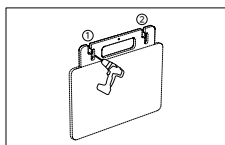

②

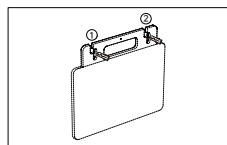

③

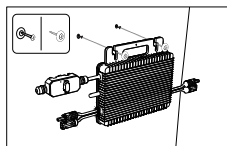

④

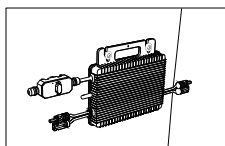

⑤

- ① Marquez l'emplacement. Trouvez une position à côté de Smart PV Hub. Une personne plaque le micro-onduleur au mur avec les mains et l'autre personne trace les positions des deux trous de vis du micro-onduleur avec un marqueur.
- ② Perçage. Percez deux trous de montage de 8 mm de diamètre aux deux positions marquées.
- ③ Installation du tube d'expansion en plastique jaune des vis. Installez respectivement le tube de vis d'expansion en plastique jaune dans les deux trous percés à l'étape 3.
- ④ Pour installer le micro-onduleur, une personne fixe celui-ci avec les deux mains sur le mur et aligne avec les trous de perçage de l'étape 3. Placez ensuite les rondelles plates sur les vis, et enfin vissez ① et ② avec une rondelle plate dans le tube d'expansion en plastique jaune.
- ⑤ Serrez les vis, vissez le reste des vis ① et ② complètement dans le mur. Vous avez alors également terminé l'installation du micro-onduleur.

5.3.6 Empilement d'AB1000

Conseils : Avant d'empiler les AB1000, veuillez prêter attention à la note sur le dessus des AB1000

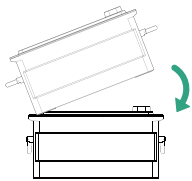

①

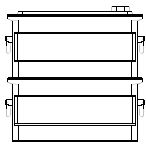

②

- ① Retirez les caches de protection en plastique sur le port de connexion, puis alignez d'abord le côté gauche.
- ② Insérez lentement le port de connexion de la batterie.

5.3.7 Connecter avec des câbles

Conseils : Avant de connecter le câble, assurez-vous que le produit est éteint (maintenez le bouton IoT enfoncé pendant 6 secondes).

Branchement des câbles pour Microinverter 1 vers 1

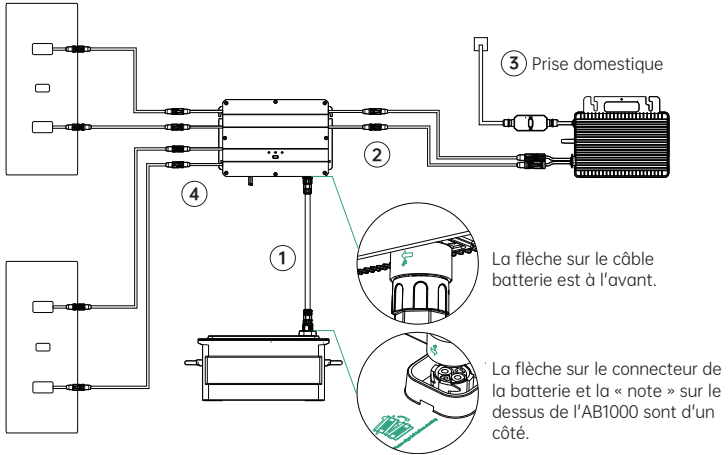

- ① Connectez l'AB1000 au Smart PV Hub avec le câble de batterie, les bornes du câble de batterie sont autobloquantes. Lorsque vous entendez un déclic, vous avez bien inséré le câble de batterie.
- ② Connectez le Smart PV Hub au Microinverter avec le câble du Microinverter.
- ③ Connectez le Microinverter à la prise domestique avec votre câble d'origine.
- ④ Raccordez le panneau solaire au Smart PV Hub.

Conseils : Vous devez d'abord connecter l'AB1000, puis connecter les panneaux solaires.

Branchement des câbles pour Microinverter 2 vers 1

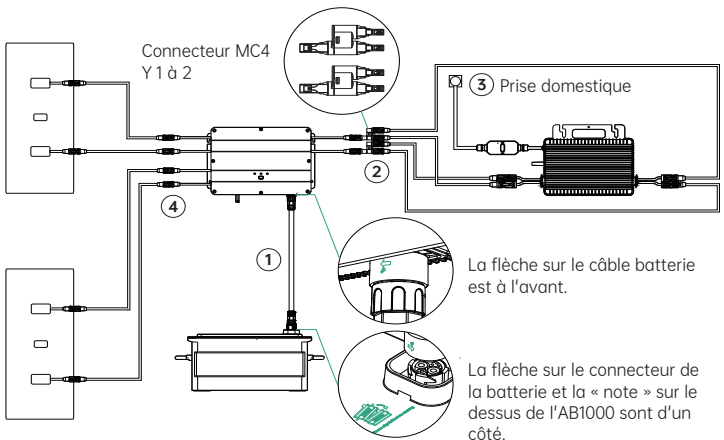

- ① Connectez l'AB1000 au Smart PV Hub avec le câble de batterie, les bornes du câble de batterie sont autobloquantes. Lorsque vous entendez un déclic, vous avez bien inséré le câble de batterie.
- ② Connectez Smart PV Hub au Microinverter. Branchez d'abord le « connecteur MC4 1 vers 2 » au Smart PV Hub, puis connectez au micro-onduleur avec le câble du Microinverter et 2 autres câbles d'extension MC4.
- ③ Connectez le Microinverter à la prise domestique avec votre câble d'origine.
- ④ Raccordez le panneau solaire au Smart PV Hub.

Conseils :

- Vous devez d'abord connecter l'AB1000, puis connecter les panneaux solaires.
- Une fois le branchement terminé, veuillez allumer SolarFlow (appuyez sur le bouton IoT pendant 1 seconde).

5.3.8 Télécharger l'appli Zendure

L'appli Zendure donne aux utilisateurs la possibilité d'allouer la puissance à AB1000 et au réseau domestique et de surveiller la production d'énergie. La puissance du micro-onduleur peut être réglée dans une plage de 100 à 1200 W.

Lisez le guide d'utilisation de l'appli Zendure et accédez au lien de téléchargement ci-après : <https://zendure.com/pages/download-center>.



Politique de confidentialité

En utilisant les produits, applications et services Zendure, vous acceptez les conditions d'utilisation et la politique de confidentialité de Zendure, auxquelles vous pouvez accéder via la section « À propos » de la page « Utilisateur » de l'appli Zendure.

* Ajouter un dispositif et mettre à jour à la dernière version du firmware

Lorsque vous utilisez l'appareil pour la première fois, vous devez mettre à jour le firmware via l'appli Zendure. Pour plus d'informations, veuillez consulter le guide d'utilisation de l'appli Zendure.

* Régler la puissance du Microinverter

La puissance solaire maximale du système SolarFlow en entrée est de 800 W. Vous pouvez régler la puissance vers le Microinverter, et le surplus de puissance est automatiquement stocké dans la batterie. Par exemple : Si l'entrée solaire totale est de 800 W, vous réglez 200 W sur Microinverter, et une entrée de 600 W se fait sur l'AB1000.

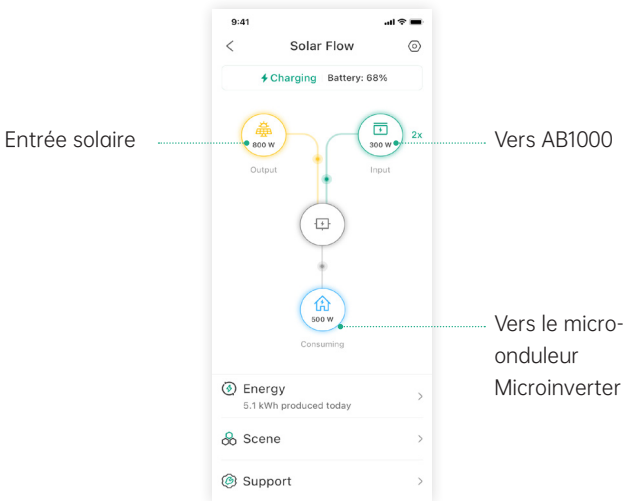

Conseils :

- Il faut un certain temps pour que le système se connecte au réseau, et il faut environ 20 minutes pour synchroniser les données avec l'appli Zendure. Ainsi, après l'installation, veuillez attendre 20 minutes avant d'accéder aux paramètres de l'APPLI.
- Il est recommandé de stocker autant que possible dans la batterie durant la journée, à l'exception de la consommation électrique de base. La façon de connaître la consommation électrique de base est la suivante :
 1. Calculez la consommation des appareils que vous utilisez toujours pendant la journée ou 24 heures sur 24, comme les réfrigérateurs, les routeurs et les appareils en veille.
 2. Allez sur le boîtier du compteur juste avant d'aller vous coucher, notez votre relevé de compteur actuel et l'heure. Dès que vous vous levez, vous notez le relevé du compteur et l'heure. Vous pouvez calculer votre charge de base à partir de la consommation et du temps écoulé.
 3. Vous pouvez utiliser une prise de mesure que vous branchez entre la prise et le consommateur de courant. Pour calculer la charge de base, vous collectez la puissance consommée par tous les appareils qui fonctionnent en permanence (y compris en veille) et additionnez les valeurs.

5.3.9 Déconnexion de SolarFlow

Conseils : Avant de déconnecter, veuillez éteindre SolarFlow (Maintenez le bouton IoT enfoncé pendant 6 secondes pour éteindre)

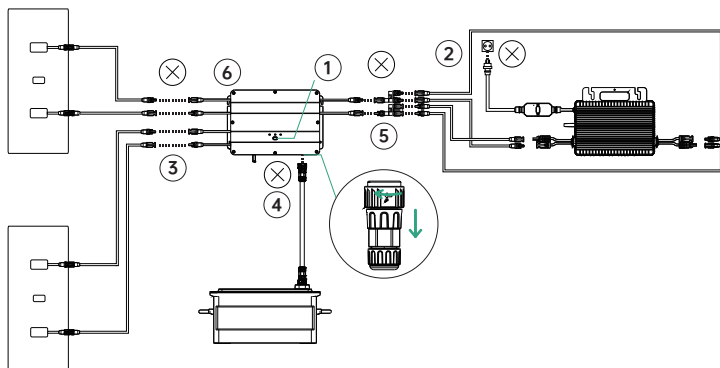

- ① Éteignez d'abord l'AB1000 et le Smart PV Hub (Maintenez le bouton IoT enfoncé pendant 6 secondes)
- ② Déconnexion du réseau domestique. Débranchez les câbles du Microinverter et de la prise shuko domestique.
- ③ Déconnexion des panneaux solaires. Débranchez les câbles des deux panneaux solaires et du Smart PV Hub.
- ④ Déconnexion de l'AB1000. Débranchez les câbles du Smart PV Hub et de l'AB1000.
- ⑤ Déconnexion du Microinverter. Débranchez les câbles du Microinverter et du Smart PV Hub.
- ⑥ Dévissez les vis de montage du Smart PV Hub et du Microinverter, retirez le Smart PV Hub et le Microinverter du mur.

Conseils : Lors du démontage, veuillez à ranger et à conserver toutes les pièces pour la réinstallation.

ZENDURE

SuperCharged[®]



Merci d'avoir choisi Zendure pour gérer vos besoins de recharge. Afin de mieux vous servir, veuillez renseigner les informations ci-dessous et conserver cette carte pour référence.

Informations relatives à l'utilisateur

Nom de l'utilisateur : _____

Coordonnées téléphoniques : _____

Adresse postale : _____

E-mail : _____

Informations relatives au produit Modèle de produit :

Date d'achat : _____

Nom du magasin et ID de commande : _____

Numéro de série du produit : _____

Au cours de la période de garantie, vous pouvez bénéficier de services de retour, d'échange et de réparation conformément à ces politiques.

Période de garantie

Les périodes de garantie de nos produits sont les suivantes :

Produit	Garantie de base	Extension de garantie*	Garantie totale
SuperBaseV/Batterie satellite/Panneau de maison connectée	3 ans	2 ans	5 ans
Panneau solaire 400 W/ Panneau solaire 320 W/ Chargeur VE mobile/ Tous les accessoires liés à SuperBase V	3 ans	Sans objet	3 ans
SuperBase Pro/ SuperBase M	2 ans	1 an	3 ans
Panneau solaire 200 W/Tous les accessoires liés à SuperBase Pro et SuperBase M	2 ans	Sans objet	2 ans
Batteries externes	2 ans	Sans objet	2 ans
Smart PV Hub et AB1000	10 ans	Sans objet	10 ans
Accessoires Hub PV (photovoltaïque), câbles solaires, câbles de batterie et câbles du micro-onduleur	1 an	Sans objet	1 an

* Une extension de garantie est offerte pour certains de nos produits. Pour recevoir une extension de garantie, vous devrez enregistrer votre produit sur l'appli Zendure, et cela peut impliquer des coûts supplémentaires ou d'autres conditions.

Le tableau ci-dessus indique les périodes de garantie pour les produits achetés auprès de Zendure ou de ses partenaires revendeurs. Les périodes de garantie pour les produits commandés via les campagnes de financement participatif de Zendure (Kickstarter, Indiegogo, etc.) peuvent différer. Veuillez consulter la documentation de votre produit pour davantage d'informations.

REMARQUE : LA PRÉSENTE POLITIQUE DE GARANTIE SE LIMITE UNIQUEMENT AUX PRODUITS ZENDURE. DANS LE CAS DE PIÈCES AUXILIAIRES OU DE DISPOSITIFS SUPPLÉMENTAIRES FOURNIS PAR ZENDURE, VEUILLEZ VOUS RÉFÉRER AUX CONDITIONS DE GARANTIE FOURNIES PAR LE FABRICANT CONCERNÉ.

La période de garantie effective débute à compter de la date d'achat du produit, telle qu'indiquée sur la facture, le reçu ou le relevé de facturation approprié.

Pour vérifier votre achat et mieux vous servir, nous pouvons vous demander des informations relatives à votre commande (le ticket de caisse comprenant la date d'achat, l'identifiant/ numéro de commande et le nom du revendeur), votre carte de garantie et, le cas échéant, le numéro de série de votre produit.

Exclusions de garantie

En cas de dommages liés aux causes indiquées ci-dessous, aucune demande de garantie ne sera ni reconnue ni acceptée. Les réclamations liées à des défauts causés par les facteurs suivants ne sont pas couvertes par les obligations de garantie de Zendure.

1. Impossibilité de présenter une preuve d'achat
2. Force majeure (dommages causés par une tempête, la foudre, une surtension, un incendie, un orage, une inondation ; les causes sociales telles que guerre, émeute, intervention gouvernementale, grèves, embargos, conditions du marché, etc.)
3. Dommage accidentel, mauvaise utilisation, abus, utilisation non conforme, usure normale, vol, perte ou confiscation
4. Application d'un tension, d'un courant et/ou d'une fréquence d'alimentation électrique incorrect
5. Installation, mise en service, démarrage, configuration ou utilisation incorrects (contraire aux instructions détaillées du manuel d'installation fourni avec chaque produit)
6. Ventilation et circulation inadéquates entraînant un refroidissement insuffisant et un flux d'air naturel
7. Modifications de toute partie du produit
8. Tentatives de réparation non autorisées
9. Produits dont l'autocollant ou l'inscription du numéro de série a été retiré, dégradé ou altéré
10. Produits achetés auprès de revendeurs/détaillants non autorisés
11. Produits/prix/cadeaux gratuits
12. Produits utilisés en dehors de la région d'achat et produits expédiés vers des zones difficilement accessibles par les services de messagerie ou de fret, comme les îles outre-mer ou éloignées
13. Défauts cosmétiques ou superficiels, bosses, marques ou rayures, qui n'influent pas sur le bon fonctionnement du produit
14. Cette garantie limitée ne couvre aucune cellule de batterie ou produit contenant une cellule de batterie, à moins que vous ne rechargez la cellule de batterie dans les soixante (60) jours suivant la réception du produit et que vous ne la rechargez ensuite au moins une fois tous les 3 mois. Le non-respect de cette consigne annule la garantie de la cellule de batterie et tout dommage ou dysfonctionnement associé.
15. Nos garanties ne sont pas transférables d'un utilisateur final à un autre.

De plus, cette garantie limitée et le service associé ne peuvent dépasser pas le coût initial du produit Zendure.

Veuillez noter que ces termes et conditions de garantie sont sujets à modifications sans préavis. L'équipe d'assistance de Zendure se réserve le droit de prendre une décision finale quant à l'admissibilité au service de garantie et de déterminer la solution appropriée, qui peut inclure le remplacement, la réparation ou le remboursement, à sa seule discrétion.

Comment faire votre demande de garantie

Étape 1

Faites votre demande sous garantie par n'importe lequel des canaux ci-dessous :

1. www.zendure.com
2. E-mail à support-eu@zendure.com
3. Applis Zendure

Étape 2

Préparez une documentation ou une courte vidéo avec les informations suivantes :

1. Numéro de commande
2. Preuve d'achat
3. Numéro de série
4. Preuve visuelle illustrant le défaut (peut inclure une vidéo ou une photo)
5. Adresse e-mail
6. Numéro de téléphone de contact
7. Adresse de réception pour le remplacement

Étape 3

L'équipe d'assistance Zendure prendra une décision finale concernant le service de garantie avec notre rapport RMA. Cela peut comprendre des choix tels que l'expédition du produit pour réparation, la réparation sur site ou le remplacement.

Étape 4

Expédiez le ou les articles à Zendure avec votre numéro RMA inclus sur l'étiquette d'expédition, à l'extérieur de l'emballage. N'écrivez pas le numéro RMA sur la boîte en carton verte.



Lisez le guide d'utilisation de l'appli Zendure et accédez au lien de téléchargement ci-après :

<https://eu.zendure.com/pages/download-center>

ESCLUSIONE DI RESPONSABILITÀ

Leggere attentamente tutte le linee guida sulla sicurezza, le avvertenze e le altre informazioni sul prodotto contenute nel presente manuale e leggere etichette o adesivi attaccati al prodotto prima dell'uso. Gli utenti si assumono la piena responsabilità per l'uso e il funzionamento sicuri di questo prodotto. Acquisire familiarità con le normative pertinenti nella propria area. L'utente è l'unico responsabile della conoscenza di tutte le normative pertinenti e dell'utilizzo dei prodotti Zendure in modo conforme. Conservare il presente manuale per consultazioni future.

INDICE

- 1. Operazioni preliminari**
- 2. Specifiche**
- 3. Direttive sulla sicurezza**
 - 3.1 Utilizzo
 - 3.2 DICHIARAZIONE FCC
 - 3.3 DICHIARAZIONE DI CONFORMITÀ CE
- 4. Suggerimenti importanti**
- 5. Operazioni preliminari**
 - 5.1 Contenuto della confezione
 - 5.2 Descrizione del prodotto
 - 5.3 Installazione
 - 5.3.1 Descrizione delle procedure di installazione
 - 5.3.2 Strumenti di installazione
 - 5.3.3 Scollegamento
 - 5.3.4 Installazione di Smart PV Hub
 - 5.3.5 Installazione del microinverter
 - 5.3.6 Impilare AB1000
 - 5.3.7 Collegamento con cavi
 - 5.3.8 Download dell'app Zendure
 - 5.3.9 Scollegamento di SolarFlow

1. Operazioni preliminari

Le informazioni contenute in questo documento sono soggette a cambiamenti senza preavviso. Per la versione più recente, visitare il sito <https://zendure.com/pages/download-center>.

2. Specifiche

Il sistema SolarFlow include Smart PV Hub e batteria aggiuntiva AB1000. SolarFlow e microinverter costituiscono un piccolo sistema di accumulo di energia PV connesso alla rete, che mira ad aiutare gli utenti a risparmiare sulle bollette di energia elettrica.

Questo prodotto non può essere utilizzato durante le interruzioni di corrente.

Nome	Controller Smart PV Hub 1200
Modello	ZDSPVH1200
Peso	≈ 4,7 kg
Dimensioni (L*P*A)	363×246×64 mm
Tipo wireless	Bluetooth, Wi-Fi 2,4 GHz,
Grado IP	IP65
Garanzia	10 anni
Ingresso PV	
Potenza di ingresso consigliata	210-550 W ognuno
Tensione CC di ingresso max.	60 V
Gamma di tensione MPPT	16-48V
Gamma di tensione a piena potenza MPPT	31-48V
Tensione di ingresso CC min.	16V
Corrente di ingresso max.	2*13 A
Numero di MPPT	2
Ingresso AB1000	
Potenza di ingresso max.	1200W:
Corrente di ingresso max.	25A
Tensione nominale	48V
Carica di AB1000	
Potenza di ingresso max.	800W:
Corrente di ingresso max.	16,6A
Intervallo di tensione	42-54V
Uscita a microinverter	
Potenza consigliata del microinverter	400-1200W
Potenza di uscita nominale	1200W:
Potenza di uscita del microinverter max.	1200W:
Corrente di uscita nominale	30A
Gamma di tensione nominale	16-60V
Efficienza	
Efficienza di uscita	98%
Efficienza MPPT	99%
Temperatura di esercizio (° C)	-20-45°C

Nome	Batteria aggiuntiva AB1000
Modello	ZDAB1000
Peso	≈ 11,5kg
Dimensioni	350×200×186,5 mm
Capacità	960 Wh/48 V
Tipo	LiFePO4
Potenza in uscita	1200W max.
Potenza di ingresso	800W max.
Numero max. di estensione della batteria	4
Capacità max. di estensione	3840 Wh
Grado IP	IP65
Colore	Grigio
Temperatura di carica	0-45°C
Temperatura di scarica	-20-45°C
Garanzia	10 anni

Il controller Smart PV Hub non include una batteria e la batteria deve essere acquistata separatamente. Per ulteriori informazioni sulla batteria AB1000, consultare il manuale d'uso di AB1000.

3. ISTRUZIONI DI SICUREZZA

3.1 Utilizzo

- Controllare se SolarFlow è danneggiato, incrinato, presenta perdite di liquido, calore o altre anomalie oppure se i cavi sono danneggiati prima dell'uso. In tal caso, interrompere immediatamente l'utilizzo del prodotto e contattare la nostra assistenza clienti.
- Mantenere una distanza di 50 mm tra Smart PV Hub e altri oggetti.
- Durante il funzionamento del sistema a energia solare, evitare la luce solare diretta per prevenire il surriscaldamento del sistema SolarFlow. Non posizionare SolarFlow vicino a fonti di calore.
- Non utilizzare in presenza di forte elettricità statica o campi magnetici.
- È vietato collocare l'apparecchiatura in un ambiente con gas infiammabili, esplosivi o fumo. Poiché SolarFlow utilizza la copertura per dissipare il calore, il surriscaldamento della copertura causa danni.
- Evitare di affidare la sostituzione dei componenti interni dell'apparecchiatura a personale non autorizzato.
- Installare il prodotto attenendosi al nostro manuale d'uso per evitare danni al prodotto o lesioni ad altre persone.
- Prima di terminare l'installazione, assicurarsi che il cavo solare e il cavo del microinverter alla rete domestica siano scollegati.
- Assicurarsi che Smart PV Hub e microinverter siano installati saldamente per evitare incidenti e danni al prodotto causati dalla caduta.
- SolarFlow dispone di un grado di protezione IP65, quindi il prodotto non può essere immerso in liquidi. Se il prodotto cade accidentalmente in acqua durante l'uso, posizionarlo in un'area sicura e aperta e storne lontano finché non è completamente asciutto. Il prodotto asciugato non deve essere riutilizzato e deve essere smaltito correttamente secondo la guida allo smaltimento del presente manuale.
- Garantire una ventilazione adeguata durante l'uso. Una ventilazione inadeguata potrebbe causare danni permanenti all'apparecchiatura.
- Non collocare alcun oggetto sopra SolarFlow. Installarlo in un punto in cui nessuno possa toccarlo.
- Non spostare o agitare l'unità durante il funzionamento poiché le vibrazioni e gli urti improvvisi potrebbero causare collegamenti scadenti all'hardware interno.

14. In caso di incendio, solo un estintore a polvere secca è adatto al prodotto.
15. Pulire le porte esclusivamente con un panno asciutto.
16. Tenere lontano dalla portata di bambini e animali domestici.
17. Per motivi di sicurezza, utilizzare esclusivamente il caricatore e i cavi originali progettati per l'apparecchiatura. Non siamo responsabili dei danni causati da apparecchiature di terzi e potrebbero invalidare la garanzia.

3.2 DICHIARAZIONE FCC

1. Questo dispositivo è conforme alla Parte 15 delle Norme FCC. Il funzionamento è soggetto alle seguenti due condizioni:
 - (1) Questo dispositivo non può provocare interferenze dannose e
 - (2) Questo dispositivo deve poter ricevere qualsiasi interferenza, incluse quelle che possono causare un funzionamento indesiderato.
2. Gli eventuali cambiamenti o modifiche che non siano espressamente approvati dalla parte responsabile della conformità potrebbero rendere nullo il diritto all'utilizzo dell'apparecchio da parte dell'utente.

NOTA:

Questo apparecchio è stato collaudato e trovato conforme ai limiti di un dispositivo digitale di Classe B, in conformità alla Parte 15 delle Norme FCC. Tali limiti sono stati stabiliti per fornire ragionevole protezione dalle dannose interferenze in installazioni residenziali. Questo apparecchio genera, usa e può irradiare energia a radiofrequenza e, se non è installato e usato in conformità alle istruzioni, può interferire negativamente con le comunicazioni radio. Tuttavia, non si può garantire che le interferenze non si verifichino in un particolare impianto. Se questo apparecchio provoca interferenze dannose alla ricezione radiofonica o televisiva, che possono essere determinate accendendo o spegnendo l'attrezzatura, l'utente è incoraggiato a cercare di correggere l'interferenza prendendo una o più delle seguenti misure:

Cambiare l'orientamento o riposizionare l'antenna ricevente.

Aumentare la distanza tra l'apparecchio ed il ricevitore.

Collegare l'apparecchio ad una presa di corrente su un circuito diverso da quello al quale è collegato il ricevitore.

Consultare il rivenditore o un tecnico specializzato radio / TV per assistenza.

Dichiarazione FCC sull'esposizione alle radiazioni

Questo apparecchio è conforme ai limiti FCC sull'esposizione imposti per un ambiente non controllato. L'apparecchio deve essere installato ed azionato ad una distanza minima di 20 cm tra il radiatore e il corpo.

3.3 DICHIARAZIONE DI CONFORMITÀ CE

ZENDURE TECHNOLOGY CO., LIMITED dichiara che il prodotto SolarFlow (Smart PV Hub e batteria aggiuntiva AB1000) è conforme alla direttiva 2014/53/UE (RED), 2011/65/UE (RoHS), 2015/863/UE (RoHS).

Il testo completo della dichiarazione di conformità UE è disponibile nel seguente indirizzo web: <https://zendure.de/pages/download-center>



Dichiarazione di conformità

La Dichiarazione di conformità UE può essere richiesta all'indirizzo : <https://zendure.de/pages/download-center>



Smaltimento

Smaltire l'imballaggio. Smaltire l'imballaggio separatamente per tipologia.

Smaltire cartone e carta nei rifiuti della carta. Pellicole per la raccolta differenziata.



Smaltire le vecchie apparecchiature (si applica nell'Unione Europea e in altri Paesi europei con raccolta differenziata (raccolta dei rifiuti)). Le vecchie apparecchiature non devono essere smaltite insieme ai rifiuti domestici! Ogni consumatore è legalmente obbligato a smaltire le vecchie apparecchiature che non possono più essere utilizzate separatamente dai rifiuti domestici, ad esempio presso un punto di raccolta per materiali riciclabili.

Per garantire un corretto riciclaggio ed evitare un impatto negativo sull'ambiente, i dispositivi elettronici devono essere portati in un punto di raccolta nella propria comunità o distretto. Per questo motivo i dispositivi elettronici sono contrassegnati dal simbolo qui riportato.



Le batterie e gli accumulatori non devono essere smaltiti insieme ai rifiuti domestici! I consumatori sono legalmente obbligati a smaltire tutte le batterie e gli accumulatori, indipendentemente dal fatto che contengano sostanze inquinanti o meno, presso un punto di raccolta designato. Da consegnare al punto di raccolta della propria comunità/città o al commercio, in modo che possano essere smaltiti in modo ecologico.

Contrassegnato con: Cd = Cadmio, Hg = Mercurio, Pb = Piombo.

Riportare il prodotto con batteria incorporata solo quando è scarico al punto di raccolta!

4. Suggerimenti importanti



L'impianto solare fotovoltaico è collegato alla rete. Verificare se è consentito nella propria zona. A seconda della regione, potrebbe essere richiesta l'approvazione ufficiale prima o dopo l'installazione.



Smart PV Hub e AB1000 devono essere protetti dalla luce solare diretta per evitare un rapido aumento della temperatura.



Controllare gli accessori prima dell'installazione. Alcuni accessori devono essere acquistati separatamente.



Dopo l'installazione, scaricare prima l'app Zendure per controllare l'elettricità prodotta e impostare la potenza del microinverter.



Dopo l'installazione di SolarFlow, occorrono circa 5 minuti prima che possa essere collegato alla rete e i dati verranno sincronizzati con l'app Zendure entro 20 minuti.



Prima di impostare l'uscita su microinverter, verificare la potenza nominale del microinverter. L'uscita su microinverter non deve essere superiore alla potenza nominale del microinverter.



Spegnere il dispositivo ((tenere premuto il tasto IoT su Smart PV Hub per 6 secondi)) prima di rimuovere o installare la batteria AB1000.

5. Operazioni preliminari

5.1 Contenuto della confezione

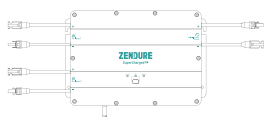

1* Smart PV Hub



4* Cavo solare da 3 m



1* Cavo della batteria 1,5 m



2* Cavo del microinverter 0,6m



6* Viti di montaggio M4.7*39 mm



1* Antenna



2* Rondella piatta



Manuale d'uso

1. Cavo solare Usato per il collegamento dei pannelli solari
2. Cavo della batteria: Usato per il collegamento di AB1000.
3. Cavo del microinverter: Usato per il collegamento del microinverter.
4. Viti di montaggio: Collegamento di Smart PV Hub e microinverter
5. Rondella piatta: usata per fissare il microinverter

Pacco accessori

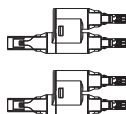

Un set di connettori MC4 Y 1-2



2* Cavo del microinverter

5.2 Descrizione del prodotto

Tasto:

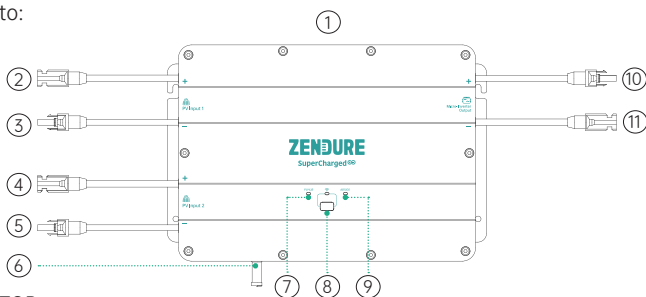

- ① TOP
- ② Connettore MC4 Elettrodo positivo ingresso PV 1
- ③ Connettore MC4 Elettrodo negativo ingresso PV 1
- ④ Connettore MC4 Elettrodo positivo ingresso PV 2
- ⑤ Connettore MC4 Elettrodo_negativo_ingresso PV 2
- ⑥ Antenna
- ⑦ Indicatore di stato PV Hub
- ⑧ Tasto e indicatore IoT
- ⑨ Indicatore di stato AB1000
- ⑩ Connettore MC4 Elettrodo positivo uscita microinverter
- ⑪ Connettore MC4 Elettrodo negativo uscita microinverter

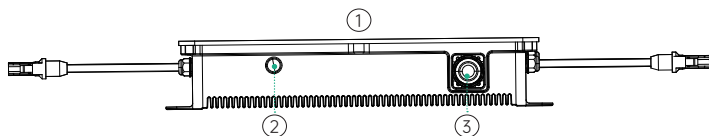

- ① In basso
- ② Porta antenna
- ③ Porta batteria

Connessione IoT: Dopo l'accensione di Smart PV Hub, l'indicatore IoT inizia a lampeggiare rapidamente e il dispositivo accede automaticamente alla connessione IoT. Gli utenti possono connettersi direttamente all'IoT sull'app Zendure.

Suggerimenti:

- Una volta associato il dispositivo alle app Zendure, quando SolarFlow viene riacceso, l'indicatore luminoso IoT lampeggia lentamente finché non riesce a comunicare con l'app Zendure.
- Per riassociare l'account e ripristinare la connessione IoT, tenere premuto il tasto IoT per 3 secondi per avviare la connessione IoT.
- Accendere il sistema SolarFlow: tenere premuto il tasto IoT per 2 secondi per accendere Smart PV Hub e AB1000.
- Spegnerne il sistema SolarFlow: tenere premuto il tasto IoT per 6 secondi per spegnere Smart PV Hub e AB1000.
- Disattivare IoT: tenere premuto il tasto IoT per 1 secondo per disattivare IoT.
- Ripristino hardware Smart PV Hub e AB1000: tenere premuto il tasto IoT per 10 secondi per ripristinare Smart PV Hub e AB1000.

Suggerimenti:

- I pannelli solari e l'alimentazione di AB1000 possono riattivare Smart PV Hub.
- Per proteggere la batteria, AB1000 è spento in fabbrica, quindi attivare la batteria accendendo SolarFlow per la prima volta (tenere premuto il tasto IoT per 2 secondi).
- Prima di scollegare un collegamento, spegnere SolarFlow (tenere premuto il tasto IoT per 6 secondi).

Linee guida per il funzionamento:

Suggerimenti:

Il processo di funzionamento di SolarFlow è il seguente:

In primo luogo, accendere Smart PV Hub in modo che entri nello stato di funzionamento (l'indicatore Smart PV Hub si accende in verde). In secondo luogo, la funzione IoT viene attivata e il dispositivo entra direttamente nello stato di connessione Wi-Fi (l'indicatore IoT lampeggia in verde). Infine, Smart PV Hub invia un segnale per attivare A1000 (l'indicatore AB1000 lampeggia in verde per 2 secondi prima di entrare in uno stato fisso).

Elemento	Elemento	Come	LED
Smart PV Hub	Accensione	Collegare P o AB1000	L'indicatore Smart PV Hub si accende in verde
	Interruzioni di alimentazione	Scollegare P o AB1000	Tutti gli indicatori non accesi
	Avviare la connessione IoT	Dopo l'accensione di Smart PV Hub	L'indicatore IoT lampeggia lentamente in verde
	Connessione IoT	Dopo l'accensione di Smart PV Hub	Gli indicatori IoT lampeggiano in verde
	Terminare la connessione IoT	/	Gli indicatori IoT lampeggiano in verde
	Ripristinare la connessione IoT	Tenere premuto il tasto IoT per 3 secondi	Gli indicatori IoT lampeggiano in verde
	Disattivare IoT	Tenere premuto il tasto IoT per 1 secondo	Indicatori IoT non accesi
	Attivare IoT	Tenere premuto il tasto IoT per 1 secondo	Gli indicatori IoT lampeggiano in verde
	Promemoria sovratensione / promemoria sovracorrente / promemoria cortocircuito / promemoria errore	Interrompere immediatamente l'uso, controllare le informazioni dettagliate sull'errore nell'app Zendure e contattare l'assistenza clienti	L'indicatore Smart PV Hub lampeggia in verde
AB1000	Collegamento AB1000	Dopo l'accensione di Smart PV Hub	L'indicatore AB1000 lampeggia in verde per 2 secondi, quindi rimane acceso in verde
	Ricarica di AB1000	/	L'indicatore AB1000 lampeggia in verde
	Capacità restante della batteria AB1000	Visualizzare sull'app Zendure, scaricare l'app Zendure e associare Solar Flow	/
	promemoria di carica bassa	Visualizzare sull'app Zendure, scaricare l'app Zendure e associare Solar Flow	Indicatore AB1000 acceso in rosso
	Avviso temperatura bassa	Attendere che la temperatura sia normale prima dell'uso	L'indicatore AB1000 lampeggia in rosso
	Avviso temperatura elevata		
	Promemoria sovratensione / promemoria sovracorrente / promemoria cortocircuito / promemoria errore	Interrompere immediatamente l'uso, controllare le informazioni dettagliate sull'errore nell'app Zendure e contattare l'assistenza clienti	Indicatore AB1000 acceso in rosso
Accendere SolarFlow	Tenere premuto il tasto IoT per 2 secondo	<ul style="list-style-type: none"> L'indicatore Smart PV Hub si accende in verde L'indicatore IoT lampeggia in verde L'indicatore AB1000 lampeggia in verde per 2 secondi, quindi rimane acceso in verde 	
Spegnere SolarFlow	Tenere premuto il tasto IoT per 6 secondo	Tutti gli indicatori non accesi	
Ripristino hardware Smart PV Hub e AB1000	Tenere premuto il tasto IoT per 10 secondi	/	
OTA Smart PV Hub e AB1000	Scaricare l'app Zendure su OTA	/	

Suggerimenti:

- Scegliere Bluetooth o Wi-Fi sull'app Zendure, Wi-Fi è preferibile.

5.3 Installazione

- Per verificare e mettere in servizio immediatamente l'impianto solare, completa l'installazione quando il tempo è soleggiato.
- Si raccomanda che almeno due persone partecipino all'installazione.
- Ricordare se collegare o scollegare Smart PV Hub con AB1000, pannelli solari o microinverter. Assicurarsi che SolarFlow sia spento tenendo premuto il tasto IoT per 6 secondi.

5.3.1 Descrizione delle procedure di installazione

- A. Scollegare il pannello solare, il microinverter e la rete domestica
- B. Installare Smart PV Hub
- C. Installare il microinverter smart
- D. Trovare un punto in cui impilare l'AB1000
- E. Collegare l'AB1000 superiore a Smart PV Hub
- F. Collegare il microinverter alla rete domestica
- G. Collegare i pannelli solari a Smart PV Hub
- H. Eseguire la scansione del codice QR e scaricare l'app Zendure. Osservare le istruzioni dell'app per configurare il dispositivo. Dopo 20 minuti, si riceveranno i dati del sistema di accumulo di energia SolarFlow sull'app Zendure.

Suggerimenti:

In conformità alle normative del governo e per garantire la sicurezza, il microinverter può iniziare a funzionare solo una volta collegato a una rete elettrica per 5 minuti. Per migliorare l'accuratezza dei dati, il sistema li verifica e li convalida per 15 minuti prima di mostrarli sull'app.

5.3.2 Strumenti di installazione

Suggerimenti: Suggerimenti: prima dell'installazione, controllare tutti gli accessori e preparare i seguenti strumenti (gli strumenti non sono inclusi nella confezione)

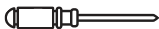

Cacciavite a croce



Chiave esagonale



Guanti di lavoro

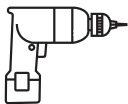

Trapano elettrico



Pennarello



Metro a nastro

5.3.3 Scollegamento

Suggerimenti: il metodo di smontaggio è soggetto alle istruzioni del microinverter. Verificare i termini di garanzia del microinverter prima dello smontaggio.

Se si è installato l'impianto solare nel balcone, scollegarlo attenendosi ai seguenti passaggi:

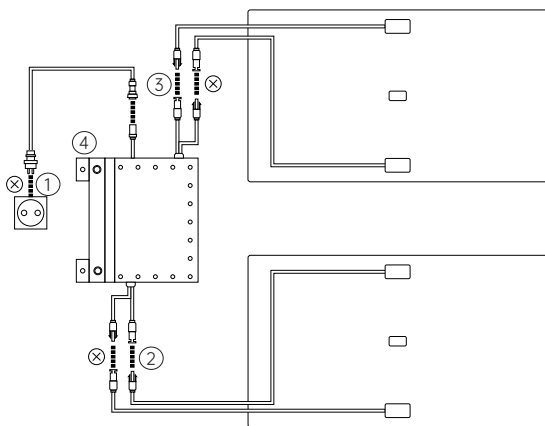

① Scollegare i cavi del microinverter e della rete domestica.

② Scollegare solo i cavi del primo pannello solare e del microinverter.

Suggerimenti: non è necessario spostare l'installazione del pannello solare a meno che non si desideri modificare la posizione.

③ Scollegare allo stesso modo i cavi del secondo pannello solare e del microinverter.

④ Svitare le viti di montaggio del microinverter. Rimuovere il microinverter fissato sul pannello solare o sulla staffa metallica.

Suggerimenti: assicurarsi che lo stato dopo lo scollegamento sia come mostrato nella figura seguente.

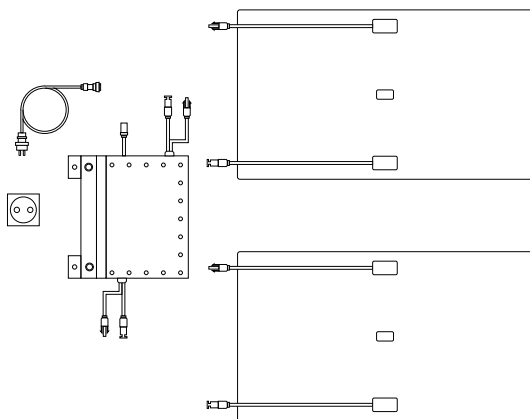

5.3.4 Installazione di Smart PV Hub

Suggerimenti:

- Installare Smart PV Hub in un luogo non esposto alla luce solare diretta.
- La lunghezza dei nostri cavi solari è di 3 metri, quindi prima di verificare la posizione di installazione di Smart PV Hub, misurare la distanza dal connettore MC4 del pannello solare al connettore MC4 di Smart PV Hub.

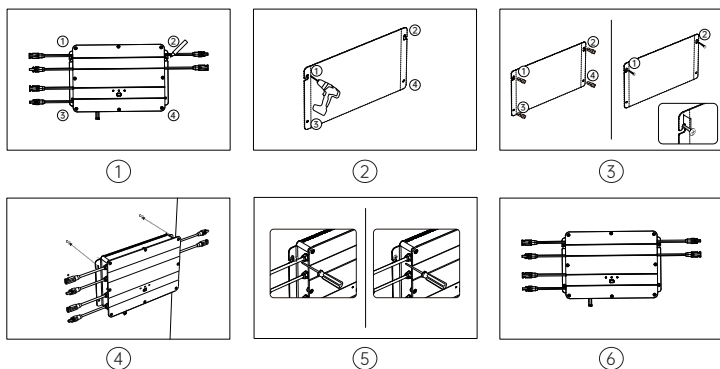

- ① Contrassegnare la posizione, trovare una parete su cui effettuare l'installazione. Una persona fissa Smart PV Hub alla parete con le mani e l'altra contrassegna le posizioni dei quattro fori per viti di Smart PV Hub con un pennarello.
- ② Foratura: praticare quattro fori di montaggio di diametro 8 mm nelle quattro posizioni contrassegnate.
- ③ Installazione delle viti: in primo luogo, installare rispettivamente il tubo della vite di espansione in plastica gialla nei 4 fori della fase 3 di perforazione, quindi avvitare 2/3 delle viti ① e ② nel tubo di espansione in plastica gialla.
- ④ Appendere Smart PV Hub: appendere Smart PV Hub sulla parte esposta delle viti ① e ② .
- ⑤ una persona fissa Smart PV Hub alla parete con entrambe le mani e l'altra avvita completamente le viti ① e ② nella parete.
- ⑥ installare le altre due viti 3 e 4 nel tubo di espansione in plastica gialla e completamente nella parete. In tal modo, si è completata l'installazione di Smart PV Hub.

5.3.5 Installazione del microinverter

Suggerimenti: il metodo di montaggio è soggetto alle istruzioni del microinverter.

- Per ridurre il numero di collegamenti, si consiglia di installare il microinverter tra Smart PV Hub e la presa domestica, vicino a PV Hub.
- Garantire una distanza di almeno 50 mm tra Smart PV Hub e microinverter per dissipare il calore.

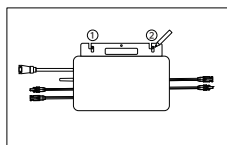

①

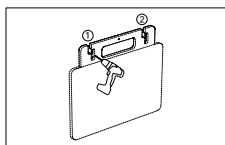

②

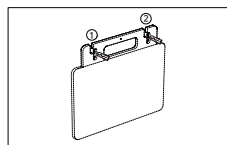

③

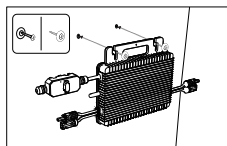

④

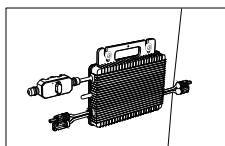

⑤

- ① Contrassegnare la posizione, trovare una posizione accanto a Smart PV Hub. Una persona fissa il microinverter alla parete con le mani e l'altra contrassegna le posizioni dei due fori per viti del microinverter con un pennarello.
- ② Foratura: praticare due fori di montaggio di diametro 8 mm nelle due posizioni contrassegnate.
- ③ Installazione del tubo delle viti di espansione in plastica gialla: installare rispettivamente il tubo della vite di espansione in plastica gialla nei due fori del passo 3 di perforazione.
- ④ Installazione del microinverter: una persona fissa il microinverter con entrambe le mani alla parete e allinea la perforazione del foro nel passo 3, quindi inserisce le rondelle piatte sulle viti, infine avvita le viti ① e ② con la rondella piatta nel tubo di espansione in plastica gialla.
- ⑤ Serrare le viti, avvitare completamente le restanti viti ① e ② alla parete. Quindi, si è completata l'installazione del microinverter.

5.3.6 Impilare AB1000

Suggerimenti: Prima di impilare AB1000, prestare attenzione alla nota sulla parte superiore di AB1000.

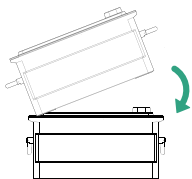

①

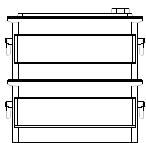

②

- ① rimuovere le coperture protettive in plastica sulla porta di collegamento, quindi allineare prima il lato sinistro.
- ② inserire lentamente la porta di collegamento della batteria.

5.3.7 Collegamento con cavi

Suggerimenti: Prima di collegare il cavo, assicurarsi che il prodotto sia spento (tenere premuto il tasto IoT per 6 secondi).

Collegamento via cavo per microinverter 1 in 1

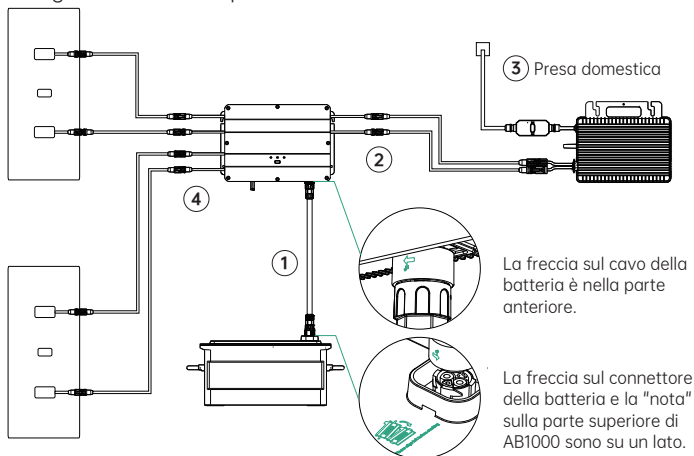

- ① Collegare AB1000 a Smart PV Hub con il cavo della batteria. I terminali del cavo della batteria possono essere autobloccanti. Quando si avverte un clic, si è inserito correttamente il cavo della batteria.
- ② Collegare Smart PV Hub al microinverter con il cavo del microinverter.
- ③ Collegare il microinverter alla presa domestica con il cavo originale.
- ④ Collegare il pannello solare a Smart PV Hub.

Suggerimenti: È necessario collegare prima AB1000, quindi i pannelli solari.

Collegamento via cavo per microinverter 2 in 1

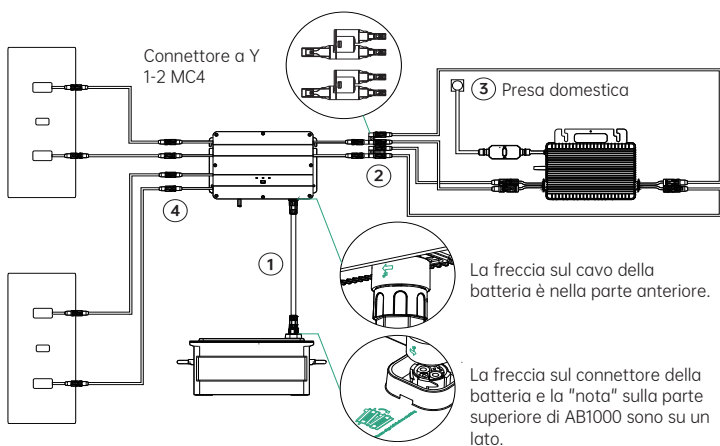

- ① Collegare AB1000 a Smart PV Hub con il cavo della batteria. I terminali del cavo della batteria possono essere autobloccanti. Quando si avverte un clic, si è inserito correttamente il cavo della batteria.
- ② Collegare Smart PV Hub al microinverter. Collegare prima il "connettore MC4 da 1 a 2" a Smart PV Hub, quindi collegarlo al microinverter con il cavo del microinverter e altri 2 cavi di espansione MC4.
- ③ Collegare il microinverter alla presa domestica con il cavo originale.
- ④ Collegare il pannello solare a Smart PV Hub.

Suggerimenti:

- È necessario collegare prima AB1000, quindi i pannelli solari.
- Dopo aver completato il collegamento, accendere SolarFlow (premere il tasto IoT per 1 secondo).

5.3.8 Download dell'app Zendure

L'app Zendure offre agli utenti la possibilità di allocare la potenza ad AB1000 e alla rete domestica e monitorare la generazione di energia. La potenza del microinverter può essere impostata in un intervallo di 100-1200 W.

Leggere la guida dell'utente dell'app Zendure e accedere al link di download qui: <https://zendure.com/pages/download-center>.



Informativa sulla privacy

Utilizzando i prodotti, le applicazioni e i servizi Zendure, l'utente acconsente ai Termini d'uso e all'Informativa sulla privacy di Zendure, a cui è possibile accedere tramite la sezione "Informazioni" della pagina "Utente" nell'app Zendure.

*** Aggiungere il dispositivo e aggiornare alla versione più recente del firmware**

Se si utilizza il dispositivo per la prima volta, è necessario aggiornare il firmware tramite l'app Zendure. Per ulteriori informazioni, consultare la guida dell'utente dell'app Zendure.

*** Impostare la potenza sul microinverter**

La massima potenza solare in ingresso del sistema SolarFlow è di 800 W. È possibile impostare la potenza su microinverter e la potenza in eccesso viene automaticamente immagazzinata nella batteria. Ad esempio:

Se l'ingresso solare totale è di 800 W, impostare 200 W sul microinverter per ottenere un ingresso di 600 W su AB1000.



Suggerimenti:

- Occorre un periodo di tempo per il collegamento del sistema alla rete e circa 20 minuti per sincronizzare i dati con l'app Zendure. Quindi, dopo l'installazione, attendere 20 minuti prima di andare alle impostazioni dell'APP.
- Si consiglia di accumulare il più possibile nella batteria durante il giorno, ad eccezione del consumo energetico di base. Il modo per conoscere il consumo energetico di base è il seguente:
 1. Calcolare il consumo dei dispositivi utilizzati sempre durante il giorno o 24 ore su 24, come frigoriferi, router e dispositivi in standby.
 2. Andare alla cassetta del contatore subito prima di andare a letto. Annotare la lettura attuale del contatore e l'ora. Appena ci si alza, annotare la lettura del contatore e l'ora. È possibile calcolare il carico di base dal consumo e dal tempo trascorso.
 3. È possibile utilizzare una presa di misurazione che si inserisce tra la presa e l'utenza elettrica. Per calcolare il carico di base, raccogliere i Watt consumati da tutti i dispositivi costantemente in funzione (incluso lo standby) e sommare i valori.

5.3.9 Scollegamento di SolarFlow

Suggerimenti: Prima di scollegare, spegnere SolarFlow (tenere premuto il tasto IoT per 6 secondi per spegnerlo).

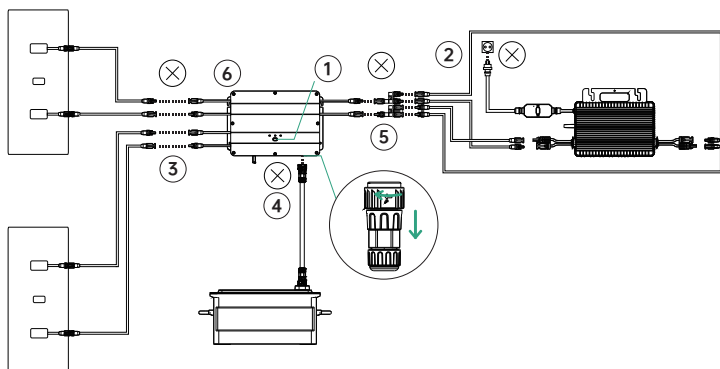

- ① in primo luogo, spegnere AB1000 e Smart PV Hub (tenere premuto il tasto IoT per 6 secondi)
- ② scollegamento della rete domestica: scollegare i cavi del microinverter e della shuko domestica.
- ③ scollegamento dei pannelli solari: scollegare i cavi dei due pannelli solari e Smart PV Hub.
- ④ scollegamento di AB1000. scollegare i cavi di Smart PV Hub e AB1000.
- ⑤ scollegamento del microinverter: scollegare i cavi del microinverter e di Smart PV Hub.
- ⑥ svitare le viti di montaggio di Smart PV Hub e microinverter, rimuovere Smart PV Hub e microinverter dalla parete.

Suggerimenti: durante lo smontaggio, prestare attenzione alla conservazione di tutte le parti per la reinstallazione.

ZENDURE

SuperCharged[®]



Grazie per aver scelto Zendure per gestire le esigenze di ricarica. Per offrire una migliore assistenza agli utenti, compilare le informazioni di seguito e conservare questa scheda come riferimento.

Informazioni utente

Nome dell'utente: _____

Telefono di contatto: _____

Indirizzo postale: _____

E-mail: _____

Prodotto Informazioni Prodotto Modello:

Data di acquisto: _____

Nome del negozio e ID ordine: _____

Numero di serie prodotto: _____

Durante il periodo di garanzia, è possibile usufruire dei servizi di reso, cambio e riparazione in conformità a questi criteri.

Periodo di garanzia

I periodi di garanzia per i nostri prodotti sono i seguenti:

Prodotto	Garanzia di base	Estensione della garanzia*	Garanzia totale
SuperBaseV/Batteria satellitare/Pannello Smart Home	3 anni	2 anni	5 anni
Pannello solare da 400 W/Pannello solare da 320 W/Caricatore EV mobile/Tutti gli accessori correlati a SuperBase V	3 anni	N/A	3 anni
SuperBase Pro/ SuperBase M	2 anni	1 anno	3 anni
Pannello solare da 200W/Tutti gli accessori correlati a SuperBase Pro e SuperBase M	2 anni	N/A	2 anni
Powerbank	2 anni	N/A	2 anni
Smart PV Hub e AB1000	10 anni	N/A	10 anni
Accessori PV Hub, cavi solari, cavi della batteria e cavi del microinverter	1 anno	N/A	1 anno

* Per alcuni dei nostri prodotti viene offerta un'estensione della garanzia. Per ricevere un'estensione della garanzia, si deve registrare il prodotto nell'app Zendure e potrebbero esservi costi aggiuntivi o altre condizioni.

La tabella precedente indica i periodi di garanzia per i prodotti acquistati da Zendure o dai suoi partner commerciali. I periodi di garanzia per i prodotti ordinati tramite le campagne di crowdfunding di Zendure (Kickstarter, Indiegogo, ecc.) potrebbero variare. Consultare la documentazione del prodotto per ulteriori informazioni.

NOTA: QUESTA POLITICA DI GARANZIA È LIMITATA ESCLUSIVAMENTE AI PRODOTTI ZENDURE. NEL CASO DI PARTI AUSILIARIE O DISPOSITIVI AGGIUNTIVI FORNITI DA ZENDURE, CONSULTARE LE CONDIZIONI DI GARANZIA FORNITE DAL RELATIVO PRODUTTORE.

Il periodo di garanzia effettivo decorre dalla data di acquisto del prodotto, come indicato sull'apposita fattura, ricevuta o estratto conto.

Per verificare l'acquisto e per offrire una migliore assistenza, potremmo richiedere informazioni sull'ordine (la ricevuta di vendita che include la data di acquisto, l'ID/numero dell'ordine e il nome del rivenditore), la scheda di garanzia e, se applicabile, il numero di serie del prodotto.

Esclusioni di garanzia

In caso di danni riconducibili alle cause di seguito elencate, nessuna richiesta di garanzia sarà riconosciuta o accettata. I reclami relativi a difetti causati dai seguenti fattori non sono coperti dagli obblighi di garanzia di Zendure.

1. Non è possibile fornire la prova di acquisto
2. Forza maggiore (danni causati da tempesta, fulmini, sovratensione, incendio, temporale, inondazioni; cause sociali come guerre, disordini, interventi governativi, scioperi, embarghi, condizioni di mercato, ecc.)
3. Danno accidentale, uso improprio, abuso, uso non conforme, normale usura, furto, perdita o confisca
4. Applicazione impropria della tensione, della corrente e/o della frequenza dell'alimentazione elettrica
5. Installazione, messa in servizio, avviamento, configurazione o funzionamento non corretti (contrariamente alle indicazioni dettagliate nel manuale di installazione fornito con ciascun prodotto)
6. Ventilazione e circolazione inadeguate con conseguente raffreddamento insufficiente e flusso d'aria naturale
7. Modifiche a qualsiasi parte del prodotto
8. Tentativi di riparazione non autorizzati
9. Prodotti con adesivo o etichetta del numero di serie rimossi, deturpati o manomessi
10. Prodotti acquistati da commercianti/rivenditori non autorizzati
11. Prodotti gratuiti/ricompense/regali
12. Prodotti utilizzati al di fuori della regione di acquisto e prodotti spediti in aree non facilmente accessibili tramite corrieri o servizi di trasporto merci, come isole oltreoceano o remote
13. Difetti estetici o superficiali, ammaccature, segni o graffi, che non influiscono sul corretto funzionamento del prodotto
14. Questa garanzia limitata non copre alcuna cella della batteria o prodotto contenente una cella della batteria, a meno che non si carichi la cella della batteria entro sessanta (60) giorni dalla ricezione del prodotto e successivamente la si ricarichi almeno una volta ogni 3 mesi. In caso contrario, la garanzia della cella della batteria e qualsiasi danno o malfunzionamento associati verranno annullati.
15. Le nostre garanzie non sono trasferibili tra utenti finali.

Inoltre, questa garanzia limitata e la relativa assistenza non superano il costo originale del prodotto Zendure.

Si noti che questi termini e condizioni di garanzia sono soggetti a modifiche senza preavviso. Il team di assistenza Zendure si riserva il diritto di prendere una decisione finale in merito all'ammissibilità del servizio di garanzia e di determinare la soluzione appropriata, che potrebbe includere la sostituzione, la riparazione o il rimborso, a sua esclusiva discrezione.

Come richiedere la garanzia

Passo 1

Richiedere la garanzia ai canali di seguito:

1. www.zendure.com
2. Inviare un'e-mail a support-eu@zendure.com
3. App Zendure

Passo 2

Tenere a portata di mano la documentazione o un breve video con le seguenti informazioni:

1. Numero ordine
2. Prova di acquisto
3. Numero di serie
4. Prova visiva che descriva il difetto (includere video o foto)
5. Indirizzo e-mail
6. Numero di telefono di contatto
7. Indirizzo per la ricezione del ricambio

Passo 3

Il team di assistenza Zendure prenderà una decisione finale in merito al servizio di garanzia con il nostro rapporto RMA. Ciò potrebbe includere opzioni come la spedizione del prodotto per la riparazione, la riparazione in loco o la sostituzione.

Passo 4

Spedire gli articoli a Zendure con il numero RMA incluso nell'etichetta di spedizione indicato all'esterno della confezione. Non scrivere il numero RMA sulla scatola di cartone verde.



Leggere la guida dell'utente dell'app Zendure e accedere al link di download qui:

<https://eu.zendure.com/pages/download-center>

WYŁĄCZENIE ODPOWIEDZIALNOŚCI

Przed użyciem należy przeczytać uważnie wszystkie zalecenia dotyczące bezpieczeństwa, ostrzeżenia i inne informacje o produkcie znajdujące się w tej instrukcji, a także przeczytać wszelkie informacje na etykietach lub naklejkach przymocowanych do produktu. Użytkownicy ponoszą pełną odpowiedzialność za bezpieczne użytkowanie i działanie tego produktu. Należy poznać właściwe przepisy obowiązujące w swoim regionie. Użytkownik ponosi wyłączną odpowiedzialność za przestrzeganie wszystkich odpowiednich przepisów i za używanie produktów firmy Zendure w sposób zgodny z przepisami. Należy zachować tę instrukcję do wykorzystania w przyszłości.

SPIS TREŚCI

1. Przed rozpoczęciem
2. Specyfikacje
3. Zalecenia dotyczące bezpieczeństwa
 - 3.1 Używanie
 - 3.2 OŚWIADCZENIE FCC
 - 3.3 DEKLARACJA ZGODNOŚCI WE
4. Ważne wskazówki
5. Rozpoczęcie
 - 5.1 Co znajduje się w opakowaniu
 - 5.2 Przegląd produktu
 - 5.3 Instalacja
 - 5.3.1 Przegląd czynności instalacji
 - 5.3.2 Narzędzia instalacji
 - 5.3.3 Odłączenie
 - 5.3.4 Instalacja Smart PV Hub
 - 5.3.5 Instalacja mikrofalownika
 - 5.3.6 Zestaw AB1000
 - 5.3.7 Podłączenie kablami
 - 5.3.8 Pobranie aplikacji Zendure
 - 5.3.9 Odłączenie SolarFlow

1. Przed rozpoczęciem

Informacje zawarte w tym dokumencie mogą zostać zmienione bez powiadomienia. Najnowszą wersję można uzyskać pod adresem <https://zendure.com/pages/download-center>.

2. Specyfikacje

System SolarFlow obejmuje Smart PV Hub i dodatkowy akumulator AB1000. SolarFlow i mikrofalownik to mały, podłączony do sieci system magazynowania energii PV, którego celem jest pomoc użytkownikom w obniżeniu rachunków za prąd elektryczny.

Ten produkt nie może być używany podczas przerw w dostawie prądu elektrycznego.

Nazwa	Kontroler Smart PV Hub 1200
Model	ZDSPVH1200
Waga	≈ 4,7 kg
Wymiary (D*S*W)	363×246×64 mm
Typ połączenia bezprzewodowego	Bluetooth, Wi-Fi 2,4GHz,
Stopień IP	IP65
Gwarancja	10 lat
Wejście PV	
Zalecana moc wejścia	210-550W każdy
Maksymalne napięcie wejścia prądu stałego	60V
Zakres napięcia MPPT	16-48V
Zakres napięcia MPPT przy pracy z pełną mocą	31-48V
Min. napięcie wejścia prądu stałego	16V
Maks. prąd wejścia	2*13A
Liczba MPPT	2
Wejście AB1000	
Maks. moc wejścia	1200W
Maks. prąd wejścia	25A
Napięcie znamionowe	48V
Ładowanie AB1000	
Maks. moc wejścia	800W
Maks. prąd wejścia	16,6A
Zakres napięcia	42-54V
Wyjście do mikrofalownika	
Zalecana moc mikrofalownika	400-1200W
Znamionowa moc wyjścia	1200W
Maks. moc wyjścia mikrofalownika	1200W
Znamionowy prąd wyjścia	30A
Nominalny zakres napięcia	16-60V
Skuteczność	
Skuteczność wyjścia	98%
Skuteczność MPPT	99%
Temperatura działania (° C)	-20-45°C

Nazwa	Dodatkowy akumulator AB1000
Model	ZDAB1000
Waga	≈ 11,5kg
Wymiary	350×200×186,5mm
Pojemność	960Wh/48V
Typ	LiFePO4
Moc wyjścia	1200W maks.
Moc wejścia	800W maks.
Maksymalna liczba rozbudowy akumulatorów	4
Maksymalna rozbudowa pojemności	3840 Wh
Stopień IP	IP65
Kolor	Szary
Temperatura ładowania	0-45°C
Temperatura rozładowania	-20-45°C
Gwarancja	10 lat

Kontroler Smart PV Hub nie zawiera zestawu akumulatorów, który należy zakupić osobno. Więcej informacji o akumulatorach AB1000, można znaleźć w instrukcji obsługi AB1000.

3. INSTRUKCJA BEZPIECZEŃSTWA

3.1 Używanie

1. Przed uruchomieniem należy sprawdzić, czy SolarFlow nie jest uszkodzony, pęknięty, nie występuje wyciek płynu, nie występuje nagrzewanie albo, czy nie ma innych nieprawidłowości lub, czy nie są uszkodzone kable. Po wykryciu jakiegokolwiek z wymienionych usterek, należy natychmiast zaprzestać korzystania z produktu i skontaktować się z naszym działem obsługi klienta.
2. Należy zachować odległość 50 mm pomiędzy Smart PV Hub i innymi obiektami.
3. Podczas pracy systemu energii słonecznej należy unikać bezpośredniego nasłonecznienia, aby zapobiec przegrzaniu systemu SolarFlow. Nie należy umieszczać SolarFlow w pobliżu źródeł ciepła.
4. Nie należy używać w miejscach występowania silnej elektryczności statycznej lub pól magnetycznych.
5. Zabrania się umieszczania urządzenia w miejscach z łatwopalnymi, wybuchowymi gazami lub dymem. Ponieważ SolarFlow polega na rozpraszaniu ciepła przez osłonę, nadmierna temperatura osłony doprowadzi do uszkodzenia.
6. Wewnętrznych elementów urządzenia nie powinien wymieniać nieautoryzowany personel.
7. Aby uniknąć uszkodzenia produktu lub obrażeń innych osób, produkt należy zainstalować zgodnie z naszą instrukcją obsługi.
8. Przed zakończeniem instalacji należy się upewnić, że są odłączone kabel solarny, przewód mikrofalownika połączenia z siecią domową.
9. Aby uniknąć wypadków i uszkodzeń produktu spowodowanych upuszczeniem, należy się upewnić, że Smart PV Hub i mikrofalownik są pewnie zainstalowane.
10. SolarFlow ma stopień ochrony IP65, dlatego produktu nie można zanurzać w płynach. Jeśli podczas użytkowania, produkt przypadkowo wpadnie do wody, należy umieścić go w bezpiecznym i otwartym miejscu i poczekać na jego całkowite wyschnięcie. Wyszuszonego produktu nie należy używać ponownie i należy go odpowiednio zutylizować zgodnie z wytycznymi dotyczącymi utylizacji zawartymi w tej instrukcji.
11. Podczas użytkowania należy zapewnić odpowiednią wentylację, nieodpowiednia wentylacja może spowodować trwałe uszkodzenie urządzenia.

12. Nie należy niczego umieszczać na wierzchu SolarFlow, instalację należy wykonać w miejscu, gdzie nie będą mogli dotykać go ludzie.
13. Podczas pracy nie należy przesuwac urządzenia ani nim potrząsać, ponieważ wibracje i nagłe uderzenia mogą spowodować osłabienie połączenia z wewnętrznym osprzętem.
14. W przypadku pożaru, do gaszenia produktu nadaje się wyłącznie gaśnica proszkowa.
15. Porty należy czyścić wyłącznie suchą szmatką.
16. Należy trzymać poza zasięgiem dzieci i zwierząt domowych.
17. Ze względów bezpieczeństwa należy używać wyłącznie oryginalnej ładowarki i przewodów przeznaczonych do urządzenia. Nie ponosimy odpowiedzialności za szkody spowodowane przez urządzenia innych firm i może to spowodować unieważnienie gwarancji.

3.2 OŚWIADCZENIE FCC

1. To urządzenie jest zgodne z częścią 15 przepisów FCC. Jego działanie podlega następującym dwóm warunkom:
 - (1) To urządzenie nie może powodować szkodliwych zakłóceń i
 - (2) To urządzenie musi akceptować wszelkie odbierane zakłócenia, w tym zakłócenia, które mogą powodować niepożądane działanie.
2. Wszelkie zmiany lub modyfikacje, które nie zostały wyraźnie zatwierdzone przez stronę odpowiedzialną za zgodność, mogą spowodować unieważnienie prawa użytkownika do używania urządzenia.

UWAGA:

To urządzenie zostało przetestowane i uznane za zgodne z ograniczeniami dla urządzeń cyfrowych klasy B, zgodnie z częścią 15 przepisów FCC. Te ograniczenia mają na celu zapewnienie rozsądnej ochrony przed szkodliwymi zakłóceniami w instalacjach domowych. To urządzenie generuje i może emitować energię o częstotliwości radiowej, a jeśli nie jest zainstalowane i używane zgodnie z instrukcjami, może powodować szkodliwe zakłócenia komunikacji radiowej. Nie ma jednak gwarancji, że w konkretnej instalacji nie wystąpią zakłócenia. Jeśli to urządzenie powoduje szkodliwe zakłócenia w odbiorze radia lub telewizji, co można stwierdzić wyłączając i włączając urządzenie, zachęca się użytkownika do podjęcia próby skorygowania zakłóceń za pomocą jednego lub więcej z następujących środków:

Zmiana orientacji lub lokalizacji anteny odbiorczej.

Zwiększenie odległości pomiędzy urządzeniem a odbiornikiem.

Podłączenie urządzenia do gniazda zasilania z innego obwodu niż ten, do którego podłączony jest odbiornik.

Skonsultowanie się ze sprzedawcą lub z doświadczonym technikiem radio-telewizyjnym w celu uzyskania pomocy.

Oświadczenie FCC dotyczące narażenia na promieniowanie

To urządzenie jest zgodne z limitami narażenia na promieniowanie FCC, określonymi dla niekontrolowanego środowiska. To urządzenie należy zainstalować i obsługiwać przy zachowaniu minimalnej odległości 20 cm pomiędzy radiatorem a ciałem użytkownika

3.3 DEKLARACJA ZGODNOŚCI WE

ZENDURE TECHNOLOGY CO., LIMITED deklaruje, że ten produkt SolarFlow (Smart PV Hub i dodatkowy akumulator AB1000) jest zgodny z dyrektywą 2014/53/EU (RED), 2011/65/EU (RoHS), 2015/863/EU (RoHS).

Pełny tekst Deklaracji zgodności jest dostępny pod następującym adresem internetowym: <https://zendure.de/pages/download-center>



Deklaracja zgodności

Deklarację zgodności UE można uzyskać pod adresem: <https://zendure.de/pages/download-center>



Usuwanie

Usuwanie opakowania. Opakowania należy utylizować oddzielnie według typu.

Karton i papier należy przekazać do punktu zbiórki makulatury. Folie należy przekazać do punktu zbiórki w celu recyklingu.



Usuwanie starych urządzeń (obowiązuje w Unii Europejskiej i innych krajach europejskich z selektywną zbiórką (zbiórką odpadów))

Starych urządzeń nie wolno wyrzucać z odpadami domowymi! Każdy klient jest prawnie zobowiązany do usuwania starych urządzeń, których nie można już używać, oddzielnie od odpadów domowych, np. przekazanie do punktu zbiórki surowców wtórnych.

Aby zapewnić właściwy recykling i uniknąć negatywnego wpływu na środowisko, urządzenia elektroniczne należy przekazać do lokalnego lub okręgowego punktu zbiórki. Z tego powodu urządzenia elektroniczne są oznaczone pokazanym tutaj symbolem.



Baterii i akumulatorów nie wolno wyrzucać razem z odpadami domowymi! Jako konsument użytkownik jest prawnie zobowiązany do utylizacji wszystkich baterii i akumulatorów, niezależnie od tego, czy zawierają one substancje zanieczyszczające środowisko w wyznaczonym punkcie zbiórki. Należy je dostarczyć do lokalnego/miejskiego punktu zbiórki lub do sklepu, aby można było je zutylizować w sposób przyjazny dla środowiska.

Oznaczone symbolem: Cd = Kadm, Hg = Rtęć, Pb = Ołów. Produkt z wbudowanym akumulatorem należy przekazać do punktu zbiórki wyłącznie w stanie rozładowany!

4. Ważne wskazówki



System PV jest podłączony do sieci. Należy sprawdzić, czy jest to dozwolone w danej okolicy. W zależności od regionu, przed lub po instalacji może być wymagane oficjalne zatwierdzenie.



Smart PV Hub i AB1000 należy chronić przed bezpośrednim działaniem promieni słonecznych, aby zapobiec szybkiemu wzrostowi temperatury.



Przed instalacją należy sprawdzić akcesoria, niektóre akcesoria należy zakupić osobno.



Po instalacji należy najpierw pobrać aplikację Zendure, aby sprawdzić wytwarzaną energię elektryczną i ustawić moc mikrofalownika.



Po instalacji SolarFlow, podłączenie do sieci zajmie około 5 minut, a dane zostaną zsynchronizowane z aplikacją Zendure w ciągu 20 minut.



Przed ustawieniem wyjścia na mikrofalownik, należy potwierdzić moc znamionową używanego mikrofalownika, wartość wyjścia na mikrofalownik nie powinna być większa niż moc znamionowa używanego mikrofalownika.



Przed wyjęciem lub zainstalowaniem akumulatora AB1000, wyłącz urządzenie (naciśnij i przytrzymaj przycisk IoT na Smart PV Hub przez 6 sekund).

5. Rozpoczęcie

5.1 Co znajduje się w opakowaniu

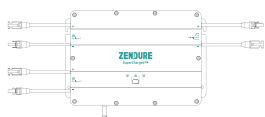

1* Smart PV Hub

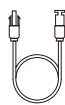
4* Kabel solarny
3m1* Kabel
akumulatora
1,5m2* Kabel
mikrofalownika
0,6m6* Śruby montażowe M
4,7*39mm

1* Antena

2* Podkładka
płaska

Instrukcja obsługi

1. Kabel solarny: Używany do podłączenia paneli słonecznych.
2. Kabel akumulatora: Używany do podłączenia AB1000.
3. Kabel mikrofalownika: Używany do podłączenia mikrofalownika
4. Śruby montażowe: Podłączanie koncentratora PVSmart i mikrofalownika
5. Podkładka płaska: używana do mocowania mikrofalownika

Zestaw akcesoriów

Zestaw złączy MC4 Y
1-do-2

2* Kabel mikrofalownika

5.2 Przegląd produktu

Przycisk:

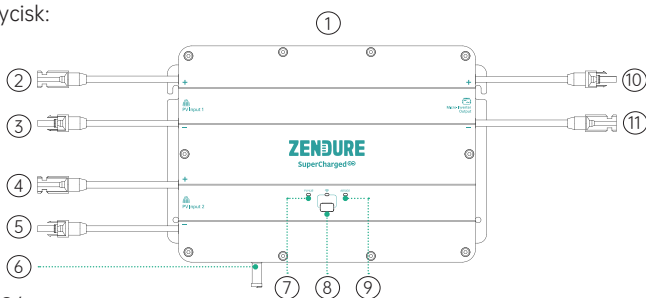

- 1 Góra
- 2 Złącze MC4 Elektroda dodatnia wejścia PV 1
- 3 Złącze MC4 Elektroda ujemna wejścia PV 1
- 4 Złącze MC4 Elektroda dodatnia wejścia PV 2
- 5 Złącze MC4 Elektroda ujemna wejścia PV 2
- 6 Antena
- 7 Wskaźnik stanu PV Hub
- 8 Wskaźnik i przycisk IoT
- 9 Wskaźnik stanu AB1000
- 10 Złącze MC4 Elektroda dodatnia wyjścia mikrofalownika
- 11 Złącze MC4 Elektroda ujemna wyjścia mikrofalownika

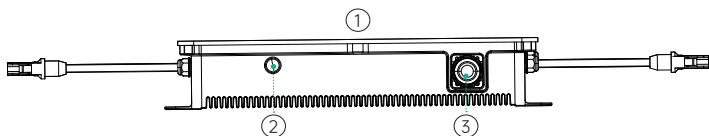

- ① Spód
- ② Port anteny
- ③ Port akumulatora

Połączenie IoT: Po włączeniu Smart PV Hub, wskaźnik IoT zaczyna szybko migać, a urządzenie automatycznie nawiązuje połączenie IoT. Użytkownicy mogą bezpośrednio łączyć się z IoT w aplikacji Zendure.

Wskazówki:

- Po powiązaniu urządzenia z aplikacjami Zendure, po ponownym włączeniu SolarFlow, dopóki nie będzie można skomunikować się z aplikacją Zendure, będzie powoli migać kontrolka IoT.
- Aby ponownie powiązać konto i zresetować połączenie IoT, naciśnij i przytrzymaj przycisk IoT przez 3 sekundy, aby rozpocząć połączenie IoT.
- Włączenie system SolarFlow: naciśnij i przytrzymaj przycisk IoT przez 2 sekundy, aby włączyć Smart PV Hub i AB1000.
- Wyłączenie systemu SolarFlow: Naciśnij i przytrzymaj przycisk IoT przez 6 sekundy, aby wyłączyć Smart PV Hub i AB1000.
- Wyłączenie IoT: naciśnij i przytrzymaj przycisk IoT przez 1 sekundę, aby wyłączyć IoT.
- Reset sprzętowy Smart PV Hub i AB1000: Naciśnij i przytrzymaj przycisk IoT przez 10 sekund, aby zresetować Smart PV Hub i AB1000.

Wskazówki:

- Wybudzić Smart PV Hub mogą panele solarne i zasilacz AB1000.
- Aby chronić akumulator, urządzenie AB1000 jest fabrycznie wyłączone, dlatego przy pierwszym włączeniu SolarFlow należy aktywować akumulator (naciśnięć i przytrzymać przycisk IoT przez 2 sekundy).
- Przed rozłączeniem połączenia należy wyłączyć SolarFlow (naciśnięć i przytrzymać przycisk IoT przez 6 sekund)

Zalecenia dotyczące działania:

Wskazówki:

Proces pracy SolarFlow jest następujący:

Najpierw Smart PV Hub zostanie włączony, następnie przejdzie do stanu pracy (wskaźnik Smart PV Hub zaświeci zielonym światłem), następnie zostanie wybudzona funkcja IoT, a urządzenie przejdzie bezpośrednio do stanu połączenia Wi-Fi (zacznie migać zielone światło wskaźnika IoT), a na koniec Smart PV Hub wyśle sygnał aktywujący A1000 (przed wejściem w stan ustalony, wskaźnik AB1000 będzie migać zielonym światłem przez 2 sekundy).

Element	Element	Jak wykonać	Wskaźnik LED
Smart PV Hub	Włączenie zasilania	Podłącz P lub AB1000	Wskaźnik Smart PV Hub świeci zielonym światłem
	Awaria zasilania	Odłącz P lub AB1000	Nie świecą żadne wskaźniki
	Uruchomienie połączenia IoT	Po włączeniu zasilania Smart PV Hub	Wolne miganie zielonym światłem wskaźnika IoT
	Podłączanie IoT	Po włączeniu zasilania Smart PV Hub	Wskaźniki IoT migają zielonym światłem
	Kończenie połączenia IoT	/	Wskaźnik IoT świeci zielonym światłem
	Resetowanie połączenia IoT	Naciśnij i przytrzymaj przycisk IoT przez 3 sekundy	Wskaźniki IoT migają zielonym światłem
	Wyłączanie IoT	Naciśnij i przytrzymaj przycisk IoT przez 1 sekundę	Nie świecą żadne wskaźniki
	Włączanie IoT	Naciśnij i przytrzymaj przycisk IoT przez 1 sekundę	Wskaźniki IoT migają zielonym światłem
	informowanie o nadmiernym napięciu /informowanie o nadmiernym prądzie/ informowanie o zwarciu/ informowanie o błędzie	Należy natychmiast zakończyć używanie, sprawdzić szczegółowe informacje o błędach w aplikacji Zendure i skontaktować się z obsługą klienta	Wskaźnik Smart PV Hub miga czerwonym światłem
AB1000	Połączenie AB1000	Po włączeniu zasilania Smart PV Hub	Wskaźnik AB1000 miga zielonym światłem przez 2s, a następnie zaczyna świecić stałym światłem
	Doładowywanie AB1000	/	Wskaźnik AB1000 miga zielonym światłem
	Pozostała pojemność akumulatora AB1000	Wyświetl w aplikacji Zendure, pobierz aplikację Zendure i powiąż Solar Flow	/
	Informacja o niskiej mocy	Wyświetl w aplikacji Zendure, pobierz aplikację Zendure i powiąż Solar Flow	Świeci czerwonym światłem wskaźnik AB1000
	Ostrzeżenie o niskiej temperaturze	Oczekiwanie na temperaturę przed użyciem jest normalne	Miga czerwonym światłem wskaźnik AB1000
	Ostrzeżenie o wysokiej temperaturze		
	informowanie o nadmiernym napięciu /informowanie o nadmiernym prądzie/ informowanie o zwarciu/ informowanie o błędzie	Należy natychmiast zakończyć używanie, sprawdzić szczegółowe informacje o błędach w aplikacji Zendure i skontaktować się z obsługą klienta	Świeci czerwonym światłem wskaźnik AB1000
Włączenie SolarFlow	Naciśnij i przytrzymaj przycisk IoT przez 2 sekundy	<ul style="list-style-type: none"> Wskaźnik Smart PV Hub świeci zielonym światłem Wskaźnik IoT miga zielonym światłem Wskaźnik AB1000 miga zielonym światłem przez 2s, a następnie zaczyna świecić stałym światłem 	
Wyłączenie SolarFlow	Naciśnij i przytrzymaj przycisk IoT przez 6 sekundę	Nie świecą żadne wskaźniki	
Reset sprzętowy Smart PV Hub i AB1000	Naciśnij i przytrzymaj przycisk IoT przez 10 sekund	/	
Transmisja OTA Smart PV Hub i AB1000	Pobierz aplikację Zendure do transmisji OTA	/	

Wskazówki:

- Wybierz Bluetooth lub Wi-Fi w aplikacji Zendure, preferowane jest Wi-Fi.

5.3 Instalacja

- Aby jak najszybciej sprawdzić i uruchomić system fotowoltaiczny, instalację należy wykonać przy słonecznej pogodzie.
- Zaleca się, aby w instalacji uczestniczyły co najmniej dwie osoby.
- Podczas podłączania lub odłączania Smart PV Hub z AB1000, paneli solarnych lub mikrofalowników należy się upewnić, że SolarFlow jest wyłączony poprzez naciśnięcie i przytrzymanie przez 6 sekund przycisku IoT.

5.3.1 Przegląd czynności instalacji

- A. Odłącz panel słoneczny, mikrofalownik i sieć domową
- B. Zainstaluj Smart PV Hub
- C. Zainstaluj mikrofalownik Smart
- D. Znajdź miejsce na zestawienie AB1000
- E. Podłącz górny AB1000 do Smart PV Hub
- F. Podłącz mikrofalownik do sieci domowej
- G. Podłącz panele słoneczne do Smart PV Hub
- H. Zeskanuj kod QR i pobierz aplikację Zendure. Postępuj zgodnie z instrukcjami aplikacji, aby skonfigurować urządzenie. Po 20 minutach otrzymasz dane systemu magazynowania energii SolarFlow w aplikacji Zendure.

Wskazówki:

Zgodnie z przepisami rządowymi oraz w celu zapewnienia bezpieczeństwa, mikrofalownik może rozpocząć pracę dopiero po podłączeniu na 5 minut do sieci zasilającej. Aby poprawić dokładność danych, przed wyświetleniem w aplikacji, system będzie je weryfikował i potwierdzał przez 15 minut.

5.3.2 Narzędzia instalacji

Wskazówki: Przed instalacją należy sprawdzić wszystkie akcesoria i przygotować następujące narzędzia (zakupiony system nie zawiera narzędzi)

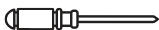

Śrubokręt krzyżakowy



Klucz imbusowy



Rękawice robocze

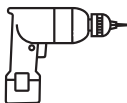

Wiertarka elektryczna



Marker



Taśma miernicza

5.3.3 Odłączenie

Wskazówki: Metoda demontażu jest zgodna z instrukcjami mikrofalownika, a przed demontażem należy potwierdzić warunki gwarancji mikrofalownika.

Jeśli zainstalowany został balkonowy system solarny, należy go odłączyć według następujących czynności:

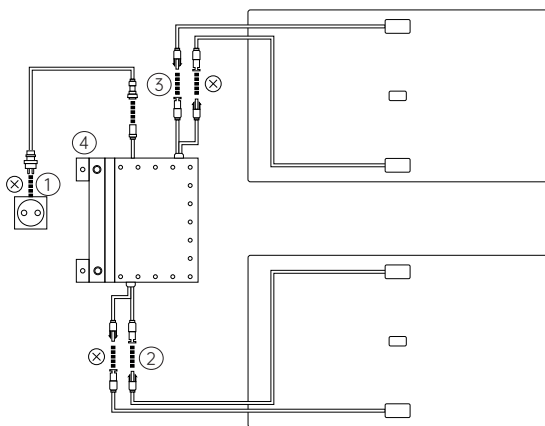

- ① Odłącz kable od mikrofalownika i sieci domowej.
- ② Odłącz tylko kable pierwszego panelu solarnego i mikrofalownika.

Wskazówki: Instalacji panelu słonecznego nie należy przenosić, chyba że wymagana jest zmiana lokalizacji

- ③ W ten sam sposób odłącz kable drugiego panelu solarnego i mikrofalownika.
- ④ Odkręć śruby mocowania mikrofalownika, zdejmij mikrofalownik zamocowany na panelu słonecznym lub na metalowym wsporniku.

Wskazówki: Upewnij się, że stan po odłączeniu jest taki, jak pokazano na ilustracji.

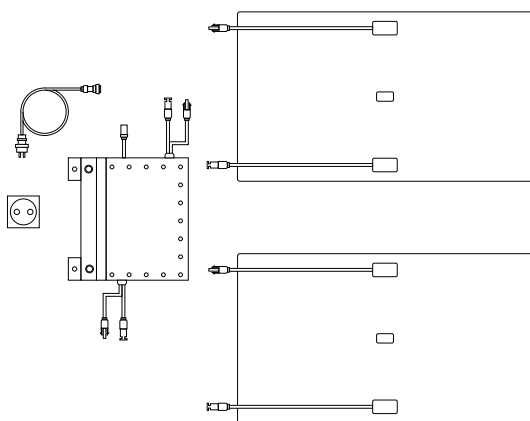

5.3.4 Instalacja Smart PV Hub

Wskazówki:

- Smart PV Hub należy zainstalować w miejscu poza zasięgiem bezpośredniego światła słonecznego.
- Długość naszych kabli fotowoltaicznych wynosi 3 metry, dlatego przed potwierdzeniem miejsca instalacji Smart PV Hub należy zmierzyć odległość od złącza MC4 panela słonecznego do złącza MC4 Smart PV Hub.

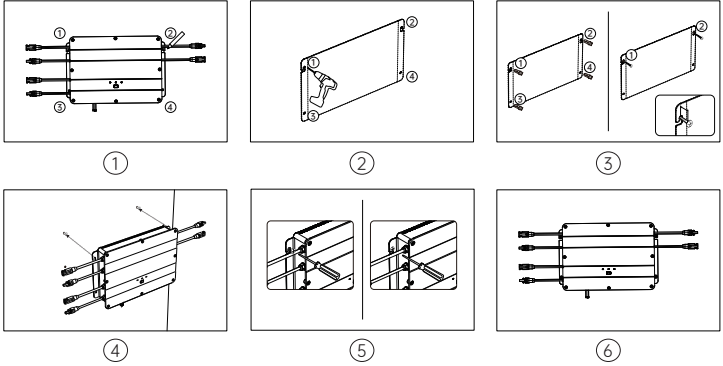

- ① Zaznaczenie miejsca instalacji, wybierz ścianę na której planowana jest instalacja, jedna osoba przytrzymuje Smart PV Hub na ścianie rękami, a druga osoba zaznacza markerem pozycje czterech otworów na śruby w Smart PV Hub.
- ② Wiercenie, Wywierć w czterech zaznaczonych miejscach, cztery otwory montażowe o średnicy 8 mm.
- ③ Instalacja śrub, Najpierw włóż żółtą, plastikowe tulejki rozporowej śruby do 4 otworów wywierconych w czynności 3, a następnie wkręć 2/3 długości śrub ① i ② do żółtej, plastikowej tulejki rozporowej śruby.
- ④ Zawieszenie Smart PV Hub, Zawieś Smart PV Hub na wystającej części śrub ① i ②.
- ⑤ Jedna osoba przytrzymuje Smart PV Hub obiema rękami, a druga wkręca do końca resztę śrub ① i ② w ścianę.
- ⑥ Wkręć kolejne dwie śruby, śrubę 3 i 4 do żółtej, plastikowej tulejki rozporowej i do końca przykręć do ściany. Instalacja Smart PV Hub została zakończona.

5.3.5 Instalacja mikrofalownika

Wskazówki: Sposób montażu powinien być zgodny z instrukcją mikrofalownika.

- W celu zmniejszenia liczby połączeń, zaleca się instalację mikrofalownika pomiędzy Smart PV Hub, a gniazdem domowej sieci zasilania, w pobliżu PV Hub.
- Aby rozproszyć ciepło, odległość pomiędzy Smart PV Hub a mikrofalownikiem powinna wynosić co najmniej 50 mm.

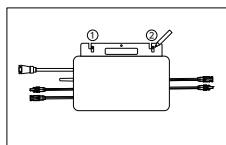

①

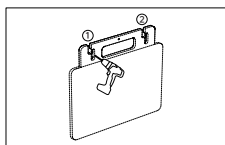

②

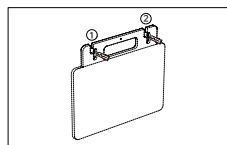

③

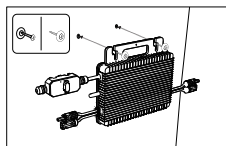

④

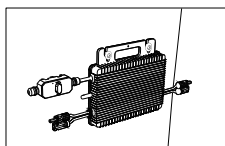

⑤

- ① Zaznaczenie miejsca instalacji, znajdź pozycję obok Smart PV Hub, jedna osoba przytrzymuje mikrofalownik na ścianie rękami, a druga osoba zaznacza pozycje dwóch otworów na śruby mikrofalownika.
- ② Wiercenie, Wywierć w dwóch zaznaczonych miejscach, dwa otwory montażowe o średnicy 8 mm.
- ③ Instalacja żółtych plastikowych tulejek rozprężnych śrub, Włóż żółte, plastikowe tulejki rozprężne śrub do dwóch otworów wywierconych w czynności 3.
- ④ Instalacja mikrofalownika, Jedna osoba przytrzymuje mikrofalownik obiema rękami na ścianie i dopasowuje do otworów wywierconych w czynności 3, następnie umieszcza płaskie podkładki na śrubach, a na koniec wkręca śruby ① i ② z płaską podkładką w żółtą, plastikową tulejkę rozprężną.
- ⑤ Dokręcenie śrub, Przykręć całkowicie do ściany śruby ① i ②. Instalacja mikrofalownika została zakończona.

5.3.6 Zestaw AB1000

Wskazówki: Przed zestawieniem AB1000, należy przeczytać uwagę znajdującą się na AB1000

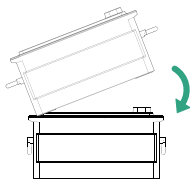

①

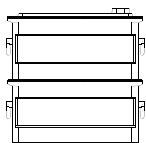

②

- ① Zdejmij plastikowe osłony ochronne z portu połączenia, a następnie najpierw dopasuj lewą stronę.
- ② Powoli włóż port połączenia akumulatora.

5.3.7 Podłączenie kablami

Wskazówki: Przed podłączeniem kabla należy się upewnić, że produkt jest wyłączony (naciśnij i przytrzymaj przez 6 sekund przycisk IoT).

Połączenie kablowe 1-do-1 z mikrofalownikiem

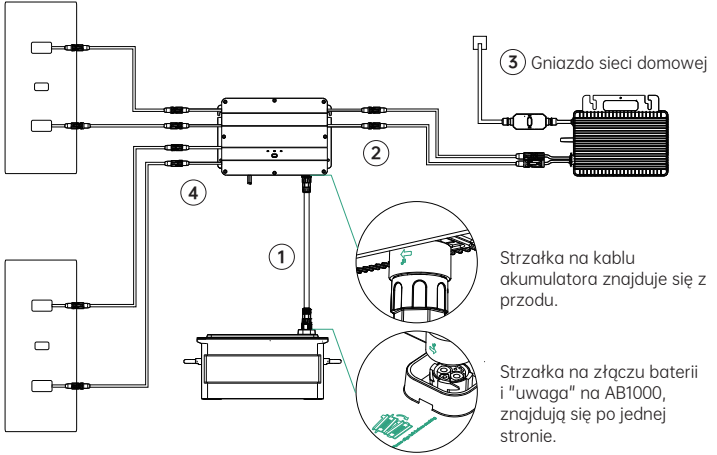

- ① Podłącz AB1000 do Smart PV Hub za pomocą kabla akumulatora. Zaciski kabla akumulatora mogą być samoblokujące. Dźwięk kliknięcia oznacza prawidłowe włożenie kabla akumulatora.
- ② Połącz Smart PV Hub z mikrofalownikiem za pomocą kabla mikrofalownika.
- ③ Podłącz mikrofalownik do gniazda sieci domowej z użyciem oryginalnego kabla.
- ④ Podłącz panel solarny do Smart PV Hub.

Wskazówki: Najpierw należy podłączyć AB1000, a następnie podłączyć panele solarne.

Połączenie kablowe 2-do-1 z mikrofalownikiem

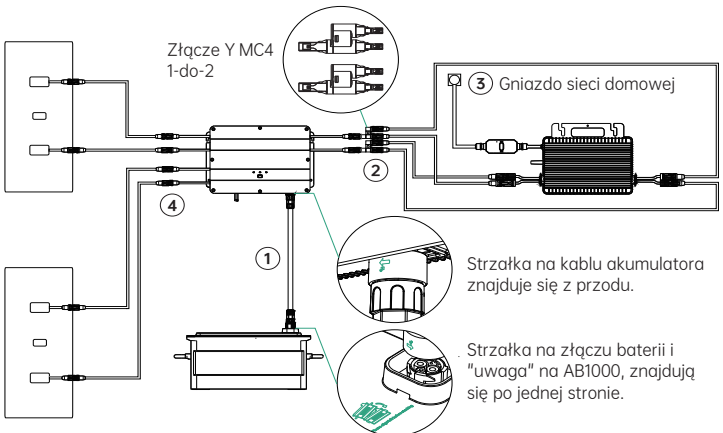

- ① Podłącz AB1000 do Smart PV Hub za pomocą kabla akumulatora. Zaciski kabla akumulatora mogą być samoblokujące. Dźwięk kliknięcia oznacza prawidłowe włożenie kabla akumulatora.
- ② Podłączenie Smart PV Hub do mikrofalownika, najpierw podłącz złącze "1 do 2 MC4" do Smart PV Hub, a następnie podłącz do mikrofalownika z użyciem kabla mikrofalownika i pozostałych 2 kabli przedłużenia MC4.
- ③ Podłącz mikrofalownik do gniazda sieci domowej z użyciem oryginalnego kabla.
- ④ Podłącz panel solarny do Smart PV Hub.

Wskazówki:

- Najpierw należy podłączyć AB1000, a następnie podłączyć panele solarne.
- Po wykonaniu połączenia, włącz SolarFlow (naciśnij przycisk IoT na 1 sekundę).

5.3.8 Pobranie aplikacji Zendure

Aplikacja Zendure daje użytkownikom możliwość alokacji mocy do AB1000 i sieci domowej oraz monitorowania wytwarzania energii, moc mikrofalownika można ustawić w zakresie 100-1200W.

Przeczytaj instrukcję obsługi aplikacji Zendure i uzyskaj dostęp do łącza pobierania: <https://zendure.com/pages/download-center>.



Polityka prywatności

Używanie produktów, aplikacji i usług Zendure, oznacza wyrażenie zgody na Warunki użytkowania i Politykę prywatności Zendure, do których można uzyskać dostęp w sekcji "Informacje" na stronie "Użytkownik" w aplikacji Zendure

* Dodanie urządzenia i aktualizacja firmware do najnowszej wersji

Przy pierwszym użyciu urządzenia należy zaktualizować firmware za pomocą aplikacji Zendure. Więcej informacji można znaleźć w instrukcji obsługi aplikacji Zendure.

* Ustawienie mocy mikrofalownika

Maksymalna moc wejścia energii solarnej systemu SolarFlow wynosi 800 W, moc można ustawić na mikrofalowniku, a nadwyżka mocy zostanie automatycznie zmagazynowana w akumulatorze. Na przykład:

Jeśli całkowity pobór energii solarnej wynosi 800 W i ustawieniu na mikrofalowniku 200 W, moc na wejściu AB1000 będzie wynosiła 600 W.

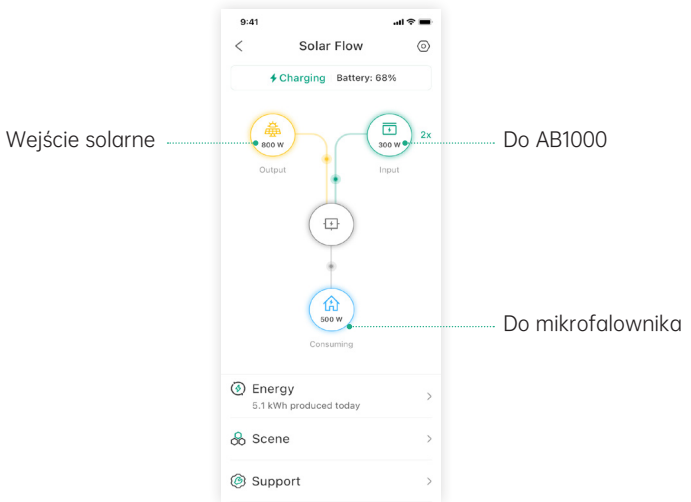

Wskazówki:

- Połączenie systemu z siecią zajmuje trochę czasu, a synchronizacja danych z aplikacją Zendure zajmuje około 20 minut, dlatego po instalacji, przed przejściem do ustawień aplikacji należy poczekać 20 minut.
- Zaleca się, aby w ciągu dnia magazynować jak najwięcej energii w akumulatorze, poza obsługą podstawowego zużycia energii. Sposób sprawdzenia podstawowego zużycia energii jest następujący:
 1. Obliczone zużycie energii urządzeń, które są zawsze używane w ciągu dnia lub 24 godziny na dobę, takie jak lodówki, routery i urządzenia w trybie gotowości.
 2. Tuż przed pójściem spać, zapisz aktualny odczyt licznika i czas pomiaru. Zaraz po przebudzeniu zapisz stan licznika i czas pomiaru. Obciążenie podstawowe można obliczyć na podstawie zużycia i czasu, który upłynął.
 3. Można użyć gniazdo pomiarowe, podłączane pomiędzy gniazdem zasilania, a odbiornikiem prądu. Aby obliczyć obciążenie podstawowe, należy zebrać pobór mocy ze wszystkich stale działających urządzeń (w tym znajdujących się w trybie gotowości) i zsumować wartości.

5.3.9 Odłączenie SolarFlow

Wskazówki: Przed odłączeniem, Wyłącz SolarFlow (w celu wyłączenia, naciśnij i przytrzymaj przez 6 sekund przycisk IoT)

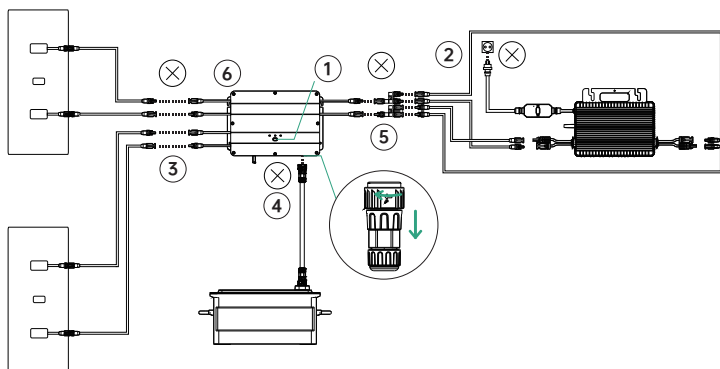

- ① Najpierw wyłącz AB1000 i Smart PV Hub (naciśnij i przytrzymaj przez 6 sekund przycisk IoT)
- ② Odłącz sieć domową, odłącz kable mikrofalownika i gniazdo shuko sieci domowej.
- ③ Odłączenie paneli słonecznych, Odłącz kable dwóch paneli solarnych i Smart PV Hub.
- ④ Odłączenie AB1000, Odłącz kable Smart PV Hub i AB1000.
- ⑤ Odłączenie mikrofalownika, Odłącz kable mikrofalownika i Smart PV Hub.
- ⑥ Odkręć śruby mocujące Smart PV Hub i mikrofalownik, zdejmij Smart PV Hub i mikrofalownik ze ściany.

Wskazówki: Podczas demontażu należy zwrócić uwagę na przechowywanie i zachowanie wszystkich części do ponownego montażu.

ZENDURE

SuperCharged[®]



Dziękujemy za wybranie firmy Zendure do obsługi potrzeb związanych z ładowaniem. Aby zapewnić lepszą obsługę, prosimy o wypełnienie poniższych informacji i zachowanie tej karty do wglądu.

Informacje o użytkowniku

Nazwa użytkownika: _____

Telefon kontaktowy: _____

Adres pocztowy: _____

E-mail: _____

Informacje o produkcie Model produktu:

Data zakupienia: _____

Nazwa sklepu i identyfikator zamówienia: _____

Numer seryjny produktu: _____

W okresie gwarancyjnym można korzystać z usług zwrotu, wymiany i naprawy zgodnie z tymi zasadami.

Okres gwarancji

Okresy gwarancji dla naszych produktów są następujące:

Produkt	Gwarancja podstawowa	Rozszerzenie gwarancji*	Łączna gwarancja
SuperBaseV/Satellite Battery/Panel Smart Home	3 lat	2 lat	5 lat
Panel solarny 400W/Panel solarny 320W/Mobilna ładowarka EV/Wszystkie akcesoria powiązane z SuperBase V	3 lat	Nie dotyczy	3 lat
SuperBase Pro/SuperBase M	2 lat	1 rok	3 lat
Panel solarny 200W/Wszystkie akcesoria powiązane z SuperBase Pro i SuperBase M	2 lat	Nie dotyczy	2 lat
Powerbanki	2 lat	Nie dotyczy	2 lat
Smart PV Hub i AB1000	10 lat	Nie dotyczy	10 lat
Akcesoria PV Hub, kable solarne, kable akumulatora i kable mikrofalownika	1 rok	Nie dotyczy	1 rok

* Dla niektórych naszych produktów oferowane jest rozszerzenie gwarancji. Aby otrzymać rozszerzenie gwarancji, należy zarejestrować swój produkt w aplikacji Zendure, co może wiązać się z dodatkowymi kosztami lub innymi warunkami.

Powyższa tabela przedstawia okresy gwarancji na produkty zakupione od firmy Zendure lub jej partnerów detalicznych. Okresy gwarancji na produkty zamówione w ramach kampanii crowdfundingowych firmy Zendure (Kickstarter, Indiegogo, itp.) mogą się różnić. Aby uzyskać więcej informacji należy sprawdzić dokumentację swojego produktu.

UWAGA: NINIEJSZE ZASADY DOTYCZĄCE GWARANCJI SĄ OGRANICZONE WYŁĄCZNIE DO PRODUKTÓW ZENDURE. W ODNIESIENIU DO CZĘŚCI POMOCNICZYCH LUB URZĄDZEŃ DODATKOWYCH DOSTARCZANYCH PRZEZ FIRMĘ ZENDURE NALEŻY SPRAWDZIĆ WARUNKI GWARANCJI ZAPEWNIANE PRZEZ WŁAŚCIWEGO PRODUCENTA.

Efektywny okres gwarancji rozpoczyna się od daty zakupu produktu, wskazanej na odpowiedniej fakturze, paragonie lub zestawieniu rozliczeniowym.

W celu weryfikacji zakupu i zapewnienia lepszej obsługi, możemy wymagać informacji o zamówieniu (dowód sprzedaży zawierający datę zakupu, identyfikator/numer zamówienia oraz nazwę sprzedawcy), karty gwarancyjnej oraz, w stosownych przypadkach, numeru seryjnego produktu.

Wyłączenia gwarancji

W przypadku uszkodzeń związanych z przyczynami wymienionymi poniżej, żadne roszczenia gwarancyjne nie będą uznawane ani akceptowane. Roszczenia dotyczące wad spowodowanych następującymi czynnikami, nie są objęte zobowiązaniami gwarancyjnymi firmy Zendure.

1. Nie można dostarczyć dowodu zakupu
2. Siła wyższa (szkody spowodowane burzą, uderzeniem pioruna, przepięcie, pożar, burza, powódź; przyczyny społeczne, takie jak wojna, zamieszki, interwencja rządu, strajki, embarga, warunki rynkowe, itp.)
3. Przypadkowe uszkodzenie, niewłaściwe używanie, nadużywanie, używanie niezgodne z przepisami, normalne zużycie, kradzież, utrata lub konfiskata
4. Użycie niewłaściwego napięcia, prądu i/lub częstotliwości zasilania elektrycznego
5. Niewłaściwa instalacja, przekazanie do eksploatacji, uruchomienie, konfiguracja lub obsługa (niezastosowanie się do wskazówek znajdujących się w instrukcji instalacji dostarczanej z każdym produktem)
6. Nieodpowiednia wentylacja i cyrkulacja powodująca niewystarczające chłodzenie i naturalny przepływ powietrza
7. Modyfikacje jakichkolwiek części produktu
8. Nieautoryzowane próby naprawy
9. Produkty, których naklejka lub nadruk z numerem seryjnym zostały usunięte, zniszczone lub naruszone
10. Produkty zakupione od nieautoryzowanych dostawców/sprzedawców
11. Bezpłatne produkty/nagrody/podarunki
12. Produkty używane poza regionem zakupu oraz produkty wysyłane do obszarów, które nie są łatwo dostępne dla usług kurierskich lub frachtowych, takich jak regiony zamorskie lub odległe wyspy
13. Wady kosmetyczne lub powierzchniowe, wgniecenia, ślady lub zadrapania, które nie mają wpływu na prawidłowe funkcjonowanie produktu
14. Ta ograniczona gwarancja nie obejmuje żadnego ogniwa akumulatora ani produktu zawierającego ogniwo akumulatora, chyba że ogniwo zostanie naładowane w ciągu sześćdziesięciu (60) dni od otrzymania produktu, a następnie będzie ładowane co najmniej raz na 3 miesiące. Niezastosowanie się do tego zalecenia spowoduje unieważnienie gwarancji na ogniwo akumulatora i wszelkie związane z tym uszkodzenia lub nieprawidłowe działanie.
15. Naszych gwarancji nie można przenosić pomiędzy użytkownikami końcowymi.

Ponadto rekompensaty w ramach tej ograniczonej gwarancji i powiązanych prac serwisowych, nie mogą przekraczać kwoty zakupu produktu firmy Zendure. Należy pamiętać, że te warunki gwarancji mogą zostać zmienione bez uprzedniego powiadomienia. Zespół obsługi klienta firmy Zendure zastrzega sobie prawo do podjęcia ostatecznej decyzji dotyczącej uprawnień do usługi gwarancyjnej oraz do określenia odpowiedniego rozwiązania, które może obejmować wymianę, naprawę lub zwrot pieniędzy, według własnego uznania.

Jak ubiegać się o roszczenie gwarancyjne

Czynność 1

Zgłoś roszczenie gwarancyjne poprzez jeden z wymienionych poniżej kanałów:

1. www.zendure.com
2. E-mail na adres support-eu@zendure.com
3. Aplikacje Zendure

Czynność 2

Prosimy o przygotowanie dokumentacji lub krótkiego wideo z następującymi informacjami:

1. Numer zamówienia
2. Dowód zakupu
3. Numer seryjny
4. Dowód wizualny przedstawiający wadę (w tym wideo lub zdjęcie)
5. Adres e-mail
6. Kontaktowy numer telefoniczny
7. Adres do odbioru wymiany

Czynność 3

Zespół obsługi klienta firmy Zendure podejmie ostateczną decyzję dotyczącą serwisu gwarancyjnego na podstawie naszego raportu RMA. Może to obejmować takie opcje, jak wysyłka produktu do naprawy, naprawa na miejscu lub wymiana.

Czynność 4

Wyślij element(y) do firmy Zendure z numerem RMA podanym na etykiecie wysyłkowej na zewnątrz opakowania. Numeru RMA nie należy zapisywać na zielonym kartonie opakowania.



Przeczytaj instrukcję obsługi aplikacji Zendure i uzyskaj dostęp do łącza pobierania:

<https://eu.zendure.com/pages/download-center>

Обмеження відповідальності

Перед користуванням уважно прочитайте всі вказівки з техніки безпеки, попередження та іншу інформацію про виріб, наведену в цьому посібнику, а також будь-які етикетки чи наліпки на виробі. Користувачі несуть повну відповідальність за безпечну експлуатацію та роботу цього виробу. Дізнайтеся про відповідні правила у своєму регіоні. Ви несете повну відповідальність за ознайомлення з усіма відповідними правилами та адекватну експлуатацію виробів Zendure. Збережіть цей посібник для подальшого користування.

ЗМІСТ

1. Перед початком роботи
2. Технічні характеристики
3. Заходи безпеки
 - 3.1 Користування
 - 3.2 Заява Федеральної комісії зв'язку (FCC)
 - 3.3 ДЕКЛАРАЦІЯ ПРО ВІДПОВІДНІСТЬ ЄС
4. Важливі підказки
5. Початок експлуатації
 - 5.1 Що входить до комплекту
 - 5.2 Загальний огляд виробу
 - 5.3 Інсталяція
 - 5.3.1 Загальний огляд кроків інсталяції
 - 5.3.2 Інструменти інсталяції
 - 5.3.3 Відключення
 - 5.3.4 Інсталюйте Smart PV Hub
 - 5.3.5 Інсталюйте мікроінвертор
 - 5.3.6 Масив AB1000
 - 5.3.7 Підключення кабелями
 - 5.3.8 Завантаження додатку Zendure
 - 5.3.9 Відключення SolarFlow

1. Перед початком роботи

Подана тут інформація може змінюватися без попередження. Найновішу версію подано на <https://zendure.com/pages/download-center>.

2. Технічні характеристики

Система SolarFlow включає Smart PV Hub і додатковий акумулятор AB1000. SolarFlow і Microinverter являють собою невелику підключену до електромережі фотоелектричну систему накопичення енергії, яка має на меті допомогти користувачам заощадити на рахунках за електроенергію.

Цим пристроєм неможливо користуватися під час відключень електроенергії.

Назва	Контролер Smart PV Hub 1200
Модель	ZDSPVH1200
Ширина	=4,7 кг
Габарити (довжина x ширина x висота)	363×246×64 mm
Бездротовий тип	Bluetooth, 2,4 ГГц Wi-Fi,
Рівень IP	IP65
Гарантія	10 років
Фотоелектричний вхід	
Рекомендована потужність входу	210-550 Вт для кожного
Максимальна напруга входу постійного струму	60 В
Діапазон напруги MPPT	16-48V
Повний діапазон напруги і потужності MPPT	31-48V
Мінімальна напруга входу постійного струму	16V
Максимальний струм входу	2*13 А
Кількість MPPT	2
Вхід АВ1000	
Максимальна потужність входу	1200W
Максимальний струм входу	25A
Норма напруги	48V
Зарядження АВ1000	
Максимальна потужність входу	800W
Максимальний струм входу	16,6A
Діапазон напруги	42-54V
Вихід на мікроінвертор	
Рекомендована потужність мікроінвертора	400-1200W
Номинальна потужність виходу	1200W
Максимальна потужність виходу мікроінвертора	1200W
Номинальний струм виходу	30A
Діапазон номінальної напруги	16-60V
ККД	
Ефективність виходу	98 %
Ефективність MPPT	99%
Температура роботи (° C)	-20-45°C

Назва	Додатковий акумулятор AB1000
Модель	ZDAB1000
Ширина	≈ 11,5 кг
Габарити	350 × 200 × 186,5 мм
Ємність	960 Вт-годин/48 В
Тип	LiFePO ₄
Напруга виходу	Макс. 1200 Вт
Живлення входу	Макс. 800 Вт
Максимальна кількість акумуляторів розширення	4
Максимальний обсяг розширення	3840 Вт-годин
Рівень IP	IP65
Color (Колір)	Сірий
Температура зарядження	0-45°C
Температура розрядження	-20-45°C
Гарантія	10 років

Контролер Smart PV Hub не має акумулятора, його слід придбати окремо. Більше інформації про акумулятор подано в посібнику користувачів AB1000.

3. ІНСТРУКЦІЇ З ТЕХНІКИ БЕЗПЕКИ

3.1 Користування

1. Перед початком експлуатації перевірте SolarFlow на пошкодження, тріщини, витік рідини, нагрівання та інші аномалії чи пошкодження кабелів. Визначивши будь-що зі згаданого, негайно припиніть користування виробом і зверніться до нашої служби підтримки клієнтів.
2. Дотримуйтеся відстані 50 мм між Smart PV Hub та іншими предметами.
3. Під час роботи системи сонячної енергії уникайте прямих сонячних променів, щоб запобігти перегріванню системи SolarFlow. Не розташовуйте SolarFlow поруч із жодними джерелами тепла.
4. Не використовуйте в місцях із сильними статичною електрикою або магнітними полями.
5. Заборонено розташовувати обладнання в середовищі, де є горючі речовини, легкозаймистий газ або дим. Оскільки SolarFlow розсіює тепло з оболонки, перегрівання оболонки спричинить пошкодження.
6. Неавторизований персонал не має права намагатися замінити внутрішні компоненти обладнання.
7. Встановлюйте виріб згідно посібника користувача, аби уникнути пошкодження виробу або травмам людей.
8. Перш ніж завершити інсталяцію, переконайтеся, що кабелі сонячної батареї та мікроінвертора відключені від домашньої електромережі.
9. Перевірте, чи надійно встановлено Smart PV Hub і мікроінвертор, аби уникнути нещасних випадків і пошкодження виробу, спричинених падіннями.
10. SolarFlow має рівень захисту IP65, тож його неможна занурювати у рідини. Якщо під час експлуатації виріб випадково впав у воду, розташуйте його в безпечному відкритому місці та не наближайте до нього, доки він не висохне повністю. Після висихання виробом не можна знову користуватися - його слід правильно утилізувати, як вказано в розділі «Правила утилізації» в цьому посібнику.
11. Забезпечуйте правильну вентиляцію під час експлуатації. Неправильна вентиляція може незворотно пошкодити обладнання.
12. Не розташовуйте нічого згори на SolarFlow. Встановіть його там, де люди не можуть його торкатися.
13. Не пересувайте і не струшуйте пристрій під час роботи, оскільки вібрація та несподівані удари можуть спричинити погане з'єднання апаратного забезпечення всередині.

14. У разі пожежі застосовуйте лише вогнегасник із сухим порошком.
15. Очищуйте порти виключно сухою ганчіркою.
16. Зберігати у недосяжному для дітей і домашніх тварин місці.
17. Заради безпеки користуйтеся лише оригінальним зарядним пристроєм та кабелями, призначеними для обладнання. Ми не несемо відповідальність за пошкодження, спричинені обладнанням третіх сторін, і можемо скасувати дію вашої гарантії.

3.2 Заява Федеральної комісії зв'язку (FCC)

1. Цей пристрій відповідає вимогам Частини 15 Правил Федеральної комісії зв'язку. Експлуатація приладу припустима за виконання двох наступних умов:
 - (1) Цей пристрій не може спричиняти шкідливої інтерференції та
 - (2) Цей пристрій повинен приймати будь-яку отримувану інтерференцію, включаючи ту, яка може викликати небажані ефекти при експлуатації.
2. Будь-які зміни або модифікації, не схвалені у письмовій формі стороною, відповідальною за дотримання норм, можуть призвести до втрати дозволу на користування приладом.

ПРИМІТКА:

Це обладнання пройшло випробування і було визнане відповідним обмеженням для цифрових пристроїв Класу В згідно Частини 15 Правил Федеральної Комісії Зв'язку. Ці обмеження встановлено для достатнього захисту від шкідливого впливу під час використання у житловому секторі. Це обладнання створює використовує і може випромінювати енергію радіочастот. Встановлене та експлуатоване невідповідно до інструкцій, воно може викликати шкідливі перешкоди радіозв'язку. Проте нема гарантії, що перешкоди не виникнуть у конкретному випадку. Якщо це обладнання все ж перешкоджає прийманню радіо-або телесигналу, - що можна визначити, вимкнувши і знову ввімкнувши обладнання - радимо користувачеві спробувати усунути перешкоди одним з таких способів:

Переорієнтуйте або перемістіть приймальну антену.

Збільште відстань між цим обладнанням і приймачем.

Підключіть обладнання до іншої мережі живлення, ніж та, до якої підключено приймач.

Порадьтеся з розповсюджувачем або досвідченим радіо/телетехніком.

Заява FCC (Федеральної Комісії Зв'язку США) про вплив радіації

Це обладнання відповідає обмеженням FCC (Федеральної Комісії Зв'язку США), встановленим для неконтрольованого оточення. Це обладнання слід встановити та експлуатувати на відстані мінімум 20 см між випромінювачем і вашим тілом

3.3 ДЕКЛАРАЦІЯ ПРО ВІДПОВІДНІСТЬ ЄС

ZENDURE TECHNOLOGY CO., LIMITED заявляє, що виріб SolarFlow (Smart PV Hub і додатковий акумулятор AB1000) відповідає Директивам 2014/53/EU (RED), 2011/65/EU (RoHS), 2015/863/EU (RoHS).

Повний текст Декларації про відповідність доступний на цьому веб-сайті:

<https://zendure.de/pages/download-center>



Декларація про відповідність

Подати запит щодо тексту Декларації про відповідність можна за адресою: <https://zendure.de/pages/download-center>



Утилізація

Утилізація упаковки. Утилізуйте упаковку окремо за типом. Утилізуйте картон і папір у макулатуру. Збір фольги на утилізацію.



Утилізуйте старе обладнання (застосовується в Європейському Союзі та інших країнах Європи з роздільним збором відходів (збір відходів)) Старе обладнання не можна викидати разом із побутовим сміттям! За законом, всі споживачі зобов'язані утилізувати старе обладнання, яке більше не можна використовувати, окремо від побутових відходів, як-от, у пункті прийому вторсировини.
Аби забезпечити належну переробку та уникнути шкідливого впливу на довкілля, електронні пристрої слід відправити в пункт збору в місцевій громаді чи районі. Про це сповіщає показаний тут символ, яким позначено електронні пристрої.



Акумулятори і батареї заборонено викидати з побутовим сміттям! Як споживачі, ви юридично зобов'язані утилізувати всі батареї та акумулятори, незалежно від того, чи містять вони забруднювачі чи ні, у визначеному пункті збору. Слід доставляти їх до пункту збору у вашому населеному пункті/місті або до торгових точок, щоб їх можна було утилізувати екологічно чистим способом.
Позначено: Cd = кадмій, Hg = ртуть, Pb = свинець. Відправляйте в пункт прийому виключно пристрій із повністю розрядженим вбудованим акумулятором!

4. Важливі підказки



Сонячна фотоелектрична система підключається до електромережі. Дізнайтеся, чи дозволено це у вашому регіоні. Залежно від регіону, перед інсталяцією може знадобитися офіційний дозвіл.



Слід захищати Smart PV Hub і АВ1000 від прямих сонячних променів, аби запобігти стрімкому зростанню температури.



Перед інсталяцією перевірте аксесуари. Деякі аксесуари слід придбати окремо.



Після інсталяції завантажте додаток Zendure, аби перевірити, скільки електроенергії було вироблено, і встановлювати живлення мікроінвертора.



Після інсталяції SolarFlow знадобиться близько 5 хвилин, перш ніж пристрій зможе підключитися до електромережі, а дані буде синхронізовано з додатком Zendure протягом 20 хвилин.



Перш ніж налаштувати вихід на мікроінвертор, перевірте номінальну потужність мікроінвертора. Вихідна потужність на мікроінвертор не повинна перевищувати номінальну потужність мікроінвертора.



Вимкніть пристрій (натисніть і утримуйте кнопку IoT на Smart PV Hub протягом 6 секунд), перш ніж знімати або інсталювати акумулятор АВ1000.

5. Початок експлуатації

5.1 Що входить до комплекту

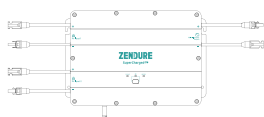

1* Smart PV Hub



4* кабель сонячної панелі 3 м



1* кабель акумулятора 1 500 мм



2* кабель мікроінвертера 0,6м



6* Монтажні гвинти M4.7*39мм



1* Антена



2* Пласка шайба



Посібник користувачів

1. Кабель сонячної панелі: Застосовується для підключення сонячних панелей
2. Кабель акумулятора: Застосовується для підключення АВ1000.
3. Кабель мікроінвертора: Застосовується для підключення мікроінвертора
4. Гвинти для монтажу: З'єднання Smart PV Hub і мікроінвертора
5. Пласка шайба: застосовується для фіксації мікроінвертора

Сумка для аксесуарів



Набір з'єднувачів MC4 Y 1-у-2

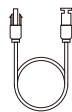

2* кабель мікроінвертера

5.2 Загальний огляд виробу

Кнопка:

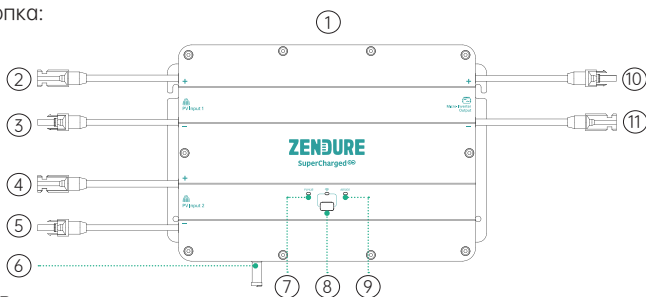

- 1 Вгору
- 2 З'єднувач MC4 Позитивний електрод Вхід PV 1
- 3 З'єднувач MC4 Негативний електрод Вхід PV 1
- 4 З'єднувач MC4 Позитивний електрод Вхід PV 2
- 5 З'єднувач MC4 Вхід PV 2_негативний_електрод
- 6 Антена
- 7 Індикатор статусу PV Hub
- 8 Кнопка та індикатор IOT
- 9 Індикатори статусу АВ1000
- 10 З'єднувач MC4 Позитивний електрод Вихід мікроінвертора
- 11 З'єднувач MC4 Негативний електрод Вихід мікроінвертора

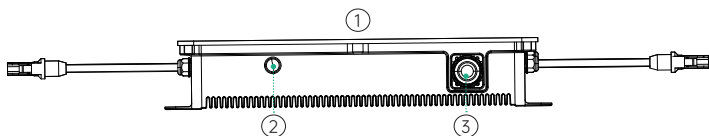

- ① Внизу
- ② Порт антени
- ③ Порт акумулятора

З'єднання IoT: Після подачі живлення на Smart PV Hub індикатор IoT починає швидко мерехтити, а пристрій автоматично переходить у з'єднання IoT. Можна напряму підключитися до IoT у додатку Zendure.

Підказки:

- Після того, як пристрій поєднано із додатком Zendure, коли знову вмикається SolarFlow, індикатор IoT повільно мерехтить, доки не зможе зв'язатися із додатком Zendure.
- Якщо ви бажаєте повторно поєднати обліковий запис і скинути підключення IoT, натисніть і утримуйте кнопку IoT 3 секунди, аби почати підключення IoT.
- Увімкніть систему SolarFlow: Натисніть і утримуйте кнопку IoT 2 секунди, аби увімкнути Smart PV Hub і AB1000.
- Вимкніть систему SolarFlow: Натисніть і утримуйте кнопку IoT 6 секунд, аби вимкнути Smart PV Hub і AB1000.
- Вимкніть IoT: натисніть і утримуйте кнопку IoT 1 секунду, аби вимкнути IoT.
- Скидання налаштувань апаратних засобів Smart PV Hub і AB1000: Натисніть і утримуйте кнопку IoT 10 секунд, аби скинути Smart PV Hub і AB1000.

Підказки:

- І сонячні панелі, і живлення від AB1000 можуть пробудити Smart PV Hub.
- Для захисту акумулятора AB1000 вимкнено на фабриці, тож активуйте акумулятор при першому увімкненні SolarFlow (натисніть і утримуйте кнопку IoT 2 секунди).
- Перед відключенням з'єднання, вимкніть SolarFlow (натисніть і утримуйте кнопку IoT 6 секунд).

Правила експлуатації:

Підказки:

Робочий процес SolarFlow є наступним:

Спочатку увімкнеться Smart PV Hub, потім перейде в робочий стан (індикатор Smart PV Hub світитиметься зеленим), другою прокинеться функція IoT, і пристрій безпосередньо перейде в стан підключення Wi-Fi (індикатор IoT блимає зеленим) і, нарешті, Smart PV Hub надішле сигнал для активації A1000 (індикатор AB1000 мерехтить зеленим 2 секунди, перш ніж перейти у стабільний стан).

Предмет	Предмет	Як	Світлодіодний індикатор
Smart PV Hub	Подача живлення	Підключіть P або AB1000	Індикатор Smart PV Hub засвічується зеленим
	Зникнення живлення в електромережі	Відключіть P або AB1000	Всі індикатори IoT світлитимуться
	Почати підключення IoT	Після подачі живлення на Smart PV Hub	Індикатор IoT повільно мерехтить зеленим
	Підключення IoT	Після подачі живлення на Smart PV Hub	Індикатори IoT мерехтять зеленим
	Закінчення підключення IoT	/	Індикатор IoT засвічується зеленим
	Скинути підключення IoT	Натисніть і утримуйте кнопку IoT 3 секунди	Індикатори IoT мерехтять зеленим
	Вимкнути IoT	Натисніть та утримуйте кнопку IoT 1 секунду	Індикатори IoT засвітуються
	Увімкніть IoT	Натисніть та утримуйте кнопку IoT 1 секунду	Індикатори IoT мерехтять зеленим
	нагадування про перенапругу /нагадування перевантаження по струму/нагадування про коротке замикання/ нагадування про помилку	Негайно припиніть користування, перевірте детальну інформацію про помилку в додатку Zendure і зверніться до служби підтримки клієнтів	Індикатор Smart PV Hub мерехтить червоним
	AB1000	Підключення AB1000	Після подачі живлення на Smart PV Hub
Перезарядження AB1000		/	Індикатор AB1000 мерехтить зеленим
Залишок заряду акумулятора AB1000		Показ у додатку Zendure, Завантаження додатку Zendure і поєднання з Solar Flow	/
Нагадування про низький рівень живлення		Показ у додатку Zendure, Завантаження додатку Zendure і поєднання з Solar Flow	Індикатор AB1000 світлиться червоним
Застереження про низьку температуру		Почекати на нормалізацію температури перед користуванням	Індикатор AB1000 мерехтить червоним
Застереження про високу температуру			
нагадування про перенапругу /нагадування перевантаження по струму/нагадування про коротке замикання/ нагадування про помилку		Негайно припиніть користування, перевірте детальну інформацію про помилку в додатку Zendure і зверніться до служби підтримки клієнтів	Індикатор AB1000 світлиться червоним
Увімкніть SolarFlow	Натисніть та утримуйте кнопку IoT 2 секунду	<ul style="list-style-type: none"> Індикатор .Smart PV Hub світлиться зеленим Індикатор .IoT мерехтить зеленим Індикатор AB1000 мерехтить зеленим 2 секунди і лишається світлитися зеленим 	
Вимкнути SolarFlow	Натисніть та утримуйте кнопку IoT 6 секунду	Індикатори не світлитимуться	
Скидання налаштувань апаратних засобів Smart PV Hub & AB1000	Натисніть і утримуйте кнопку IoT 10 секунд	/	
Smart PV Hub і AB1000 OTA	Завантаження додатку Zendure до OTA	/	

Підказки:

- Виберіть Bluetooth або Wi-Fi у додатку Zendure: бажано вибрати Wi-Fi.

5.3 Інсталяція

- Якщо ви бажаєте негайно підтвердити і ввести в експлуатацію геліосистему, завершіть інсталяцію в сонячну погоду.
- Рекомендовано, аби інсталяцію виконували щонайменше двоє людей.
- Пам'ятайте про це незалежно від того, чи ви підключаєте чи відключаєте Smart PV Hub з AB1000, сонячні панелі чи мікроінвертори. Переконайтеся, що SolarFlow вимкнено, натиснувши і утримуючи кнопку IoT 6 секунд.

5.3.1 Загальний огляд кроків інсталяції

- Відключіть сонячну панель, мікроінвертор і домашню електромережу
- Інсталюйте Smart PV Hub
- Інсталюйте Smart Microinverter
- Знайдіть місце для масиву AB1000
- Підключіть верхній AB1000 до Smart PV Hub
- Підключіть мікроінвертор до домашньої мережі
- Підключіть сонячні панелі до Smart PV Hub
- Скануйте QR-код і завантажте додаток Zendure. Виконуйте інструкції з додатку для налаштування пристрою. Через 20 хвилин ви отримаєте дані системи зберігання енергії SolarFlow у додатку Zendure.

Підказки:

Згідно постанов уряду і заради безпеки мікроінвертор може почати працювати лише після того, як був підключений до електромережі протягом 5 хвилин. Для забезпечення точності даних, система перевірятиме та підтверджуватиме їх протягом 15 хвилин, перш ніж показувати їх у додатку.

5.3.2 Інструменти інсталяції

Підказки: перед встановленням перевірте всі аксесуари та підготуйте наступні інструменти (інструменти не входять до комплекту покупки)



Викрутка Phillips



Шестигранний ключ



Робочі рукавички

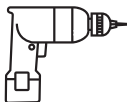

Електричний дріль



Маркер



Рулетка

5.3.3 Відключення

Підказки: Спосіб розбирання залежить від інструкцій до мікроінвертора. Просимо підтвердити умови гарантії мікроінвертора перед розбиранням.

Якщо ви встановили балконну геліосистему, слід відключити її, виконавши наступні кроки:

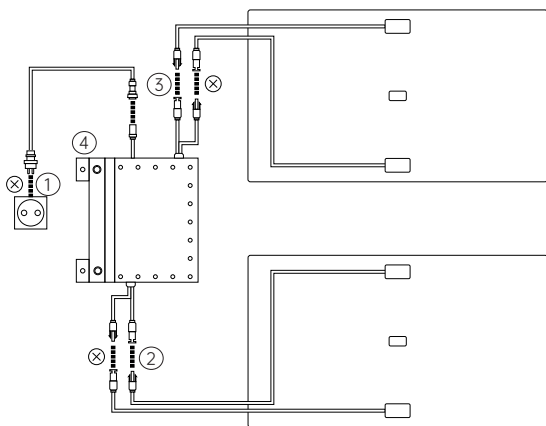

- ① Відключіть кабелі мікроінвертора і домашньої електромережі.
- ② Від'єднайте лише кабелі першої сонячної панелі та мікроінвертора.

Підказки: Установку сонячної панелі не потрібно переміщати, якщо не хочете змінити місце її розташування

- ③ Таким же чином відключіть кабелі другої сонячної панелі та мікроінвертора.
- ④ Відкрутіть монтажні гвинти мікроінвертора, зніміть мікроінвертор, закріплений на сонячній панелі або металевому кронштейні.

Підказки: Переконайтеся, що після відключення це виглядає так, як показано на наступному рисунку.

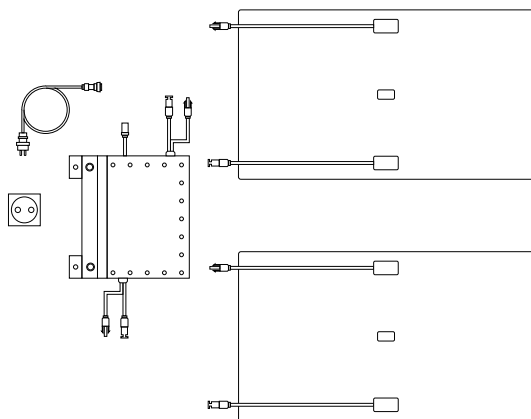

5.3.4 Інсталюйте Smart PV Hub

Підказки:

- Встановлюйте Smart PV Hub у місці, захищеному від прямого сонячного світла.
- Довжина сонячних кабелів становить 3 метри, тож перш ніж підтвердити місце встановлення Smart PV Hub, виміряйте відстань від з'єднувача MC4 сонячної панелі до з'єднувача MC4 Smart PV Hub.

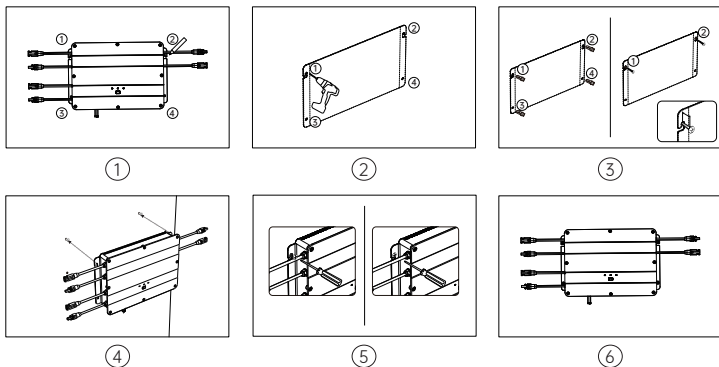

- ① Позначте розташування, знайдіть стіну, на яку ви плануєте встановлення, одна людина руками притримує Smart PV Hub на стіні, а інша людина позначає маркером розташування чотирьох отворів для гвинтів Smart PV Hub.
- ② Свердління: у чотирьох позначених місцях просвердліть чотири монтажні отвори діаметром 8 мм.
- ③ Встановлюючи гвинти, спершу відповідно встановіть жовті пластикові розширювальні трубки в 4 отвори, що є кроком 3, а потім загвинтіть 2/3 гвинтів ① і ② у жовту пластикову розширювальну трубку.
- ④ Підвішуючи Smart PV Hub, розташовуйте їх на відкритих частинах гвинтів ① і ②.
- ⑤ Одна людина утримує Smart PV Hub обома руками, а інша повністю закручує решту гвинтів ① і ② у стіну.
- ⑥ Встановіть ще два гвинти - гвинти 3 і 4 - у жовту пластикову розширювальну трубку й повністю в стіну. Таким чином, ви завершили встановлення Smart PV Hub.

5.3.5 Інсталюйте мікроінвертор

Підказки: спосіб складання вказано в інструкціях до мікроінвертора.

- Аби зменшити кількість з'єднань, рекомендується встановлювати мікроінвертор між Smart PV Hub і розеткою домашньої електромережі поблизу PV Hub.
- Для розсіяння тепла забезпечте між Smart PV Hub і мікроінверторою відстань щонайменше 50 мм.

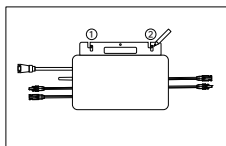

①

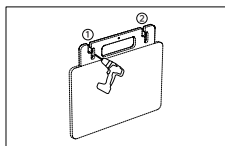

②

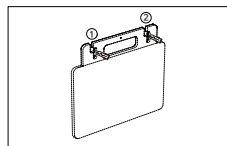

③

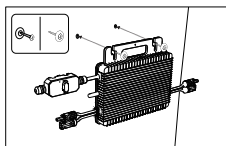

④

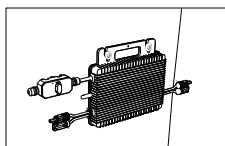

⑤

- ① Позначте розташування, знайдіть місце поруч із Smart PV Hub, одна особа руками фіксує мікроінвертор на стіні, а інша маркером позначає положення двох отворів для гвинтів мікроінвертора.
- ② Свердліть: просвердліть два отвори діаметром 8 мм у двох позначених місцях.
- ③ Встановлення жовтої пластикової розширювальної трубки гвинтів: відповідно встановіть жовті пластикові розширювальні трубки гвинтів у два отвори, які просвердлюються на кроці 3.
- ④ Встановлюючи мікроінвертор, одна особа фіксує мікроінвертор обома руками на стіні та вирівнює отвори, просвердлені на кроці 3, потім встановлює плоскі шайби на гвинти, нарешті, закручує гвинти ① і ② з плоскою шайбою в жовті пластикові розширювальні трубки.
- ⑤ Затягніть гвинти, повністю закрутіть решту гвинтів ① і ② у стіну. Тепер завершено встановлення і мікроінвертора.

5.3.6 Масив AB1000

Підказки: Перш ніж організувати масив AB1000, зверніть увагу на примітку до AB1000

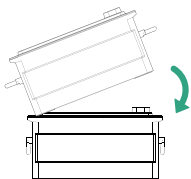

①

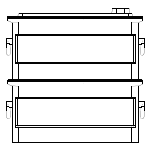

②

- ① Зніміть пластикові захисні кришки з порту підключення, а потім спершу вирівняйте лівий бік.
- ② Повільно вставляйте порт підключення акумулятора.

5.3.7 Підключення кабелями

Підказки: Перед підключенням кабелів переконайтеся, що виріб вимкнено (натисніть і утримуйте кнопку IoT 6 секунд).

Підключення кабелю для мікроінвертора 1-в-1

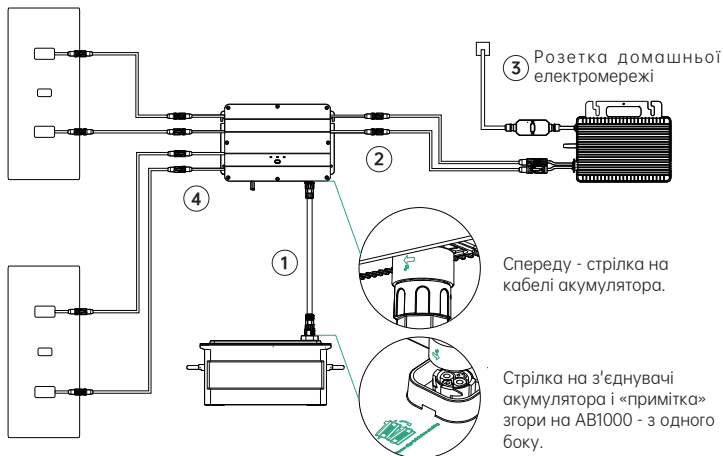

- ① Підключіть AB1000 до Smart PV Hub кабелем акумулятора. Клеми кабелю акумулятора можуть бути самозаблокованими, коли ви почуєте клацання, це позначатиме, що ви правильно вставили кабель акумулятора.
- ② Підключіть Smart PV Hub до мікроінвертора кабелем мікроінвертора
- ③ Підключіть мікроінвертор оригінальним кабелем до розетки домашньої електромережі.
- ④ Підключіть сонячну панель до Smart PV Hub.

Підказки: Спочатку слід підключити AB1000, а потім - сонячні панелі.

Підключення кабелю для мікроінвертора 2-в-1

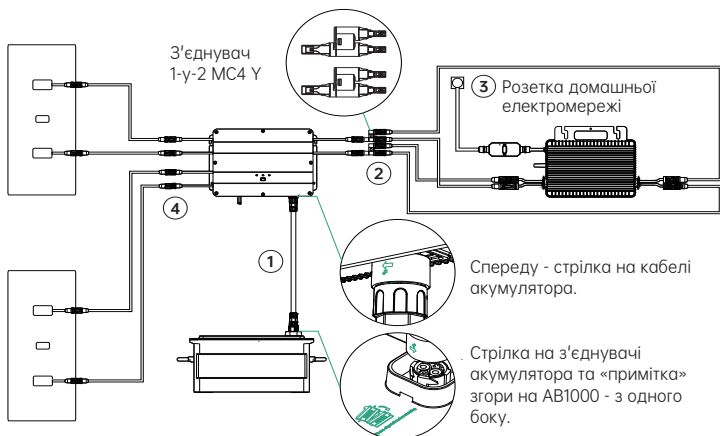

- ① Підключіть AB1000 до Smart PV Hub кабелем акумулятора. Клеми кабелю акумулятора можуть бути самозаблокованими, коли ви почуєте клацання, це позначатиме, що ви правильно вставили кабель акумулятора.
- ② Підключіть Smart PV Hub до miMroinverter: спочатку під'єднайте «з'єднувач 1 у 2 MC4» до smSrt PV Hub, а потім підключіться до miMroinverter кабелем miMroinverter та ще 2 кабелями розширення MC4.
- ③ Підключіть мікроінвертор оригінальним кабелем до розетки домашньої електромережі.
- ④ Підключіть сонячну панель до Smart PV Hub.

Підказки:

- Спочатку слід підключити AB1000, а потім - сонячні панелі.
- Після виконання підключення увімкніть SolarFlow (1 секунду натискайте кнопку IoT).

5.3.8 Завантаження додатку Zendure

Додаток Zendure надає можливість розподіляти живлення для AB1000 і домашньої електромережі, а також відстежувати виробництво електроенергії; потужність для мікроінвертора можна встановити в діапазоні 100-1200 Вт.

Тут знаходиться посібник користувача Zendure і посилання для завантаження додатку: <https://zendure.com/pages/download-center>.



Політика конфіденційності

Користуючись продуктами, програмами та послугами Zendure, ви погоджуєтесь з Умовами використання та політикою конфіденційності Zendure, доступ до яких можна отримати в розділі «Про» сторінки «Користувач» додатку Zendure

* Додайте пристрій і поновіть мікропрограму на найновішу версію. Під час першого користування слід поновити мікропрограму в додатку Zendure. Більше інформації подано в посібнику користувача додатку Zendure.

* Встановіть потужність мікроінвертора

Максимальний вхід потужності сонячної енергії геліосистеми SolarFlow становить 800 Вт. Можна встановити потужність на мікроінверторі, і надлишок енергії буде автоматично збережено в акумуляторі. До прикладу:

Якщо загальна потужність сонячної енергії 800 Вт, а ви встановили 200 Вт на мікроінверторі, вхід на AB1000 буде 600 Вт.

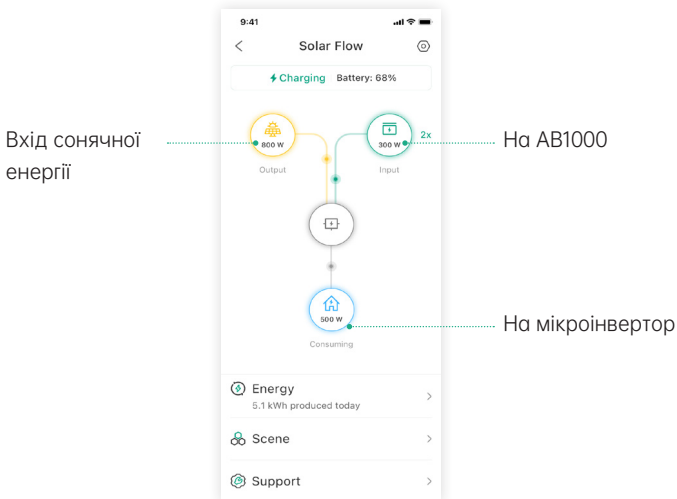

Підказки:

- Для підключення до електромережі знадобиться певний час, близько 20 хвилин піде на синхронізацію додатку Zendure, тож після інсталяції слід почекати 20 хвилин, перш ніж налаштувати додаток.
- Рекомендовано протягом дня зберігати в акумуляторі якомога більше енергії, за винятком базового енергоспоживання енергії. Спосіб дізнатися базове енергоспоживання:
 1. В обрахунок входить енергоспоживання пристроїв, які постійно працюють протягом дня або цілодобово, як-от холодильників, маршрутизаторів і пристроїв у режимі очікування.
 2. Перш ніж лягати спати, зніміть і запишіть показання лічильника та час. Щойно ви прокинулися, також зніміть і запишіть показання лічильника і час. Так ви зможете обрахувати базове споживання на основі споживання і часу, що минув.
 3. Можна застосовувати вимірювальну розетку, що вставляється між розеткою та пристроєм споживання електроенергії. Щоб обчислити базове навантаження, ви збираєте потужність, споживану всіма пристроями, які постійно працюють (включаючи режим очікування), і підсумовуєте значення.

5.3.9 Відключення SolarFlow

Підказки: Перед відключенням вимкніть SolarFlow (для цього натисніть і утримуйте кнопку IoT 6 секунд)

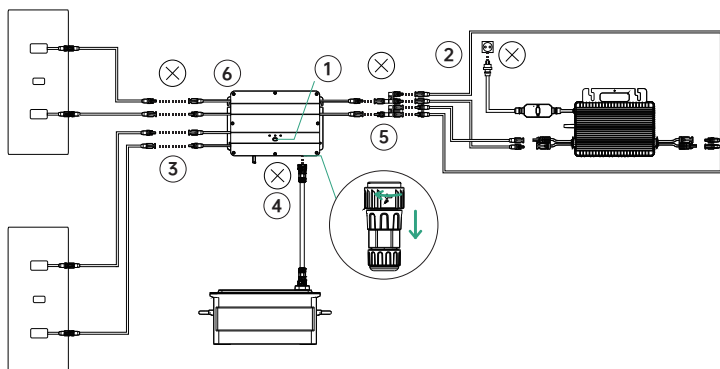

- ① Спочатку вимкніть AB1000 і Smart PV Hub (Натисніть і утримуйте кнопку IoT 6 секунд)
- ② Відключіть домашню електромережу і відключіть кабелі мікроінвертора.
- ③ Відключіть сонячні панелі, відключіть кабелі двох сонячних панелей і Smart PV Hub.
- ④ Відключення AB1000: відключіть кабелі Smart PV Hub і AB1000.
- ⑤ Відключення мікроінвертора: відключіть кабелі мікроінвертора і Smart PV Hub.
- ⑥ Розкрутіть монтажні гвинти Smart PV Hub і мікроінвертора, зніміть зі стіни Smart PV Hub і мікроінвертор.

Підказки: Під час розбирання будьте уважні та збережіть всі частини для подальшої повторної інсталяції.

ZENDURE

SuperCharged[®]



Дякуємо за вибір Zendure, який попіклується про ваші потреби в зарядженні. Аби ми могли найкраще вас обслужити, заповніть інформацію нижче і збережіть цей талон для подальшого користування.

Дані користувача

Ім'я користувача: _____

Контактний телефон: _____

Поштова адреса: _____

Ел. пошта: _____

інформація про вибір Модель виробу:

Дата придбання: _____

Назва магазину та ID замовлення: _____

Серійний номер виробу: _____

Протягом гарантійного періоду ви можете користуватися послугами повернення, обміну та ремонту згідно цих правил.

Тривалість гарантії

Наші вироби мають наступні гарантійні строки:

Виріб	Основна гарантія	Подовжена гарантія*	Загальний строк гарантії
SuperBaseV/Satellite Battery (Супутниковий акумулятор)/ Smart Home Panel (Домашня смарт-панель)	3 роки	2 роки	5 років
Сонячна панель 400 Вт/ Сонячна панель 320 Вт/ Мобільний зарядний пристрій EV/Всі відповідні аксесуари до SuperBase V	3 роки	Не застосовується	3 роки
SuperBase Pro/SuperBase M	2 роки	1 рік	3 роки
Сонячна панель 200 Вт/ Всі відповідні аксесуари SuperBase Pro і SuperBase M	2 роки	Не застосовується	2 роки
Пауер-банки	2 роки	Не застосовується	2 роки
Smart PV Hub і AB1000	10 років	Не застосовується	10 років
Аксесуари PV Hub, кабелі сонячних панелей, кабелі акумулятора і кабелі мікроінвертора	1 рік	Не застосовується	1 рік

* Для деяких наших виробів запропоновано продовжену гарантію. Аби продовжити гарантію, слід зареєструвати виріб у додатку Zendure, а це може спричинити додаткові витрати або задіяти інші умови.

У таблиці вище вказано гарантійні терміни для виробів, придбаних у Zendure або їхніх партнерів по роздрібній торгівлі. Гарантійні строки для виробів, замовлених через спільнокоштові кампанії Zendure (Kickstarter, Indiegogo тощо), можуть різнитися. Більше інформації ви знайдете в документації до виробу.

ПРИМІТКА: ЦЯ ГАРАНТІЙНА ПОЛІТИКА ОБМЕЖУЄТЬСЯ ЛИШЕ ВИРОБАМИ ZENDURE. ПРО ДОПОМІЖНІ ЧАСТИНИ АБО ДОДАТКОВІ ПРИСТРОЇ, ЯКІ ПОСТАЧАЄ ZENDURE, ДІЗНАЙТЕСЯ З УМОВ ГАРАНТІЇ, НАДАНОЇ ВІДПОВІДНИМИ ВИРОБНИКАМИ.

Чинний гарантійний строк починається з дати придбання виробу, як зазначено у відповідному рахунку-фактурі, квитанції або виписці з рахунку.

Аби підтвердити факт покупки та краще обслуговувати вас, нам може знадобитися інформація про ваше замовлення (товарний чек, включаючи дату покупки, ідентифікатор/номер замовлення та назву роздрібного продавця), гарантійний талон і, якщо це можливо, серійний номер вашого виробу.

Виключення з гарантії

У разі пошкодження, пов'язаного з нижчеподаними причинами, гарантійні претензії не визнаються та не приймаються. Гарантійні зобов'язання Zendure не поширюються на претензії, пов'язані з дефектами, спричиненими нижченаведеними факторами.

1. Неможливо надати підтвердження придбання
2. Форс-мажорні обставини (пошкодження через бурю, удар блискавки, перенапругу, пожежу, грозу, повінь; соціальні причини, такі як війна, заворушення, втручання уряду, страйки, ембарго, ринкові умови тощо)
3. Випадкове пошкодження, неправильне використання, зловживання, невідповідне використання, звичайне спрацювання, крадіжка, втрата або конфіскація
4. Неправильне застосування напруги електроживлення, сили струму та/або частоти
5. Неналежна інсталяція, введення в експлуатацію, запуск, конфігурація або експлуатація (всупереч інструкціям, викладеним у посібнику зі встановлення, що входить до комплекту кожного виробу)
6. Неадекватна вентиляція і циркуляція повітря, які спричиняють недостатнє охолодження і перешкоджають природному потоку повітря
7. Модифікації будь-якої частини виробу
8. Спроби неавторизованого ремонту
9. Вироби, на яких наліпку з серійним номером або надрукований серійний номер було видалено, зіпсовано або підроблено
10. Вироби, придбані від неавторизованих дилерів/торгових посередників
11. Безкоштовні вироби/призи/подарунки
12. Вироби, що використовуються за межами регіону придбання, а також вироби, які доставляються в райони, до яких важко дістатися кур'єрським або вантажним службам, як-от, за кордон або на віддалені острови
13. Косметичні або поверхневі дефекти, вм'ятини, сліди або подряпини, які не впливають на належне функціонування виробу
14. Ця обмежена гарантія не поширюється на будь-який елемент акумулятора або виріб, що містить елемент акумулятора, якщо ви не заряджаєте елемент акумулятора протягом шістдесяти (60) днів після отримання виробу, а потім не заряджаєте його принаймні раз на 3 місяці. Невиконання цього призведе до скасування гарантії на елемент акумулятора та будь-які пов'язані з цим пошкодження або несправності.
15. Наші гарантії не підлягають передачі між кінцевими користувачами.

Крім того, ця обмежена гарантія та супутні послуги не перевищуватимуть початкову вартість виробу Zendure.

Зверніть увагу, що ці умови гарантії можуть бути змінені без попередження. Команда підтримки Zendure залишає за собою право ухвалити остаточне рішення щодо відповідності гарантійному обслуговуванню та на власний розсуд визначити відповідне рішення, яке може включати заміну, ремонт або відшкодування.

Як отримати гарантію

Крок 1:

Отримайте гарантію будь-яким із нижчевказаних каналів:

1. www.zendure.com
2. Надішліть електронного листа на support-eu@zendure.com
3. Додатки Zendure

Крок 2:

Підготуйте документацію або коротке відео з такою інформацією:

1. Номер замовлення
2. Підтвердження придбання
3. Серійний номер
4. Візуальне підтвердження дефекту (включаючи відео або фото)
5. Адреса електронної пошти
6. Контактний номер телефону
7. Адреса, куди відправити заміну

Крок 3:

Команда підтримки Zendure ухвалить остаточне рішення щодо гарантійного обслуговування і відвітує в RMA. Це може включати такі варіанти, як доставка продукту на ремонт, ремонт на місці або заміна.

Крок 4:

Надішліть виріб (вироби) до Zendure із номером RMA, указаним на транспортній етикетці на зовнішній стороні упаковки. Не пишіть номер RMA на зеленій картонній коробці.



Прочитайте посібник користувача додатку Zendure і перейдіть за посиланням для завантаження:
<https://eu.zendure.com/pages/download-center>

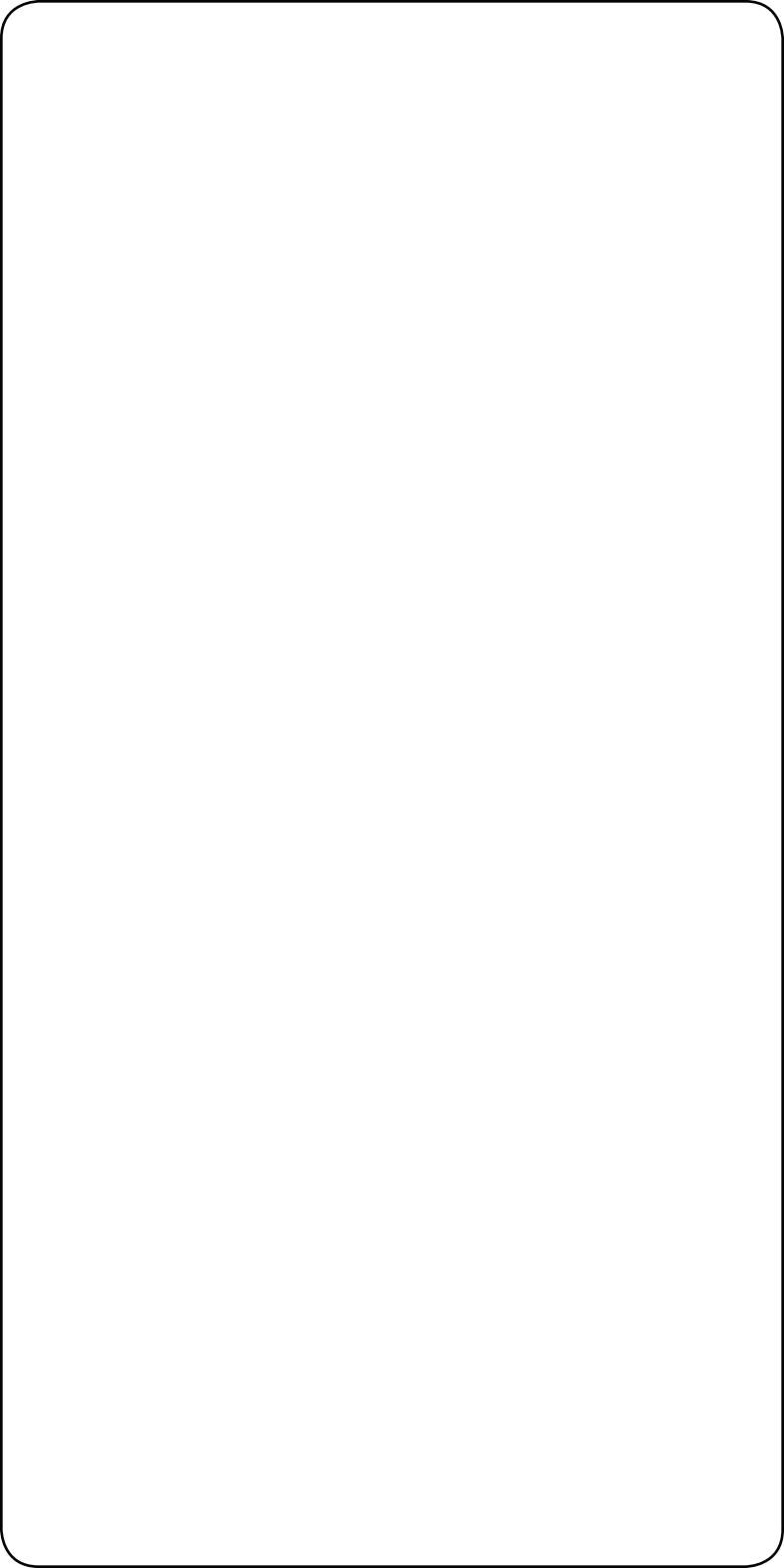



Zendure USA Inc.
ZENDURE TECHNOLOGY CO., LIMITED
Hours: Mon - Fri 9:00 - 17:00
Phone: 001-800-991-6148 (US)
0049-800-627-3067 (DE)

Support / Contact:
<https://zendure.de/pages/contact>
<https://eu.zendure.com/pages/contact-us>
<https://zendure.com/pages/contact>
Website:
<https://zendure.de>
<https://eu.zendure.com>
<https://zendure.com>

EC REP EU Importer: Zendure DE GmbH
Address: HoferstraBe 9B, 71636 Ludwigsburg
E-mail: support-eu@zendure.com

© 2023 Zendure USA Inc. All Rights Reserved.
Printed on recycled materials. MADE IN CHINA

